



BẢNG GIÁ

Thiết bị điện

Electrical Products Pricebook 2021

Price in VND includes VAT - Giá bằng VND đã bao gồm VAT

SIEMENS



Mục lục	Table of contents	Trang/Page
Phần 1 Thiết bị phân phối điện hạ thế	Part 1 Low-Voltage Power Distribution	4
Cầu dao tự động MCB	Miniature Circuit Breakers	5
Cầu dao tự động MCB 5SL6 - 5SL4	Miniature circuit breakers MCB 5SL6 -5SL4	7
Cầu dao tự động MCB 5SY7 - 5SY8	Miniature circuit breakers MCB 5SY7 - 5SY8	8
Cầu dao tự động MCB cho mạng DC 5SY5	Miniature circuit breakers MCB for DC 5SY5	9
Cầu dao tự động MCB dòng định mức cao 5SP4	Miniature circuit breakers high current 5SP4	10
Phụ kiện điện cho cầu dao tự động MCB	Electrical accessories for Miniature circuit breakers	11
Thiết bị bảo vệ dòng rò	Residual Current Protective Devices	12
Cầu dao chống dòng rò RCBO 5SU9 và RCCB 5SV	RCBO 5SU9 and RCCB 5SV	12
Tủ điện phân phối nhỏ	Small distribution boards	13
Tủ điện SIMBOX XL, Alpha SIMBOX WP	Alpha SIMBOX XL, Alpha SIMBOX WP distribution boards	13
Thiết bị bảo vệ quá điện áp	Overvoltage Protection Devices	14
Thiết bị bảo vệ quá điện áp 5SD74	5SD74 Overvoltage Protection Devices	14
Thiết bị đóng cắt mạch	Switching Devices	15
Khởi động từ dân dụng 5TT58	Insta contactors 5TT58	15
Công tắc điều khiển từ xa 5TT41 - Cầu dao cách ly 5TL1	5TT41 remote control switches - 5TL1 On/Off switches	16
Công tắc định giờ 7LF	Time switches 7LF	17
Cầu dao tự động dạng khối MCCB	Molded Case Circuit Breakers	18
Cầu dao tự động dạng khối MCCB 3VJ	3VJ molded case circuit breakers	20
Cầu dao tự động dạng khối MCCB 3VM	3VM molded case circuit breakers	24
Phụ kiện cho cầu dao tự động dạng khối MCCB 3VM	3VM molded case circuit breakers accessories	28
Cầu dao tự động dạng khối MCCB 3VA1	3VA1 molded case circuit breakers	29
Cầu dao tự động dạng khối MCCB 3VA2	3VA2 molded case circuit breakers	31
Phụ kiện cho cầu dao tự động dạng khối MCCB 3VA	3VA molded case circuit breakers accessories	32
Cầu dao tự động dạng khối MCCB 3VA27	3VA27 molded case circuit breakers	36
Phụ kiện cho cầu dao tự động dạng khối MCCB 3VA27	3VA27 molded case circuit breakers accessories	38
Máy cắt không khí ACB	Air Circuit Breakers	39
Máy cắt không khí ACB 3WT	3WT Air Circuit Breaker	41
Phụ kiện cho máy cắt không khí ACB 3WT	3WT Air Circuit Breaker Accessories	42
Máy cắt không khí ACB 3WL10	3WL10 Air Circuit Breaker	43
Phụ kiện cho máy cắt không khí ACB 3WL10	3WL10 Air Circuit Breaker Accessories	44
Máy cắt không khí ACB 3WL	3WL Air Circuit Breakers	45
Phụ kiện cho máy cắt không khí ACB 3WL	3WL Air Circuit Breaker Accessories	47
Thiết bị chuyển nguồn	Transfer Switching Equipment	49
Bộ chuyển đổi nguồn bằng tay (MTSE)	Manual transfer switching equipment (MTSE)	49
Bộ chuyển đổi nguồn từ xa (RTSE)	Remote transfer switching equipment (RTSE)	50
Bộ chuyển đổi nguồn tự động (ATSE)	Automatic transfer switching equipment (ATSE)	51
Bộ điều khiển chuyển đổi nguồn tự động ATC	Transfer control devices ATC	52
Cầu chì và thiết bị ngắt mạch	Fuse Systems and Switch Disconnectors	53
Cầu chì ống 3NW	Cylindrical fuse 3NW	53
Ruột cầu chì loại LV HRC 3NA	Fuse links LV HRC 3NA	55
Đế cầu chì loại 3NP	3NP Fuse switch disconnecter	56
Thiết bị ngắt mạch có chì 3KF	3KF Switch disconnecter with Fuses	57
Thiết bị ngắt mạch 3KD	3KD switch disconnectors	58
Thiết bị đo lường và giải pháp giám sát điện năng	Measuring Devices and Power Monitoring Solutions	59
Tụ bù	Capacitor	61
Đồng hồ điện đa năng loại gắn mặt tủ	Front mounting Multimeter	62
Đồng hồ điện đa năng loại gắn trên DIN rail	Standard mounting rail Multimeter	63
Thiết bị giám sát điện năng loại đa kênh	Multi-channel measuring system	64
Biến dòng đo lường 4NC	4NC Current transformers for measuring purposes	65
Powermanager V4 - Phần mềm giám sát điện năng	Powermanager V4 - Power monitoring software	66

Mục lục	Table of contents	Trang/Page
Phần 2 Thiết bị điều khiển công nghiệp	Part 2 Industrial Controls	67
Thiết bị khởi động động cơ	Load Feeders and Motor Starters	68
Bảng lựa chọn khởi động trực tiếp - Motor CB + Contactor	Selection table for DOL - MSP + Contactor	70
Bảng lựa chọn khởi động trực tiếp - Motor CB + Contactor + Rơ-le nhiệt	Selection table for DOL - MSP + Contactor + Overload relay	71
Bảng lựa chọn thiết bị cho khởi động sao tam giác	Selection tables for star-delta starter	72
Bộ khởi động động cơ tích hợp 3RM1, 3RA6	3RM1, 3RA6 motor starters	73
Cầu dao tự động bảo vệ động cơ 3RV2	3RV2 Motor Starter Protectors	74
Cầu dao tự động bảo vệ động cơ 3RV1	3RV1 Molded Case Motor Starter Protectors	78
Khởi động từ 3RT và 3TF	3RT and 3TF contactors	79
Khởi động từ 3RT 4 cực	3RT contactors 4-poles	83
Bộ khởi động đảo chiều lắp sẵn 3RA22	Load Feeders - 3RA22 reversing starters	84
Bộ khởi động từ lắp sẵn cho khởi động sao tam giác, khởi động đảo chiều	3RA23 3RA24 contactor assemblies for reversing, star-delta	85
Rơ-le nhiệt 3RU2	3RU2 Thermal Overload Relays	86
Rơ-le nhiệt kiểu điện tử 3RB	3RB Electronic Overload Relays	88
Rơ-le khởi động từ SIRIUS 3RH2, 3TH và 3TG	3RH2, 3TH and 3TG contactors relay	91
Cầu dao tự động bảo vệ động cơ 3VS	3VS Motor Starter Protectors	92
Khởi động từ 3TS	3TS Contactors	93
Rơ-le nhiệt 3US	3US Thermal Overload Relays	94
Khởi động từ đóng cắt tụ bù SIRIUS 3RT26	3RT26 capacitor contactors	95
Khởi động từ bán dẫn	Solid-State Switching Devices	96
Khởi động mềm SIRIUS 3RW	SIRIUS 3RW soft starters	97
Tổng quan về danh mục khởi động mềm SIRIUS 3RW	SIRIUS 3RW Soft starters Overview	99
Khởi động mềm cơ bản 3RW30	Basic Performance soft starters 3RW30	101
Khởi động mềm cơ bản 3RW40	Basic Performance soft starters 3RW40	102
Khởi động mềm cơ bản 3RW50	Basic Performance soft starters 3RW50	103
Khởi động mềm phổ thông 3RW52	General Performance soft starters 3RW52	104
Khởi động mềm cao cấp 3RW55	High Performance soft starters 3RW55	106
Thiết bị công tắc, nút nhấn, đèn báo	Commanding and Signaling Devices	107
Công tắc, nút nhấn, đèn báo dòng 3SB6	3SB6 lights, push buttons and switches	107
Công tắc, nút nhấn, đèn báo dòng 3SU1	3SU1 lights, push buttons and switches	109
Nút nhấn, đèn báo dòng 3SU1 gắn hộp	Pushbuttons and indicator lights in the enclosure	111
Đèn tầng báo hiệu 8WD42	8WD42 signaling columns	112
Rơ-le trung gian	Coupling relays	113
Rơ-le trung gian dòng LZS	LZS coupling relays	113
Rơ-le trung gian LZS RT	LZS RT coupling relays	114
Rơ-le trung gian dòng 3RQ	3RQ coupling relays	115
Thiết bị giám sát và điều khiển	Monitoring and Control Devices	116
SIMOCODE pro S	SIMOCODE pro S	118
SIMOCODE pro V	SIMOCODE pro V	119
Rơ-le giám sát SIRIUS 3UG15, 3UG46	3UG45, 3UG46 Monitoring Relays	121
Rơ-le bảo vệ nhiệt động cơ 3RN2	3RN2 Thermistor Motor Protection Relays	123
Rơ-le thời gian 3RP2	3RP2 Timer Relays	124
Rơ-le thời gian 3RP20	3RP20 Timer Relays	125
Rơ-le thời gian 7PV15	7PV15 Timer Relays	126
Công tắc vị trí và an toàn	Position and Safety Switches	127
Công tắc vị trí 3SE5	3SE5 Mechanical Position Switches	127
Công nghệ an toàn	Safety Technology	130
Rơ-le an toàn 3SK	3SK Safety Relays	130



Phần 1: Thiết bị phân phối điện hạ thế

Part 1: Low-Voltage Power Distribution



Are you ready for the future?

**Profit from the new transparency
in your electrical installation.**

With communication and measuring capable installation devices, the future is close at hand – and more transparent than ever before. Knowing more, controlling more, predicting more, protecting better. The new digital capabilities help you do more with less energy. Produce better and more reliably. React more flexible to changing conditions. More opportunities, more safety.

[siemens.com/protection-concept](https://www.siemens.com/protection-concept)

Better to play it safe!

Reliable protection by preventing electrical fires
with arc fault detection devices



Preventing electrical accidents
with residual current protective devices



Systematically protected
with miniature circuit breakers



Lightning and overvoltage
protection – integrated safety
with overvoltage protection devices

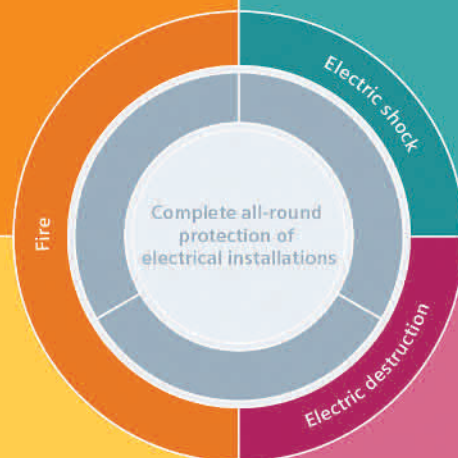

Miniature Circuit Breakers Cầu dao tự động MCB

1P,2P,3P,4P MCBs control and protect circuits against overload and short-circuit faults
Breaking capacity Icn 6kA 5SL6, 10kA 5SL4
Tripping characteristic C
For residential or commercial building
Standard 5SL6: IEC / EN 60898-1 5SL4: IEC / EN 60898-1, 60947-2

Miniature circuit breakers MCB 5SL6 -5SL4 Cầu dao tự động MCB 5SL6 - 5SL4

Cầu dao MCB 1P,2P,3P,4P dùng đóng cắt mạch điện, bảo vệ quá tải và ngắn mạch
Dòng cắt 6kA 5SL6 và 10kA 5SL4
Đường cong loại C
Dùng trong lưới điện dân dụng & tòa nhà
Tiêu chuẩn 5SL6: IEC / EN 60898-1 5SL4: IEC / EN 60898-1, 60947-2



MCB 5SL 1P

Cầu dao tự động MCB 5SL6 - 1P, 2P, 3P, 4P 6kA

MCB 5SL6 - 1P 230V, 2P 400V, 6kA		1P		2P	
Rating - Dòng định mức (A)	Reference-Mã hàng	Unit price - Đơn giá	Reference-Mã hàng	Unit price - Đơn giá	
6A	5SL6106-7CC	211,000	5SL6206-7CC	592,000	
10A	5SL6110-7CC	211,000	5SL6210-7CC	592,000	
16A	5SL6116-7CC	211,000	5SL6216-7CC	592,000	
20A	5SL6120-7CC	211,000	5SL6220-7CC	592,000	
25A	5SL6125-7CC	211,000	5SL6225-7CC	592,000	
32A	5SL6132-7CC	211,000	5SL6232-7CC	592,000	
40A	5SL6140-7CC	262,000	5SL6240-7CC	712,000	
50A	5SL6150-7CC	321,000	5SL6250-7CC	984,000	
63A	5SL6163-7CC	321,000	5SL6263-7CC	984,000	
MCB 5SL6 - 3P, 4P, 6kA, 400V		3P		4P	
Rating - Dòng định mức (A)	Reference-Mã hàng	Unit price - Đơn giá	Reference-Mã hàng	Unit price - Đơn giá	
6A	5SL6306-7CC	957,000	5SL6406-7CC	1,494,000	
10A	5SL6310-7CC	957,000	5SL6410-7CC	1,494,000	
16A	5SL6316-7CC	957,000	5SL6416-7CC	1,494,000	
20A	5SL6320-7CC	957,000	5SL6420-7CC	1,494,000	
25A	5SL6325-7CC	957,000	5SL6425-7CC	1,494,000	
32A	5SL6332-7CC	957,000	5SL6432-7CC	1,494,000	
40A	5SL6340-7CC	1,113,000	5SL6440-7CC	2,053,000	
50A	5SL6350-7CC	1,387,000	5SL6450-7CC	2,053,000	
63A	5SL6363-7CC	1,387,000	5SL6463-7CC	2,053,000	



MCB 5SL 2P

Cầu dao tự động MCB 5SL4 - 1P, 2P, 3P, 4P 10kA

MCB 5SL4- 1P 230V, 2P 415V, 10kA		1P		2P	
Rating - Dòng định mức (A)	Reference-Mã hàng	Unit price - Đơn giá	Reference-Mã hàng	Unit price - Đơn giá	
6A	5SL4106-7CC	262,000	5SL4206-7CC	726,000	
10A	5SL4110-7CC	262,000	5SL4210-7CC	726,000	
16A	5SL4116-7CC	262,000	5SL4216-7CC	726,000	
20A	5SL4120-7CC	262,000	5SL4220-7CC	751,000	
25A	5SL4125-7CC	262,000	5SL4225-7CC	781,000	
32A	5SL4132-7CC	279,000	5SL4232-7CC	823,000	
40A	5SL4140-7CC	318,000	5SL4240-7CC	938,000	
50A	5SL4150-7CC	457,000	5SL4250-7CC	1,322,000	
63A	5SL4163-7CC	457,000	5SL4263-7CC	1,349,000	
MCB 5SL4 - 3P, 4P, 10kA, 415V		3P		4P	
Rating - Dòng định mức (A)	Reference-Mã hàng	Unit price - Đơn giá	Reference-Mã hàng	Unit price - Đơn giá	
6A	5SL4306-7CC	1,116,000	5SL4406-7CC	1,629,000	
10A	5SL4310-7CC	1,116,000	5SL4410-7CC	1,629,000	
16A	5SL4316-7CC	1,116,000	5SL4416-7CC	1,629,000	
20A	5SL4320-7CC	1,116,000	5SL4420-7CC	1,710,000	
25A	5SL4325-7CC	1,116,000	5SL4425-7CC	1,792,000	
32A	5SL4332-7CC	1,177,000	5SL4432-7CC	1,891,000	
40A	5SL4340-7CC	1,339,000	5SL4440-7CC	2,253,000	
50A	5SL4350-7CC	1,902,000	5SL4450-7CC	2,940,000	
63A	5SL4363-7CC	1,902,000	5SL4463-7CC	2,940,000	



MCB 5SL 3P



MCB 5SL 4P

Miniature Circuit Breakers
Cầu dao tự động MCB

1P,2P,3P,4P MCBs control and protect circuits against overload and short-circuit faults
Breaking capacity Icn 15kA 5SY7, 25kA 5SY8
Tripping characteristic C
For residential or industrial applications
Standards IEC / EN 60947-2

Miniature circuit breakers MCB 5SY7 - 5SY8
Cầu dao tự động MCB 5SY7 - 5SY8

Cầu dao MCB 1P,2P,3P,4P dùng đóng cắt mạch điện, bảo vệ quá tải và ngắn mạch
Dòng cắt cao 15kA 5SY7 và 25kA 5SY8
Đường cong loại C
Dùng trong lưới điện dân dụng & công nghiệp
Tiêu chuẩn IEC / EN 60947-2



MCB 5SY 1P



MCB 5SY 2P



MCB 5SY 3P



MCB 5SY 4P

Cầu dao tự động MCB 5SY7 - 1P, 2P, 3P, 4P 15kA

MCB 5SY7 - 1P 230VAC, 2P 400VAC, 15kA		1P		2P	
Rating - Dòng định mức (A)	Reference-Mã hàng	Unit price - Đơn giá	Reference-Mã hàng	Unit price - Đơn giá	
6A	5SY7106-7CC	452,000	5SY7206-7CC	1,638,000	
8A	5SY7108-7CC	452,000	5SY7208-7CC	1,638,000	
10A	5SY7110-7CC	452,000	5SY7210-7CC	1,638,000	
16A	5SY7116-7CC	452,000	5SY7216-7CC	1,638,000	
20A	5SY7120-7CC	474,000	5SY7220-7CC	1,638,000	
25A	5SY7125-7CC	502,000	5SY7225-7CC	1,769,000	
32A	5SY7132-7CC	529,000	5SY7232-7CC	1,861,000	
40A	5SY7140-7CC	601,000	5SY7240-7CC	2,121,000	
50A	5SY7150-7CC	752,000	5SY7250-7CC	2,653,000	
63A	5SY7163-7CC	881,000	5SY7263-7CC	2,849,000	
MCB 5SY7 - 3P, 4P, 15kA, 400VAC		3P		4P	
Rating - Dòng định mức (A)	Reference-Mã hàng	Unit price - Đơn giá	Reference-Mã hàng	Unit price - Đơn giá	
6A	5SY7306-7CC	2,461,000	5SY7406-7CC	3,537,000	
8A	5SY7308-7CC	2,461,000	5SY7408-7CC	3,537,000	
10A	5SY7310-7CC	2,461,000	5SY7410-7CC	3,537,000	
16A	5SY7316-7CC	2,461,000	5SY7416-7CC	3,537,000	
20A	5SY7320-7CC	2,583,000	5SY7420-7CC	3,716,000	
25A	5SY7325-7CC	2,706,000	5SY7425-7CC	3,891,000	
32A	5SY7332-7CC	2,855,000	5SY7432-7CC	4,104,000	
40A	5SY7340-7CC	3,186,000	5SY7440-7CC	4,671,000	
50A	5SY7350-7CC	3,980,000	5SY7450-7CC	5,471,000	
63A	5SY7363-7CC	4,366,000	5SY7463-7CC	5,880,000	

Cầu dao tự động MCB 5SY8 - 1P, 2P, 3P, 4P 25kA

MCB 5SY8 - 1P, 230VAC, 2P 400VAC, 25kA		1P		2P	
Rating - Dòng định mức (A)	Reference-Mã hàng	Unit price - Đơn giá	Reference-Mã hàng	Unit price - Đơn giá	
6A	5SY8106-7	858,000	5SY8206-7	2,314,000	
8A	5SY8108-7	858,000	5SY8208-7	2,314,000	
10A	5SY8110-7	858,000	5SY8210-7	2,314,000	
16A	5SY8116-7	858,000	5SY8216-7	2,314,000	
20A	5SY8120-7	899,000	5SY8220-7	2,360,000	
25A	5SY8125-7	944,000	5SY8225-7	2,473,000	
32A	5SY8132-7	1,003,000	5SY8232-7	2,550,000	
40A	5SY8140-7	1,141,000	5SY8240-7	2,882,000	
50A	5SY8150-7	1,430,000	5SY8250-7	3,294,000	
63A	5SY8163-7	1,636,000	5SY8263-7	3,560,000	
MCB 5SY8 - 3P, 4P, 25kA, 400VAC		3P		4P	
Rating - Dòng định mức (A)	Reference-Mã hàng	Unit price - Đơn giá	Reference-Mã hàng	Unit price - Đơn giá	
6A	5SY8306-7	3,087,000	5SY8406-7	4,631,000	
8A	5SY8308-7	3,087,000	5SY8408-7	4,631,000	
10A	5SY8310-7	3,087,000	5SY8410-7	4,631,000	
16A	5SY8316-7	3,087,000	5SY8416-7	4,631,000	
20A	5SY8320-7	3,239,000	5SY8420-7	4,719,000	
25A	5SY8325-7	3,392,000	5SY8425-7	4,806,000	
32A	5SY8332-7	3,578,000	5SY8432-7	5,067,000	
40A	5SY8340-7	4,073,000	5SY8440-7	5,731,000	
50A	5SY8350-7	5,091,000	5SY8450-7	6,901,000	
63A	5SY8363-7	5,570,000	5SY8463-7	7,250,000	

Miniature Circuit Breakers Cầu dao tự động MCB

1P,2P,3P,4P MCBs control and protect
DC circuits against overload and short-circuit faults
Breaking capacity Icn 10kA
Tripping characteristic C
For residential or industrial applications
Standards IEC / EN 60947-2

Miniature circuit breakers MCB for DC 5SY5 Cầu dao tự động MCB cho mạng DC 5SY5

Cầu dao MCB 1P,2P,3P,4P dùng đóng cắt mạch điện,
bảo vệ quá tải và ngắn mạch chuyên dụng cho mạng điện DC
Dòng cắt 10kA
Đường cong loại C
Dùng trong lưới điện dân dụng & công nghiệp
Tiêu chuẩn IEC / EN 60947-2



MCB 5SY 1P



MCB 5SY 2P



MCB 5SY 4P

Cầu dao tự động MCB DC 5SY5- 1P, 2P, 4P 10kA

MCB 5SY5 - 1P, 2P, 10kA		1P 220V DC		2P 440V DC	
Rating - Dòng định mức (A)	Reference-Mã hàng	Unit price - Đơn giá	Reference-Mã hàng	Unit price - Đơn giá	
0.3 A	5SY5114-7CC	1,180,000	5SY5214-7CC	3,301,000	
0.5 A	5SY5105-7CC	1,180,000	5SY5205-7CC	3,301,000	
1 A	5SY5101-7CC	1,180,000	5SY5201-7CC	3,301,000	
1.6 A	5SY5115-7CC	1,180,000	5SY5215-7CC	3,301,000	
2 A	5SY5102-7CC	1,320,000	5SY5202-7CC	2,577,000	
3 A	5SY5103-7CC	1,320,000	5SY5203-7CC	2,577,000	
4 A	5SY5104-7CC	1,320,000	5SY5204-7CC	2,461,000	
6A	5SY5106-7CC	1,320,000	5SY5206-7CC	2,242,000	
8A	5SY5108-7CC	1,180,000	5SY5208-7CC	3,301,000	
10A	5SY5110-7CC	1,053,000	5SY5210-7CC	2,242,000	
13A	5SY5113-7CC	985,000	5SY5213-7CC	2,769,000	
16A	5SY5116-7CC	1,053,000	5SY5216-7CC	2,368,000	
20A	5SY5120-7CC	1,053,000	5SY5220-7CC	2,368,000	
25A	5SY5125-7CC	1,106,000	5SY5225-7CC	2,434,000	
32A	5SY5132-7CC	1,106,000	5SY5232-7CC	2,434,000	
40A	5SY5140-7CC	1,106,000	5SY5240-7CC	2,476,000	
50A	5SY5150-7CC	1,328,000	5SY5250-7CC	2,920,000	
63A	5SY5163-7CC	1,594,000	5SY5263-7CC	3,505,000	

MCB 5SY5 - 4P, 10kA		4P 880V DC	
Rating - Dòng định mức (A)	Reference-Mã hàng	Unit price - Đơn giá	
0.3 A	5SY5414-7CC	6,618,000	
0.5 A	5SY5405-7CC	6,618,000	
1 A	5SY5401-7CC	6,618,000	
1.6 A	5SY5415-7CC	6,618,000	
2 A	5SY5402-7CC	6,618,000	
3 A	5SY5403-7CC	6,618,000	
4 A	5SY5404-7CC	6,618,000	
6A	5SY5406-7CC	6,618,000	
8A	5SY5408-7CC	6,618,000	
10A	5SY5410-7CC	5,536,000	
13A	5SY5413-7CC	5,536,000	
16A	5SY5416-7CC	5,536,000	
20A	5SY5420-7CC	5,536,000	
25A	5SY5425-7CC	5,536,000	
32A	5SY5432-7CC	6,618,000	
40A	5SY5440-7CC	8,251,000	
50A	5SY5450-7CC	9,901,000	
63A	5SY5463-7CC	11,570,000	

Miniature Circuit Breakers
Cầu dao tự động MCB

1P,2P,3P,4P MCB for control & protection of circuits against overload and short-circuit
Breaking capacity Icn 10kA
Tripping characteristic C
For residential or industrial applications
Standards IEC / EN 60898-1

Miniature circuit breakers high current 5SP4
Cầu dao tự động MCB dòng định mức cao 5SP4

Cầu dao MCB 1P,2P,3P,4P dùng đóng cắt mạch điện, bảo vệ quá tải và ngắn mạch
Dòng cắt 10kA
Đường cong loại C
Dùng trong lưới điện dân dụng & công nghiệp
Tiêu chuẩn IEC / EN 60898-1



MCB 5SY 1P

Cầu dao tự động MCB 5SP4 - 1P, 2P, 3P, 4P 10kA

MCB 5SP4 - 1P - 10kA - 230VAC

Rating (A) Dòng định mức (A)	Reference Mã hàng	Unit price Đơn giá
80A	5SP4180-7	1,833,000
100A	5SP4191-7	1,969,000
125A	5SP4192-7	2,106,000



MCB 5SY 2P

MCB 5SP4 - 2P - 10kA - 400VAC

Rating (A) Dòng định mức (A)	Reference Mã hàng	Unit price Đơn giá
80A	5SP4280-7	3,746,000
100A	5SP4291-7	4,037,000
125A	5SP4292-7	4,335,000



MCB 5SY 3P

MCB 5SP4 - 3P - 10kA - 400VAC

Rating (A) Dòng định mức (A)	Reference Mã hàng	Unit price Đơn giá
80A	5SP4380-7	5,791,000
100A	5SP4391-7	6,084,000
125A	5SP4392-7	6,186,000

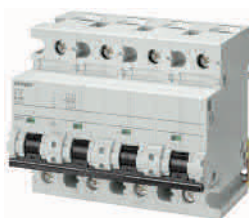

MCB 5SY 4P

MCB 5SP4 - 4P - 10kA - 400VAC

Rating (A) Dòng định mức (A)	Reference Mã hàng	Unit price Đơn giá
80A	5SP4480-7	13,352,000
100A	5SP4491-7	15,068,000
125A	5SP4492-7	16,698,000

Miniature Circuit Breakers Cầu dao tự động MCB

Electrical accessories for MCB 5SL, 5SY, 5SP4
such as Auxiliary switches, Fault signal contacts,
Shunt trip, Undervoltage releases, RC units...

Electrical accessories for Miniature circuit breakers Phụ kiện điện cho cầu dao tự động MCB

Phụ kiện điện như tiếp điểm phụ, tiếp điểm báo lỗi, cuộn cắt,
cuộn cắt thấp áp, bảo vệ dòng rò...cho MCB 5SL, 5SY, 5SP4



5ST3010-0CC



5ST3020-0CC



5ST3030



5SM9323-0



5SM9343-0

Electrical auxiliaries for MCB 5SL, 5SY, 5SP4 - Phụ kiện điện cho MCB 5SL, 5SY, 5SP4

Type Chủng loại	Contact Tiếp điểm	Control voltage Điện áp điều khiển	Reference Mã hàng	Unit price Đơn giá
Auxiliary switches (AS) Tiếp điểm phụ	1NO+1NC		5ST3010-0CC	586,000
	2NO		5ST3011-0CC	622,000
	2NC		5ST3012-0CC	622,000
Fault signal contacts (FC) Tiếp điểm báo lỗi	1NO+1NC		5ST3020-0CC	586,000
	2NO		5ST3021-0CC	586,000
	2NC		5ST3022-0CC	586,000
Auxiliary switches and fault signal contacts (AS+FC) Tiếp điểm trạng thái và báo lỗi	1 CO (AS) + 1 CO (FC)		5ST3062	3,021,000
Shunt trip (ST) Phụ kiện cắt MCB		110 ... 415 V AC	5ST3030	2,335,000
		24 ... 48 V AC/DC	5ST3031	2,244,000
		12 V DC	5ST3031-0XX01	3,488,000
Undervoltage releases (UR) (for 5SY,5SP only) Phụ kiện cắt thấp áp MCB (chỉ dùng cho 5SP, 5SY)		230 V AC	5ST3040	2,753,000
		110 V DC	5ST3041	2,041,000
		24 V DC	5ST3042	2,041,000
Remote controlled mechanism Phụ kiện điều khiển MCB từ xa		12 ... 30 V AC, 12 ... 48 V DC	5ST3053	12,974,000
		177 ... 270 V AC	5ST3054	16,640,000
5SM6 arc fault detection devices (AFDD) Thiết bị chống cháy trên đường nguồn	Use with - Dùng với MCB	Rated current Ie		
	5SL60 2-pole	Up to 16 A	5SM6011-2	(*)
	5SY, 5SL4	Up to 40 A	5SM6014-2	(*)
	(1P+N devices only)	Up to 16 A	5SM6021-2	(*)
		Up to 40 A	5SM6024-2	(*)

RC unit type AC for MCB 5SL4 and 5SY - Phụ kiện bảo vệ dòng rò loại AC cho MCB 5SL4 và 5SY

Poles Số cực	Sensitivity Độ nhạy	Rating (A) Dòng điện	For 5SL4 - Cho 5SL4		For 5SY - Cho 5SY	
			Reference Mã hàng	Unit price Đơn giá	Reference Mã hàng	Unit price Đơn giá
2	10mA	0.3 ... 16			5SM9121-0KK	1,199,000
			5SM9323-0	1,158,000	5SM9322-0KK	1,158,000
			5SM9326-0	1,967,000	5SM9325-0KK	1,967,000
	100mA	0.3 ... 25			5SM9420-0KK	1,199,000
					5SM9422-0KK	1,199,000
			5SM9426-0	2,029,000	5SM9425-0KK	2,029,000
300mA	0.3 ... 40	5SM9623-0	1,158,000	5SM9622-0KK	1,158,000	
				5SM9625-0KK	1,967,000	
3	30mA	0.3 ... 40	5SM9333-0	1,274,000	5SM9332-0KK	1,274,000
			5SM9336-0	2,165,000	5SM9335-0KK	2,165,000
	300mA	0.3 ... 40	5SM9633-0	1,274,000		
4	30mA	0.3 ... 40	5SM9343-0	1,332,000	5SM9342-0KK	1,332,000
			5SM9346-0	2,267,000	5SM9345-0KK	2,267,000
	100mA	0.3 ... 40			5SM9442-0KK	1,374,000
			5SM9446-0	2,334,000	5SM9445-0KK	2,334,000
	300mA	0.3 ... 40	5SM9643-0	1,332,000	5SM9642-0KK	1,332,000
					5SM9645-0KK	2,267,000

(*) Price to be advised - Liên hệ với Siemens để được báo giá

Residual Current Protective Devices
Thiết bị bảo vệ dòng rò

RCBO 5SU9 and RCCB 5SV
Cầu dao chống dòng rò RCBO 5SU9 và RCCB 5SV

Residual Current Breaker with Over-Current RCBO 5SU9
Protect circuit against overload, short-circuit and residual current
Standards IEC/EN 61008, IEC/EN 61543, IEC/ EN 62423

Cầu dao tự động tích hợp chống dòng rò RCBO 5SU9
Bảo vệ quá tải, ngắn mạch và chống dòng rò
Tiêu chuẩn IEC/EN 61008, IEC/EN 61543, IEC/ EN 62423

Residual Current Circuit Breaker RCCB 5SV
Protect circuit against residual current. Need to coordinate with MCB.
Standard IEC/EN 61008-1, IEC/EN 61008-2-1, IEC/EN 61543

Cầu dao chống dòng rò RCCB 5SV
Bảo vệ chống dòng rò. Cần phối hợp với MCB.
Tiêu chuẩn IEC/EN 61008-1, IEC/EN 61008-2-1, IEC/EN 61543

RCBO 5SU9 1P+N 30mA type AC, C curve - RCBO 5SU9 1P+N 30mA loại AC đường cong C

Rating - Dòng điện	Icn = 6kA		Icn = 10kA	
	Reference-Mã hàng	Unit price - Đơn giá	Reference-Mã hàng	Unit price - Đơn giá
6A	5SU9356-1KK06	1,349,000	5SU9354-7KK06	2,344,000
10A	5SU9356-1KK10	1,349,000	5SU9354-7KK10	2,344,000
16A	5SU9356-1KK16	1,349,000	5SU9354-7KK16	2,344,000
20A	5SU9356-1KK20	1,349,000	5SU9354-7KK20	2,344,000
25A	5SU9356-1KK25	1,559,000	5SU9354-7KK25	2,344,000
32A	5SU9356-1KK32	1,559,000	5SU9354-7KK32	2,344,000
40A	5SU9356-1KK40	1,559,000	5SU9354-7KK40	2,835,000
50A	5SU9356-1KK50	2,104,000	5SU9354-7KK50	4,683,000
63A	5SU9356-1KK63	2,104,000	5SU9354-7KK63	4,683,000



RCBO 5SU9

RCCB 5SV 1P+N, 3P+N type AC - Cầu dao chống dòng rò RCCB 5SV 1P+N, 3P+N loại AC

RCCB 5SV 1P+N 230V AC

Sensitivity - Độ nhạy	Rating - Dòng điện	Reference-Mã hàng	Unit price - Đơn giá	
10mA	16A	5SV4111-0	2,942,000	
	30mA	16A	5SV5311-0	1,863,000
		25A	5SV5312-0	2,071,000
		40A	5SV5314-0	2,179,000
		63A	5SV5316-0	3,721,000
100mA	80A	5SV4317-0	6,126,000	
	25A	5SV5412-0	2,269,000	
	40A	5SV5414-0	2,269,000	
300mA	63A	5SV5416-0	2,977,000	
	80A	5SV4417-0	4,900,000	
	25A	5SV5612-0	2,288,000	
	40A	5SV5614-0	2,497,000	
	63A	5SV5616-0	2,604,000	
	80A	5SV4617-0	4,290,000	



5SV4111-0



5SV5311-0

RCCB 5SV 3P+N 400V AC, N connection right - Cực N nằm bên phải

Sensitivity - Độ nhạy	Rating - Dòng điện	Reference-Mã hàng	Unit price - Đơn giá
30mA	25A	5SV5342-0	3,151,000
	40A	5SV5344-0	3,502,000
	63A	5SV5346-0	5,950,000
	80A	5SV4347-0	8,924,000
100mA	25A	5SV4442-0	2,800,000
	40A	5SV5444-0	3,112,000
	63A	5SV5446-0	4,760,000
	80A	5SV4447-0	7,140,000
300mA	25A	5SV5642-0	3,087,000
	40A	5SV5644-0	3,430,000
	63A	5SV5646-0	4,166,000
	80A	5SV4647-0	6,862,000
500mA	25A	5SV4742-0	3,549,000
	40A	5SV4744-0	3,944,000
	63A	5SV4746-0	4,790,000
	80A	5SV4747-0	7,891,000



5SV4347-0



5SV5342-0

Small distribution boards Tủ điện phân phối nhỏ

Alpha SIMBOX XL, Alpha SIMBOX WP distribution boards Tủ điện SIMBOX XL, Alpha SIMBOX WP

Flush-mounting and hollow-wall distribution boards
Rated current up to 63 A

Alpha SIMBOX XL IP30, Alpha SIMBOX WP IP63
Standard IEC 61439-1/-3

Gắn nổi hoặc âm tường
Dòng định mức lên đến 63A

Alpha SIMBOX XL IP30, Alpha SIMBOX WP IP63
Tiêu chuẩn IEC 61439-1/-3



8GB5024-1KM



8GB5012-0KM



8GB5001-5KM01



8GB5016-5KM



8GB1371-0



8GB1374-3

SIMBOX XL distribution boards up to 63A IP30-Tủ điện dân dụng SIMBOX XL lên tới 63A IP30

Flush-mounting distribution boards -White - Tủ lắp âm tường - IP30 - Màu trắng

No of modules (18mm) Số mô đun (18mm)	Reference Mã hàng	Unit price Đơn giá
1x12	8GB5012-1KM	5,203,000
2x12	8GB5024-1KM	7,152,000
3x12	8GB5036-1KM	8,256,000
4x12	8GB5048-1KM	11,454,000

Surface-mounting distribution boards, IP30, white door - Tủ lắp nổi, IP30, cửa màu trắng

No of modules (18mm) Số mô đun (18mm)	Tủ chưa có cửa		Cửa nhựa	
	Reference Mã hàng	Unit price Đơn giá	Reference Mã hàng	Unit price Đơn giá
1x12	8GB5012-0KM	2,942,000	8GB5001-5KM01	1,419,000
2x12	8GB5024-0KM	4,157,000	8GB5002-5KM01	1,791,000
3x12	8GB5036-0KM	5,448,000	8GB5003-5KM01	2,169,000
4x12	8GB5048-0KM	6,860,000	8GB5004-5KM01	3,105,000

Accessories for flush mounted enclosure - Phụ kiện cho tủ điện âm tường

Terminal strips with plug-in terminals Cầu đấu kiểu plug-in	N/ PE	8GB5016-5KM	2,204,000
	N/N	8GB5017-5KM	2,204,000
	N	8GB5020-5KM	2,204,000
	PE	8GB5021-5KM	2,204,000
Terminal strips with screw terminals Cầu đấu kiểu vặn vít	N/ PE	8GB5008-5KM	1,529,000
	N/N	8GB5015-5KM	1,529,000
	N	8GB5010-5KM	1,529,000
	PE	8GB5011-5KM	1,529,000
RCCB terminals Đầu nối cho RCCB		8GB5005-5KM	692,000
Mounting aid for flush mounting Phụ kiện để gắn tủ lên tường		8GB5013-5KM	890,000

SIMBOX WP, IP63, gray transparent door - Tủ điện SIMBOX WP, IP63, cửa xám trong suốt

No of modules (18mm) Số mô đun (18mm)	Reference Mã hàng	Unit price Đơn giá
1x4	8GB1371-0	1,896,000
1x8	8GB1371-1	2,407,000
1x12	8GB1371-2	4,308,000
1x18	8GB1371-3	5,593,000
2x12	8GB1372-2	6,860,000
2x18	8GB1372-3	9,826,000
3x18	8GB1373-3	17,092,000
4x18	8GB1374-3	22,325,000

Accessories for wall mount enclosure - Phụ kiện cho tủ điện nổi

Function Chức năng	For enclosure Cho tủ loại	Reference Mã hàng	Unit price Đơn giá
Covers Ốp che đầu nổi vào tủ	12 modules 18 modules	8GB2051-0 8GB2051-1	447,000 465,000
N/PE terminal strips Cầu đấu	8 modules 12 modules 18 modules	8GB2052-0 8GB2052-1 8GB2052-2	751,000 1,257,000 1,861,000
Safety cylinder locks Khóa an toàn cho tủ điện	8 modules	8GB2055-0	1,344,000

Overvoltage Protection Devices Thiết bị bảo vệ quá điện áp

5SD74 Overvoltage Protection Devices protect equipments from damage caused by lightning currents, overvoltage and power surges. Type 1 lightning arresters protect from direct or indirect lightning strike. Type 2 surge arresters protect from indirect transient overvoltages. Type 1 + Type 2 are compact designs comprising type 1 and type 2. Standards IEC/EN 61643-11

5SD74 Overvoltage Protection Devices Thiết bị bảo vệ quá điện áp 5SD74

Thiết bị chống sét 5SD74 có chức năng bảo vệ quá áp cho các thiết bị khỏi những hư hại do dòng sét hoặc các xung áp gây ra. Chống sét loại 1 dùng trong chống sét trực tiếp hoặc gián tiếp. Chống sét loại 2 dùng trong chống sét gián tiếp (chống sét lan truyền). Chống sét loại 1+2 thiết kế nhỏ gọn, kết hợp tính năng của loại 1 và loại 2. Tiêu chuẩn IEC/EN 61643-11



5SD7412-1

Surge Arrester Type 1, pluggable protective modules - Chống sét loại 1, module bảo vệ có thể tháo lắp

For system Cho mạng điện	Uc Điện áp	Poles Số cực	Iimp (kA) (10/350µs)	In (kA) (8/20µs)	Reference Mã hàng	Unit price Đơn giá
TN-S and TT	350	2	25	25	5SD7412-1	27,189,000
TN-C	350	3	25/75	25/75	5SD7413-1	36,134,000
TN-S and TT	350	4	25/75	25/75	5SD7414-1	46,141,000



5SD7444-1

Surge Arrester Type 1+Type2, pluggable protective modules - Chống sét loại 1+2, module bảo vệ có thể tháo lắp

For system Cho mạng điện	Uc Điện áp	Poles Số cực	Iimp (kA) (10/350µs)	In (kA) (8/20µs)	Reference Mã hàng	Unit price Đơn giá
TN-S and TT	350	2	25	25	5SD7442-1	29,262,000
TN-C	350	3	25	25	5SD7443-1	38,813,000
TN-S and TT	350	4	25	25	5SD7444-1	49,829,000



5SD7464-0

Surge Arrester Type2, pluggable protective modules - Chống sét loại 2, module bảo vệ có thể tháo lắp

For system Cho mạng điện	Uc Điện áp	Poles Số cực	Iimp (kA) (10/350µs)	In (kA) (8/20µs)	Reference Mã hàng	Unit price Đơn giá
TN, TT	350	1	20	40	5SD7461-0	3,457,000
TN-C	350	3	20	40	5SD7463-0	9,805,000
IT	600	3	15	30	5SD7473-1	15,565,000
TN-S and TT	350	4	20	40	5SD7464-0	14,303,000

Installation locations for surge protection devices (SPDs)

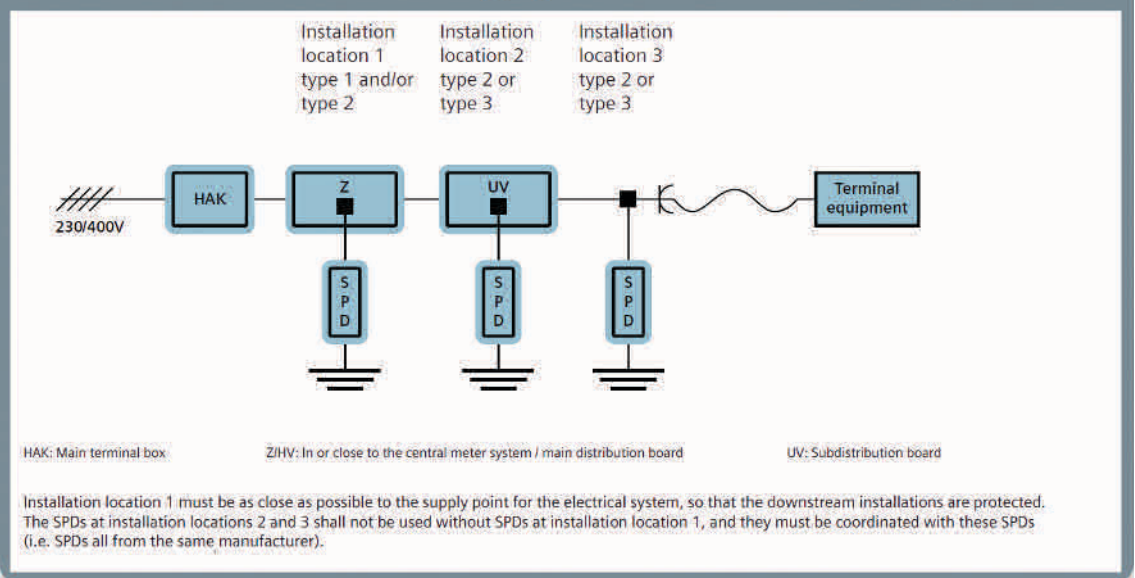

Switching Devices

Thiết bị đóng cắt mạch

Insta contactors 5TT58

Khởi động từ dân dụng 5TT58

Insta contactors 5TT58 are used to control electrical circuit up to 63A
Noiseless switching. Especially suitable for switching of large capacity household loads such as water heaters, key card, smarthome.
Standards EN 60947-4-1; EN 60947-5-1; EN 61095

Khởi động từ dân dụng 5TT58 dùng để điều khiển đóng cắt mạch điện lên tới 63A.
Đóng cắt không có tiếng ồn, đặc biệt phù hợp để đóng cắt các tải có công suất lớn trong gia đình như máy nước nóng, tắt mở điện bằng thẻ, smarthome.
Tiêu chuẩn EN 60947-4-1; EN 60947-5-1; EN 61095



5TT5800-0

Insta contactors 5TT58 2P 20A 230V - Khởi động từ 5TT58 2P 20A 230V

Contacts Tiếp điểm	Vc Điện áp điều khiển	Rating Ie Dòng định mức	Reference Mã hàng	Unit price Đơn giá
2NO	230 VAC	20A	5TT5800-0	1,976,000
	24 VAC	20A	5TT5800-2	2,739,000
2NC	230 VAC	20A	5TT5802-0	2,056,000
	24 VAC	20A	5TT5802-2	2,840,000
1NO+1NC	230 VAC	20A	5TT5801-0	2,032,000
	24 VAC	20A	5TT5801-2	2,796,000



5TT5830-0

Insta contactors 5TT58 4P 400V - Khởi động từ 5TT58 4P 400V

Contacts Tiếp điểm	Vc Điện áp điều khiển	Rating Ie Dòng định mức	Reference Mã hàng	Unit price Đơn giá	
4NO	230 VAC	25A	5TT5830-0	2,056,000	
		40A	5TT5840-0	5,436,000	
		63A	5TT5850-0	6,895,000	
	115 VAC	25A	5TT5830-1	2,770,000	
		24 VAC	25A	5TT5830-2	2,367,000
		40A	5TT5840-2	5,405,000	
4NC	230 VAC	63A	5TT5850-2	6,895,000	
		25A	5TT5833-0	2,647,000	
		40A	5TT5843-0	4,616,000	
	24 VAC	63A	5TT5853-0	8,448,000	
		25A	5TT5833-2	2,882,000	
		40A	5TT5843-2	4,616,000	
2NO+2NC	230 VAC	63A	5TT5853-2	7,454,000	
		25A	5TT5832-0	2,647,000	
		40A	5TT5842-0	5,405,000	
	24 VAC	63A	5TT5852-0	8,448,000	
		25A	5TT5832-2	2,882,000	
		40A	5TT5842-2	6,958,000	
3NO+1NC	230 VAC	63A	5TT5852-2	8,573,000	
		25A	5TT5831-0	2,647,000	
		40A	5TT5841-0	5,405,000	
	115VAC	63A	5TT5851-0	8,448,000	
		25A	5TT5831-1	3,417,000	
		24 VAC	25A	5TT5831-2	2,882,000
		40A	5TT5841-2	5,405,000	
		63A	5TT5851-2	8,573,000	



5TT5833-0

5TT5831-0

Switching Devices
Thiết bị đóng cắt mạch

5TT41 remote control switches - 5TL1 On/Off switches
Công tắc điều khiển từ xa 5TT41 - Cầu dao cách ly 5TL1

5TT41 remote control switches use pulse signal to control „on-off“ electrical circuit remotely.
Manual operation and Switching position indication available
5TL1 On/Off switches is used to isolate electrical circuit from 1 to 4 phase
Standards IEC/EN 60947-3

Công tắc điều khiển từ xa 5TT41 sử dụng tín hiệu xung để đóng cắt mạch điện từ xa.
Có nút thao tác bằng tay và chỉ thị trạng thái
Thiết bị ngắt cách ly 5TL1 dùng để ngắt mạch điện từ 1 đến 4 pha
Tiêu chuẩn IEC/EN 60947-3



5TT4101-0



5TT4104-0



5TT4900



5TL1232-0



5TL1432-0

5TT41 remote control switches - Công tắc điều khiển từ xa 5TT41 1P, 2P, 4P 250/400V, 16A (*)

Contacts Tiếp điểm	Vc Điện áp điều khiển	Rating Ie Dòng định mức	Reference Mã hàng	Unit price Đơn giá
1NO	230 VAC	16A	5TT4101-0	1,976,000
	24 VDC	16A	5TT4111-2	2,013,000
1NO+1NC	230 VAC	16A	5TT4105-0	2,249,000
	24 VDC	16A	5TT4115-2	2,361,000
2NO	230 VAC	16A	5TT4102-0	2,280,000
	24 VDC	16A	5TT4112-2	2,317,000
3NO	230 VAC	16A	5TT4103-0	2,770,000
	24 VDC	16A	5TT4103-2	2,770,000
4NO	230 VAC	16A	5TT4104-0	3,572,000
	24 VDC	16A	5TT4114-2	3,635,000

(*) Sản phẩm với dòng điện và điện áp khác xin vui lòng liên hệ Siemens

5TT41 remote control switches accessories - Phụ kiện cho công tắc điều khiển từ xa 5TT41

Type Loại	Contacts Tiếp điểm	Rating Ie Dòng định mức	Reference Mã hàng	Unit price Đơn giá
Auxiliary switches Tiếp điểm phụ	1CO	5A	5TT4900	2,678,000

5TL1 On/Off switches - Cầu dao cách ly 5TL1 230V/400V

Rating - Dòng định mức (A)	1P		2P	
	Reference-Mã hàng	Unit price - Đơn giá	Reference-Mã hàng	Unit price - Đơn giá
32A	5TL1132-0	1,097,000	5TL1232-0	1,700,000
40A	5TL1140-0	1,097,000	5TL1240-0	1,857,000
63A	5TL1163-0	1,097,000	5TL1263-0	2,390,000
80A	5TL1180-0	1,929,000	5TL1280-0	3,715,000
100A	5TL1191-0	2,482,000	5TL1291-0	4,628,000
125A	5TL1192-0	3,020,000	5TL1292-0	5,866,000
Rating - Dòng định mức (A)	3P		4P	
	Reference-Mã hàng	Unit price - Đơn giá	Reference-Mã hàng	Unit price - Đơn giá
32A	5TL1332-0	2,325,000	5TL1432-0	3,014,000
40A	5TL1340-0	2,406,000	5TL1440-0	3,151,000
63A	5TL1363-0	2,711,000	5TL1463-0	3,530,000
80A	5TL1380-0	5,263,000	5TL1480-0	6,463,000
100A	5TL1391-0	7,006,000	5TL1491-0	9,125,000
125A	5TL1392-0	8,310,000	5TL1492-0	10,917,000

Switching Devices

Thiết bị đóng cắt mạch

Time switches 7LF

Công tắc định giờ 7LF

Time switches 7LF has mechanical and digital technology variants
Single channel or multi channels. Weekly or daily program.

Công tắc định giờ 7LF sử dụng công nghệ cơ hoặc điện tử, đơn kênh
hoặc đa kênh, có thể thiết lập định giờ theo ngày hoặc theo tuần.



7LF4501-5



7LF4512-0

7LF Time switches - Công tắc thời gian 7LF 230VAC

7LF4 Digital Time switches - Công tắc thời gian loại điện tử 7LF4

Type Loại	Contacts/Channel Tiếp điểm/kênh	Programs Chương trình	Power reserve Lưu trữ pin	Reference Mã hàng	Unit price Đơn giá
Weekly (24h/7days)	1CO / 1 channel	28	3 years	7LF4501-5	5,185,000
Weekly (24h/7days)	1CO / 1 channel	28	3 years	7LF4511-0	6,569,000
	2CO / 2 channel	28	3 years	7LF4512-0	7,972,000



7LF5300-1



7LF5300-6

7LF5 Mechanical Time switches - Công tắc thời gian loại cơ 7LF5

Type Loại	Contacts Tiếp điểm	Power reserve Lưu trữ pin	Reference Mã hàng	Unit price Đơn giá
Daily (24h)	1NO	No	7LF5300-1	3,750,000
		100 hours	7LF5301-1	7,334,000
	1CO	No	7LF5300-5	4,024,000
		6 years	7LF5301-6	7,781,000
Weekly (24h/7days)	1CO	No	7LF5300-6	5,262,000
		100 hours	7LF5301-7	8,546,000

7LF6 timers for buildings - Công tắc thời gian cho mạch cầu thang 7LF6

Type Loại	Contacts Tiếp điểm	Programs Chương trình	Reference Mã hàng	Unit price Đơn giá
Mạch cầu thang đơn	1NO		7LF6310	2,348,000
Mạch nhiều cầu thang	1NO	7	7LF6311	2,978,000



7LF6310



The 3VA molded case circuit breaker.

Discover the perfect system.



The 3VM molded case circuit breaker.

Your economic solution.

Molded Case Circuit Breakers
Cầu dao tự động dạng khối MCCB

MCCB 3VJ has the function of circuit switching, short-circuit and overload protection.
MCCB 3VJ up to 400A, Icu from 10 to 55kA at 415V AC
Thermal magnetic protection
Standards IEC / EN 60947-2

Thermal magnetic trip unit MCCB 3VJ
MCCB sử dụng bộ điều khiển từ nhiệt 3VJ

MCCB 3VJ có chức năng đóng cắt mạch điện, bảo vệ ngắn mạch và quá tải.
MCCB 3VJ lên đến 400A, dòng cắt ngắn mạch từ 10 đến 55kA tại 415V AC
Bảo vệ theo nguyên lý từ nhiệt
Tiêu chuẩn IEC / EN 60947-2



MCCB 3VJ 1P

MCCB 3VJ, 1-pole, up to 160A, FTFM - MCCB 3VJ, 1 cực, đến 160A, đặc tuyến bảo vệ cố định

Rating Dòng điện	Reference Mã hàng	Unit price Đơn giá	Reference Mã hàng	Unit price Đơn giá	Reference Mã hàng	Unit price Đơn giá
1P	Icu=10kA		Icu=18kA		Icu=25kA	
16A	3VJ1096-0DA12-0AA0	(*)	3VJ1096-1DA12-0AA0	(*)	3VJ1096-3DA12-0AA0	(*)
20A	3VJ1002-0DA12-0AA0	1,181,000	3VJ1002-1DA12-0AA0	1,232,000	3VJ1002-3DA12-0AA0	1,256,000
25A	3VJ1092-0DA12-0AA0	1,181,000	3VJ1092-1DA12-0AA0	1,232,000	3VJ1092-3DA12-0AA0	1,256,000
32A	3VJ1003-0DA12-0AA0	1,181,000	3VJ1003-1DA12-0AA0	1,232,000	3VJ1003-3DA12-0AA0	1,256,000
40A	3VJ1004-0DA12-0AA0	1,181,000	3VJ1004-1DA12-0AA0	1,232,000	3VJ1004-3DA12-0AA0	1,256,000
50A	3VJ1005-0DA12-0AA0	1,181,000	3VJ1005-1DA12-0AA0	1,232,000	3VJ1005-3DA12-0AA0	1,256,000
63A	3VJ1006-0DA12-0AA0	1,181,000	3VJ1006-1DA12-0AA0	1,232,000	3VJ1006-3DA12-0AA0	1,256,000
80A	3VJ1008-0DA12-0AA0	1,300,000	3VJ1008-1DA12-0AA0	1,343,000	3VJ1008-3DA12-0AA0	1,382,000
100A	3VJ1010-0DA12-0AA0	1,501,000	3VJ1010-1DA12-0AA0	1,556,000	3VJ1010-3DA12-0AA0	1,596,000
125A	3VJ1012-0DA12-0AA0	2,409,000	3VJ1012-1DA12-0AA0	2,488,000	3VJ1012-3DA12-0AA0	2,547,000
160A			3VJ1216-1DA12-0AA0	(*)	3VJ1216-3DA12-0AA0	(*)

MCCB 3VJ, 2-pole, up to 160A, FTFM - MCCB 3VJ, 2 cực, đến 160A, đặc tuyến bảo vệ cố định

Rating Dòng điện	Reference Mã hàng	Unit price Đơn giá	Reference Mã hàng	Unit price Đơn giá	Reference Mã hàng	Unit price Đơn giá
2P	Icu=10kA		Icu=18kA			
16A			3VJ1002-0DA22-0AA0	2,133,000	3VJ1002-1DA22-0AA0	2,212,000
20A			3VJ1002-0DA22-0AA0	2,133,000	3VJ1002-1DA22-0AA0	2,212,000
25A			3VJ1092-0DA22-0AA0	2,133,000	3VJ1092-1DA22-0AA0	2,212,000
32A			3VJ1003-0DA22-0AA0	2,133,000	3VJ1003-1DA22-0AA0	2,212,000
40A			3VJ1004-0DA22-0AA0	2,133,000	3VJ1004-1DA22-0AA0	2,212,000
50A			3VJ1005-0DA22-0AA0	2,133,000	3VJ1005-1DA22-0AA0	2,212,000
63A			3VJ1006-0DA22-0AA0	2,133,000	3VJ1006-1DA22-0AA0	2,212,000
80A			3VJ1008-0DA22-0AA0	2,330,000	3VJ1008-1DA22-0AA0	2,409,000
100A			3VJ1010-0DA22-0AA0	2,705,000	3VJ1010-1DA22-0AA0	2,804,000
125A			3VJ1012-0DA22-0AA0	4,324,000	3VJ1012-1DA22-0AA0	4,482,000
160A					3VJ1216-1DA22-0AA0	3,753,000
200A					3VJ1220-1DA22-0AA0	4,702,000
250A					3VJ1225-1DA22-0AA0	5,269,000
2P	Icu=25kA		Icu=36kA		Icu=55kA	
16A	3VJ1002-3DA22-0AA0	2,251,000	3VJ1102-5DA22-0AA0	(*)	3VJ1102-7DA22-0AA0	(*)
20A	3VJ1002-3DA22-0AA0	2,251,000	3VJ1102-5DA22-0AA0	(*)	3VJ1102-7DA22-0AA0	(*)
25A	3VJ1092-3DA22-0AA0	2,251,000	3VJ1192-5DA22-0AA0	2,457,000	3VJ1192-7DA22-0AA0	2,870,000
32A	3VJ1003-3DA22-0AA0	2,251,000	3VJ1103-5DA22-0AA0	2,457,000	3VJ1103-7DA22-0AA0	2,870,000
40A	3VJ1004-3DA22-0AA0	2,251,000	3VJ1104-5DA22-0AA0	2,457,000	3VJ1104-7DA22-0AA0	2,870,000
50A	3VJ1005-3DA22-0AA0	2,251,000	3VJ1105-5DA22-0AA0	2,457,000	3VJ1105-7DA22-0AA0	2,870,000
63A	3VJ1006-3DA22-0AA0	2,251,000	3VJ1106-5DA22-0AA0	2,627,000	3VJ1106-7DA22-0AA0	2,870,000
80A	3VJ1008-3DA22-0AA0	2,488,000	3VJ1108-5DA22-0AA0	2,706,000	3VJ1108-7DA22-0AA0	3,192,000
100A	3VJ1010-3DA22-0AA0	2,548,000	3VJ1110-5DA22-0AA0	2,684,000	3VJ1110-7DA22-0AA0	3,657,000
125A	3VJ1012-3DA22-0AA0	3,818,000	3VJ1112-5DA22-0AA0	4,031,000	3VJ1112-7DA22-0AA0	5,940,000
160A	3VJ1216-3DA22-0AA0	4,878,000	3VJ1216-5DA22-0AA0	5,302,000	3VJ1216-7DA22-0AA0	4,858,000
200A	3VJ1220-3DA22-0AA0	5,085,000	3VJ1220-5DA22-0AA0	5,523,000	3VJ1220-7DA22-0AA0	6,076,000
250A	3VJ1225-3DA22-0AA0	5,707,000	3VJ1225-5DA22-0AA0	6,203,000	3VJ1225-7DA22-0AA0	6,826,000

(*) Price to be advised - Liên hệ với Siemens để được báo giá

Molded Case Circuit Breakers Cầu dao tự động dạng khối MCCB

Thermal magnetic trip unit MCCB 3VJ MCCB sử dụng bộ điều khiển từ nhiệt 3VJ



3VJ10 3P



3VJ12 3P



3VJ10 4P



3VJ12 4P

MCCB 3VJ, up to 400A, 3-pole, FTM - MCCB 3VJ, đến 400A, 3 cực, đặc tuyến bảo vệ cố định

Rating Dòng điện	Reference Mã hàng	Unit price Đơn giá	Reference Mã hàng	Unit price Đơn giá	Reference Mã hàng	Unit price Đơn giá
			Icu=10kA		Icu=18kA	
16A			3VJ1096-0DA32-0AA0	(*)	3VJ1096-1DA32-0AA0	(*)
20A			3VJ1002-0DA32-0AA0	2,370,000	3VJ1002-1DA32-0AA0	2,468,000
25A			3VJ1092-0DA32-0AA0	2,370,000	3VJ1092-1DA32-0AA0	2,468,000
32A			3VJ1003-0DA32-0AA0	2,370,000	3VJ1003-1DA32-0AA0	2,468,000
40A			3VJ1004-0DA32-0AA0	2,370,000	3VJ1004-1DA32-0AA0	2,468,000
50A			3VJ1005-0DA32-0AA0	2,370,000	3VJ1005-1DA32-0AA0	2,468,000
63A			3VJ1006-0DA32-0AA0	2,370,000	3VJ1006-1DA32-0AA0	2,468,000
80A			3VJ1008-0DA32-0AA0	2,606,000	3VJ1008-1DA32-0AA0	2,685,000
100A			3VJ1010-0DA32-0AA0	3,001,000	3VJ1010-1DA32-0AA0	2,933,000
125A			3VJ1012-0DA32-0AA0	4,798,000	3VJ1012-1DA32-0AA0	4,975,000
160A					3VJ1216-1DA32-0AA0	4,178,000
200A					3VJ1220-1DA32-0AA0	5,226,000
250A					3VJ1225-1DA32-0AA0	5,849,000
			Icu=25kA		Icu=36kA	
16A	3VJ1096-3DA32-0AA0	(*)	3VJ1196-5DA32-0AA0	(*)	3VJ1196-7DA32-0AA0	(*)
20A	3VJ1002-3DA32-0AA0	2,508,000	3VJ1102-5DA32-0AA0	(*)	3VJ1102-7DA32-0AA0	(*)
25A	3VJ1092-3DA32-0AA0	2,508,000	3VJ1192-5DA32-0AA0	2,950,000	3VJ1192-7DA32-0AA0	3,192,000
32A	3VJ1003-3DA32-0AA0	2,508,000	3VJ1103-5DA32-0AA0	2,950,000	3VJ1103-7DA32-0AA0	3,192,000
40A	3VJ1004-3DA32-0AA0	2,508,000	3VJ1104-5DA32-0AA0	2,950,000	3VJ1104-7DA32-0AA0	3,192,000
50A	3VJ1005-3DA32-0AA0	2,508,000	3VJ1105-5DA32-0AA0	2,950,000	3VJ1105-7DA32-0AA0	3,192,000
63A	3VJ1006-3DA32-0AA0	2,508,000	3VJ1106-5DA32-0AA0	2,950,000	3VJ1106-7DA32-0AA0	3,192,000
80A	3VJ1008-3DA32-0AA0	2,764,000	3VJ1108-5DA32-0AA0	3,192,000	3VJ1108-7DA32-0AA0	3,536,000
100A	3VJ1010-3DA32-0AA0	3,199,000	3VJ1110-5DA32-0AA0	3,420,000	3VJ1110-7DA32-0AA0	3,919,000
125A	3VJ1012-3DA32-0AA0	4,066,000	3VJ1112-5DA32-0AA0	4,426,000	3VJ1112-7DA32-0AA0	4,874,000
160A	3VJ1216-3DA32-0AA0	4,518,000	3VJ1216-5DA32-0AA0	4,915,000	3VJ1216-7DA32-0AA0	5,397,000
200A	3VJ1220-3DA32-0AA0	5,651,000	3VJ1220-5DA32-0AA0	6,147,000	3VJ1220-7DA32-0AA0	6,756,000
250A	3VJ1225-3DA32-0AA0	6,331,000	3VJ1225-5DA32-0AA0	6,883,000	3VJ1225-7DA32-0AA0	7,577,000
320A	3VJ1332-3DA32-0AA0	10,663,000	3VJ1332-5DA32-0AA0	11,579,000	3VJ1332-7DA32-0AA0	12,720,000
400A	3VJ1340-3DA32-0AA0	10,663,000	3VJ1340-5DA32-0AA0	11,579,000	3VJ1340-7DA32-0AA0	12,720,000

MCCB 3VJ, up to 400A, 4-pole, FTM - MCCB 3VJ, đến 225A, 4 cực, đặc tuyến bảo vệ cố định

Rating Dòng điện	Reference Mã hàng	Unit price Đơn giá	Reference Mã hàng	Unit price Đơn giá	Reference Mã hàng	Unit price Đơn giá
			Icu=10kA		Icu=18kA	
16A			3VJ1096-0EA42-0AA0	(*)	3VJ1096-1EA42-0AA0	(*)
20A			3VJ1002-0EA42-0AA0	3,080,000	3VJ1002-1EA42-0AA0	3,199,000
25A			3VJ1092-0EA42-0AA0	3,080,000	3VJ1092-1EA42-0AA0	3,199,000
32A			3VJ1003-0EA42-0AA0	3,080,000	3VJ1003-1EA42-0AA0	3,199,000
40A			3VJ1004-0EA42-0AA0	3,080,000	3VJ1004-1EA42-0AA0	3,199,000
50A			3VJ1005-0EA42-0AA0	3,080,000	3VJ1005-1EA42-0AA0	3,199,000
63A			3VJ1006-0EA42-0AA0	3,080,000	3VJ1006-1EA42-0AA0	3,199,000
80A			3VJ1008-0EA42-0AA0	3,376,000	3VJ1008-1EA42-0AA0	3,515,000
100A			3VJ1010-0EA42-0AA0	3,909,000	3VJ1010-1EA42-0AA0	3,986,000
125A			3VJ1012-0EA42-0AA0	6,239,000	3VJ1012-1EA42-0AA0	6,515,000
160A					3VJ1216-1EA42-0AA0	5,439,000
200A					3VJ1220-1EA42-0AA0	6,784,000
250A					3VJ1225-1EA42-0AA0	7,605,000
			Icu=25kA		Icu=36kA	
16A	3VJ1096-3EA42-0AA0	(*)	3VJ1196-5EA42-0AA0	(*)	3VJ1196-7EA42-0AA0	(*)
20A	3VJ1002-3EA42-0AA0	3,278,000	3VJ1102-5EA42-0AA0	(*)	3VJ1102-7EA42-0AA0	(*)
25A	3VJ1092-3EA42-0AA0	3,278,000	3VJ1192-5EA42-0AA0	3,758,000	3VJ1192-7EA42-0AA0	4,182,000
32A	3VJ1003-3EA42-0AA0	3,278,000	3VJ1103-5EA42-0AA0	3,758,000	3VJ1103-7EA42-0AA0	4,182,000
40A	3VJ1004-3EA42-0AA0	3,278,000	3VJ1104-5EA42-0AA0	3,758,000	3VJ1104-7EA42-0AA0	4,182,000
50A	3VJ1005-3EA42-0AA0	3,278,000	3VJ1105-5EA42-0AA0	3,758,000	3VJ1105-7EA42-0AA0	4,182,000
63A	3VJ1006-3EA42-0AA0	3,278,000	3VJ1106-5EA42-0AA0	3,758,000	3VJ1106-7EA42-0AA0	4,182,000
80A	3VJ1008-3EA42-0AA0	3,594,000	3VJ1108-5EA42-0AA0	4,162,000	3VJ1108-7EA42-0AA0	4,566,000
100A	3VJ1010-3EA42-0AA0	4,146,000	3VJ1110-5EA42-0AA0	4,808,000	3VJ1110-7EA42-0AA0	5,294,000
125A	3VJ1012-3EA42-0AA0	6,055,000	3VJ1112-5EA42-0AA0	6,457,000	3VJ1112-7EA42-0AA0	7,179,000
160A	3VJ1216-3EA42-0AA0	5,877,000	3VJ1216-5EA42-0AA0	6,388,000	3VJ1216-7EA42-0AA0	7,025,000
200A	3VJ1220-3EA42-0AA0	7,350,000	3VJ1220-5EA42-0AA0	7,988,000	3VJ1220-7EA42-0AA0	8,780,000
225A	3VJ1225-3EA42-0AA0	8,229,000	3VJ1225-5EA42-0AA0	8,950,000	3VJ1225-7EA42-0AA0	9,872,000
320A	3VJ1332-3EA42-0AA0	13,859,000	3VJ1332-5EA42-0AA0	13,261,000	3VJ1332-7EA42-0AA0	16,041,000
400A	3VJ1340-3EA42-0AA0	13,859,000	3VJ1340-5EA42-0AA0	13,261,000	3VJ1340-7EA42-0AA0	16,452,000

(*) Price to be advised - Liên hệ với Siemens để được báo giá

Molded Case Circuit Breakers
Cầu dao tự động dạng khối MCCB

Thermal magnetic trip unit MCCB 3VJ
MCCB sử dụng bộ điều khiển từ nhiệt 3VJ

MCCB 3VJ, up to 400A, 3-pole, ATFM - MCCB 3VJ, đến 400A, 3 cực, đặc tuyến bảo vệ quá tải chỉnh định được 0.8...1

Rating Dòng điện	Reference Mã hàng	Unit price Đơn giá	Reference Mã hàng	Unit price Đơn giá	Reference Mã hàng	Unit price Đơn giá
3P		Icu=10kA		Icu=18kA		
16A			3VJ1096-0DB32-0AA0	(*)	3VJ1096-1DB32-0AA0	(*)
20A			3VJ1002-0DB32-0AA0	2,409,000	3VJ1002-1DB32-0AA0	2,508,000
25A			3VJ1092-0DB32-0AA0	2,409,000	3VJ1092-1DB32-0AA0	2,508,000
32A			3VJ1003-0DB32-0AA0	2,409,000	3VJ1003-1DB32-0AA0	2,508,000
40A			3VJ1004-0DB32-0AA0	2,409,000	3VJ1004-1DB32-0AA0	2,508,000
50A			3VJ1005-0DB32-0AA0	2,409,000	3VJ1005-1DB32-0AA0	2,508,000
63A			3VJ1006-0DB32-0AA0	2,409,000	3VJ1006-1DB32-0AA0	2,508,000
80A			3VJ1008-0DB32-0AA0	2,646,000	3VJ1008-1DB32-0AA0	2,745,000
100A			3VJ1010-0DB32-0AA0	3,060,000	3VJ1010-1DB32-0AA0	3,179,000
125A			3VJ1012-0DB32-0AA0	4,897,000	3VJ1012-1DB32-0AA0	5,074,000
160A					3VJ1216-1DB32-0AA0	4,263,000
200A					3VJ1220-1DB32-0AA0	5,340,000
250A					3VJ1225-1DB32-0AA0	5,977,000
3P		Icu=25kA	Icu=36kA	Icu=55kA		
16A	3VJ1096-3DB32-0AA0	(*)	3VJ1196-5DB32-0AA0	(*)	3VJ1196-7DB32-0AA0	(*)
20A	3VJ1002-3DB32-0AA0	2,567,000	3VJ1102-5DB32-0AA0	(*)	3VJ1102-7DB32-0AA0	(*)
25A	3VJ1092-3DB32-0AA0	2,567,000	3VJ1192-5DB32-0AA0	2,991,000	3VJ1192-7DB32-0AA0	3,274,000
32A	3VJ1003-3DB32-0AA0	2,567,000	3VJ1103-5DB32-0AA0	2,991,000	3VJ1103-7DB32-0AA0	3,274,000
40A	3VJ1004-3DB32-0AA0	2,567,000	3VJ1104-5DB32-0AA0	2,991,000	3VJ1104-7DB32-0AA0	3,274,000
50A	3VJ1005-3DB32-0AA0	2,567,000	3VJ1105-5DB32-0AA0	2,991,000	3VJ1105-7DB32-0AA0	3,274,000
63A	3VJ1006-3DB32-0AA0	2,567,000	3VJ1106-5DB32-0AA0	2,991,000	3VJ1106-7DB32-0AA0	3,274,000
80A	3VJ1008-3DB32-0AA0	2,824,000	3VJ1108-5DB32-0AA0	3,274,000	3VJ1108-7DB32-0AA0	3,596,000
100A	3VJ1010-3DB32-0AA0	3,258,000	3VJ1110-5DB32-0AA0	3,758,000	3VJ1110-7DB32-0AA0	4,162,000
125A	3VJ1012-3DB32-0AA0	4,509,000	3VJ1112-5DB32-0AA0	4,882,000	3VJ1112-7DB32-0AA0	5,450,000
160A	3VJ1216-3DB32-0AA0	4,618,000	3VJ1216-5DB32-0AA0	5,028,000	3VJ1216-7DB32-0AA0	5,523,000
200A	3VJ1220-3DB32-0AA0	5,778,000	3VJ1220-5DB32-0AA0	6,275,000	3VJ1220-7DB32-0AA0	6,897,000
250A	3VJ1225-3DB32-0AA0	6,459,000	3VJ1225-5DB32-0AA0	7,025,000	3VJ1225-7DB32-0AA0	7,747,000
320A	3VJ1332-3DB32-0AA0	10,870,000	3VJ1332-5DB32-0AA0	11,804,000	3VJ1332-7DB32-0AA0	13,013,000
400A	3VJ1340-3DB32-0AA0	10,870,000	3VJ1340-5DB32-0AA0	11,804,000	3VJ1340-7DB32-0AA0	13,013,000



3VJ10 3P



3VJ12 3P

MCCB 3VJ, up to 400A, 4-pole, ATFM - MCCB 3VJ, đến 400A, 4 cực, đặc tuyến bảo vệ quá tải chỉnh định được 0.8...1

Rating Dòng điện	Reference Mã hàng	Unit price Đơn giá	Reference Mã hàng	Unit price Đơn giá	Reference Mã hàng	Unit price Đơn giá
4P		Icu=10kA		Icu=18kA		
16A			3VJ1096-0EB42-0AA0	(*)	3VJ1096-1EB42-0AA0	(*)
20A			3VJ1002-0EB42-0AA0	3,140,000	3VJ1002-1EB42-0AA0	3,258,000
25A			3VJ1092-0EB42-0AA0	3,140,000	3VJ1092-1EB42-0AA0	3,258,000
32A			3VJ1003-0EB42-0AA0	3,140,000	3VJ1003-1EB42-0AA0	3,258,000
40A			3VJ1004-0EB42-0AA0	3,140,000	3VJ1004-1EB42-0AA0	3,258,000
50A			3VJ1005-0EB42-0AA0	3,140,000	3VJ1005-1EB42-0AA0	3,258,000
63A			3VJ1006-0EB42-0AA0	3,140,000	3VJ1006-1EB42-0AA0	3,258,000
80A			3VJ1008-0EB42-0AA0	3,436,000	3VJ1008-1EB42-0AA0	3,594,000
100A			3VJ1010-0EB42-0AA0	3,988,000	3VJ1010-1EB42-0AA0	4,166,000
125A			3VJ1012-0EB42-0AA0	6,377,000	3VJ1012-1EB42-0AA0	6,654,000
160A					3VJ1216-1EB42-0AA0	5,552,000
200A					3VJ1220-1EB42-0AA0	6,939,000
250A					3VJ1225-1EB42-0AA0	7,775,000
4P		Icu=25kA	Icu=36kA	Icu=55kA		
16A	3VJ1096-3EB42-0AA0	(*)	3VJ1196-5EB42-0AA0	(*)	3VJ1196-7EB42-0AA0	(*)
20A	3VJ1002-3EB42-0AA0	3,337,000	3VJ1102-5EB42-0AA0	(*)	3VJ1102-7EB42-0AA0	(*)
25A	3VJ1092-3EB42-0AA0	3,337,000	3VJ1192-5EB42-0AA0	3,879,000	3VJ1192-7EB42-0AA0	4,244,000
32A	3VJ1003-3EB42-0AA0	3,337,000	3VJ1103-5EB42-0AA0	3,879,000	3VJ1103-7EB42-0AA0	4,244,000
40A	3VJ1004-3EB42-0AA0	3,337,000	3VJ1104-5EB42-0AA0	3,879,000	3VJ1104-7EB42-0AA0	4,244,000
50A	3VJ1005-3EB42-0AA0	3,337,000	3VJ1105-5EB42-0AA0	3,879,000	3VJ1105-7EB42-0AA0	4,244,000
63A	3VJ1006-3EB42-0AA0	3,337,000	3VJ1106-5EB42-0AA0	3,879,000	3VJ1106-7EB42-0AA0	4,244,000
80A	3VJ1008-3EB42-0AA0	3,653,000	3VJ1108-5EB42-0AA0	4,244,000	3VJ1108-7EB42-0AA0	4,687,000
100A	3VJ1010-3EB42-0AA0	4,245,000	3VJ1110-5EB42-0AA0	4,910,000	3VJ1110-7EB42-0AA0	5,415,000
125A	3VJ1012-3EB42-0AA0	6,772,000	3VJ1112-5EB42-0AA0	7,165,000	3VJ1112-7EB42-0AA0	8,005,000
160A	3VJ1216-3EB42-0AA0	6,005,000	3VJ1216-5EB42-0AA0	6,529,000	3VJ1216-7EB42-0AA0	7,167,000
200A	3VJ1220-3EB42-0AA0	7,506,000	3VJ1220-5EB42-0AA0	8,158,000	3VJ1220-7EB42-0AA0	8,965,000
225A	3VJ1225-3EB42-0AA0	8,412,000	3VJ1225-5EB42-0AA0	9,149,000	3VJ1225-7EB42-0AA0	10,056,000
320A	3VJ1332-3EB42-0AA0	14,240,000	3VJ1332-5EB42-0AA0	14,787,000	3VJ1332-7EB42-0AA0	16,867,000
400A	3VJ1340-3EB42-0AA0	14,240,000	3VJ1340-5EB42-0AA0	15,484,000	3VJ1340-7EB42-0AA0	16,867,000



3VJ10 4P



3VJ12 4P

(*) Price to be advised - Liên hệ với Siemens để được báo giá

Molded Case Circuit Breakers Cầu dao tự động dạng khối MCCB

3VM molded case circuit breakers accessories Phụ kiện cho cầu dao tự động dạng khối MCCB 3VM

Accessories for MCCB 3VJ including 3VJ10, 3VJ11, 3VJ12, 3VJ13, 3VJ14
Used for MCCB 2P, 3P, 4P

Phụ kiện cho MCCB 3VJ bao gồm 3VJ10, 3VJ11, 3VJ12, 3VJ13, 3VJ14
Dùng cho MCCB 2P, 3P, 4P

Auxiliary switches and alarm switches - Tiếp điểm phụ báo trạng thái và báo sự cố - Dùng cho 3VJ 2P, 3P, 4P

Type Loại	Contact Tiếp điểm	Mounted Gắn bên	Used for Dùng cho	Reference Mã hàng	Unit price Đơn giá
Auxiliary switch AUX	1NO+1NC	Left (bên trái)	3VJ10	3VJ9018-0AN11	463,000
			3VJ11/12	3VJ9218-0AN11	491,000
Tiếp điểm phụ báo trạng thái		Right (bên phải)	3VJ10	3VJ9018-0AN21	(*)
			3VJ11/12	3VJ9218-0AN21	491,000
Trip alarm switch TAS	1NO+1NC	Left (bên trái)	3VJ10	3VJ9018-0AA11	463,000
			3VJ11	3VJ9118-0AA11	491,000
Tiếp điểm phụ báo sự cố		Right (bên phải)	3VJ12	3VJ9218-0AA11	491,000
			3VJ10	3VJ9118-0AA21	491,000
			3VJ11	3VJ9218-0AA21	491,000
Auxiliary and Trip alarm switch	2NO+2NC	Left (bên trái)	3VJ10	3VJ9018-0AD11	929,000
			3VJ11	3VJ9118-0AD11	984,000
Tiếp điểm phụ báo trạng thái và sự cố		Right (bên phải)	3VJ12	3VJ9218-0AD11	984,000
			3VJ13/14	3VJ9417-0AD11	1,093,000
			3VJ11	3VJ9118-0AD21	984,000
			3VJ12	3VJ9218-0AD21	984,000
			3VJ13/14	3VJ9417-0AD21	1,093,000

Undervoltage releases and Shunt trip left - Cuộn thấp áp và cuộn cắt - Dùng cho 3VJ 2P, 3P, 4P

Type Loại	Voltage Điện áp	Used for Dùng cho	Reference Mã hàng	Unit price Đơn giá
Undervoltage release UVR Cuộn thấp áp	24V DC	3VJ11/12	3VJ9218-0UV11	2,167,000
		3VJ13	3VJ9417-0UV11	(*)
	48V DC	3VJ11/12	3VJ9218-0UV12	2,167,000
		3VJ13	3VJ9417-0UV12	(*)
	220V AC	3VJ11/12	3VJ9218-0UV36	2,167,000
		3VJ13	3VJ9417-0UV36	2,422,000
415V AC	3VJ11/12	3VJ9218-0UV37	2,167,000	
	3VJ13	3VJ9417-0UV37	2,422,000	
Shunt trip left STL Cuộn cắt	24V DC	3VJ10/11/12	3VJ9218-0ST11	1,662,000
		3VJ13	3VJ9417-0ST21	1,857,000
	48V DC	3VJ10/11/12	3VJ9218-0ST12	1,662,000
		3VJ13	3VJ9417-0ST22	1,857,000
	220V AC	3VJ10/11/12	3VJ9218-0ST36	1,662,000
		3VJ13	3VJ9417-0ST36	1,857,000
415V AC	3VJ10/11/12	3VJ9218-0ST37	1,662,000	
	3VJ13	3VJ9417-0ST37	1,857,000	

Rotary handle and connection accessories for 3VJ 3P or 4P - Tay xoay và phụ kiện đấu nối cho 3VJ 3P, 4P

Type Loại	Color Màu	Used for Dùng cho	Reference Mã hàng	Unit price Đơn giá
Door mounted rotary operator Tay xoay nối dài gắn mặt tủ	Gray Xám	3VJ10	3VJ9018-0HD11	1,810,000
		3VJ11	3VJ9118-0HD11	1,810,000
		3VJ12	3VJ9218-0HD11	2,046,000
		3VJ13	3VJ9417-0HD11	2,974,000
Phase barriers (2pcs) Tấm chắn pha (2 tấm)		3VJ10	3VJ9018-0CA00	189,000
		3VJ11	3VJ9218-0CA00	195,000
		3VJ12	3VJ9218-0CA00	195,000
Connection bar extended for 3P Đầu cực nối dài cho MCCB 3P		3VJ10	3VJ9013-0ED00	970,000
		3VJ11	3VJ9113-0ED00	970,000
		3VJ12	3VJ9213-0ED00	1,073,000
		3VJ13	3VJ9313-0ED00	1,725,000
(3 đầu cực và 2 tấm chắn pha)		3VJ10	3VJ9014-0ED00	1,261,000
		3VJ11	3VJ9114-0ED00	1,261,000
		3VJ12	3VJ9214-0ED00	1,398,000
		3VJ13	3VJ9314-0ED00	2,251,000

(*) Price to be advised - Liên hệ với Siemens để được báo giá

Molded Case Circuit Breakers
Cầu dao tự động dạng khối MCCB

MCCB 3VM has the function of circuit switching, short-circuit and overload protection.
MCCB 3VM 1P and 3P up to 160A, Icu 25 or 36kA at 415 VAC
Thermal magnetic protection, fixed overload protection
Standards IEC / EN 60947-1, 60947-2, 60947-3, 60947-6-1

3VM molded case circuit breakers 1P, 2P
Cầu dao tự động dạng khối MCCB 3VM 1 cực, 2 cực

MCCB 3VM có chức năng đóng cắt mạch điện, bảo vệ ngắn mạch và quá tải.
MCCB 3VM 1P, 2P lên đến 160A, dòng cắt ngắn mạch 25 hoặc 36kA tại 415V AC
Bảo vệ theo nguyên lý từ nhiệt, dòng định mức cố định
Tiêu chuẩn IEC / EN 60947-1, 60947-2, 60947-3, 60947-6-1



MCCB 3VM 1P

3VM11, 1-pole, fixed, TM210 trip unit - MCCB 3VM 1 cực, gắn cố định, bộ điều khiển từ nhiệt TM210
With fixed overload protection Ir and fixed short-circuit protection li - Đặc tuyến quá tải và ngắn mạch cố định

3VM11 1P 240V		Icu=25kA		Icu=36kA	
Rating Dòng định mức (A)	Reference Mã hàng	Unit price Đơn giá	Reference Mã hàng	Unit price Đơn giá	Unit price Đơn giá
16A	3VM1196-3ED12-0AA0	1,924,000	3VM1196-4ED12-0AA0	2,117,000	
20A	3VM1120-3ED12-0AA0	1,924,000	3VM1120-4ED12-0AA0	2,117,000	
25A	3VM1125-3ED12-0AA0	1,924,000	3VM1125-4ED12-0AA0	2,117,000	
32A	3VM1132-3ED12-0AA0	1,924,000	3VM1132-4ED12-0AA0	2,117,000	
40A	3VM1140-3ED12-0AA0	1,924,000	3VM1140-4ED12-0AA0	2,117,000	
50A	3VM1150-3ED12-0AA0	1,924,000	3VM1150-4ED12-0AA0	2,117,000	
63A	3VM1163-3ED12-0AA0	2,059,000	3VM1163-4ED12-0AA0	2,265,000	
80A	3VM1180-3ED12-0AA0	2,059,000	3VM1180-4ED12-0AA0	2,265,000	
100A	3VM1110-3ED12-0AA0	2,059,000	3VM1110-4ED12-0AA0	2,265,000	
125A	3VM1112-3ED12-0AA0	2,676,000	3VM1112-4ED12-0AA0	2,944,000	
160A	3VM1116-3ED12-0AA0	3,212,000	3VM1116-4ED12-0AA0	3,532,000	

3VM11, 2-pole, fixed, TM210 trip unit - MCCB 3VM 2 cực, gắn cố định, bộ điều khiển từ nhiệt TM210
With fixed overload protection Ir and fixed short-circuit protection li - Đặc tuyến quá tải và ngắn mạch cố định

3VM11 2P 415V		Icu=25kA		Icu=36kA	
Rating Dòng định mức (A)	Reference Mã hàng	Unit price Đơn giá	Reference Mã hàng	Unit price Đơn giá	Unit price Đơn giá
16A	3VM1196-3ED22-0AA0	2,452,000	3VM1196-4ED22-0AA0	2,581,000	
20A	3VM1120-3ED22-0AA0	2,452,000	3VM1120-4ED22-0AA0	2,581,000	
25A	3VM1125-3ED22-0AA0	2,452,000	3VM1125-4ED22-0AA0	2,581,000	
32A	3VM1132-3ED22-0AA0	2,452,000	3VM1132-4ED22-0AA0	2,581,000	
40A	3VM1140-3ED22-0AA0	2,452,000	3VM1140-4ED22-0AA0	2,581,000	
50A	3VM1150-3ED22-0AA0	2,452,000	3VM1150-4ED22-0AA0	2,581,000	
63A	3VM1163-3ED22-0AA0	2,689,000	3VM1163-4ED22-0AA0	2,831,000	
80A	3VM1180-3ED22-0AA0	2,689,000	3VM1180-4ED22-0AA0	2,831,000	
100A	3VM1110-3ED22-0AA0	2,689,000	3VM1110-4ED22-0AA0	2,831,000	
125A	3VM1112-3ED22-0AA0	4,034,000	3VM1112-4ED22-0AA0	4,246,000	
160A	3VM1116-3ED22-0AA0	6,051,000	3VM1116-4ED22-0AA0	6,370,000	



MCCB 3VM 2P

Molded Case Circuit Breakers Cầu dao tự động dạng khối MCCB

MCCB 3VM has the function of circuit switching, short-circuit and overload protection.

MCCB 3VM 3P up to 630A, Icu from 16 to 55kA at 415V AC

Thermal magnetic protection, fixed overload protection

Standards IEC / EN 60947-1, 60947-2, 60947-3, 60947-6-1

3VM molded case circuit breakers 3P Cầu dao tự động dạng khối MCCB 3VM 3 cực

MCCB 3VM có chức năng đóng cắt mạch điện, bảo vệ ngắn mạch và quá tải.

MCCB 3VM 3P lên đến 630A, dòng cắt Icu từ 16 đến 55kA tại 415V AC

Bảo vệ theo nguyên lý từ nhiệt, dòng định mức cố định

Tiêu chuẩn IEC / EN 60947-1, 60947-2, 60947-3, 60947-6-1

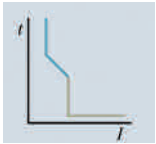

3VM10, up to 100A, 3-pole, fixed, TM210 trip unit - MCCB 3VM10, đến 100A, 3 cực, gắn cố định, bộ điều khiển từ nhiệt TM210 With fixed overload protection Ir and fixed short-circuit protection li - Đặc tuyến quá tải và ngắn mạch cố định

3VM10 3P 415V	Icu=16kA		Icu=25kA		Icu=36kA	
Rating Dòng điện	Reference Mã hàng	Unit price Đơn giá	Reference Mã hàng	Unit price Đơn giá	Reference Mã hàng	Unit price Đơn giá
16A	3VM1096-2ED32-0AA0	2,812,000	3VM1096-3ED32-0AA0	3,346,000	3VM1096-4ED32-0AA0	3,474,000
20A	3VM1020-2ED32-0AA0	2,812,000	3VM1020-3ED32-0AA0	3,346,000	3VM1020-4ED32-0AA0	3,474,000
25A	3VM1025-2ED32-0AA0	2,812,000	3VM1025-3ED32-0AA0	3,346,000	3VM1025-4ED32-0AA0	3,474,000
32A	3VM1032-2ED32-0AA0	2,812,000	3VM1032-3ED32-0AA0	3,346,000	3VM1032-4ED32-0AA0	3,474,000
40A	3VM1040-2ED32-0AA0	2,812,000	3VM1040-3ED32-0AA0	3,346,000	3VM1040-4ED32-0AA0	3,474,000
50A	3VM1050-2ED32-0AA0	2,812,000	3VM1050-3ED32-0AA0	3,346,000	3VM1050-4ED32-0AA0	3,474,000
63A	3VM1063-2ED32-0AA0	3,074,000	3VM1063-3ED32-0AA0	3,346,000	3VM1063-4ED32-0AA0	3,474,000
80A	3VM1080-2ED32-0AA0	3,074,000	3VM1080-3ED32-0AA0	3,381,000	3VM1080-4ED32-0AA0	3,602,000
100A	3VM1010-2ED32-0AA0	3,074,000	3VM1010-3ED32-0AA0	3,381,000	3VM1010-4ED32-0AA0	3,602,000

3VM, up to 630A, 3-pole, fixed, TM210 trip unit - MCCB 3VM1 3 cực, đến 630A, gắn cố định, bộ điều khiển từ nhiệt TM210 With fixed overload protection Ir and fixed short-circuit protection li - Đặc tuyến quá tải và ngắn mạch cố định

3VM 3P 415V	Icu=25kA		Icu=36kA		Icu=55kA	
Rating Dòng điện	Reference Mã hàng	Unit price Đơn giá	Reference Mã hàng	Unit price Đơn giá	Reference Mã hàng	Unit price Đơn giá
125A	3VM1112-3ED32-0AA0	4,277,000	3VM1112-4ED32-0AA0	4,632,000	3VM1112-5ED32-0AA0	5,158,000
160A	3VM1116-3ED32-0AA0	5,437,000	3VM1116-4ED32-0AA0	5,854,000	3VM1116-5ED32-0AA0	6,549,000
200A			3VM1220-4ED32-0AA0	7,172,000	3VM1220-5ED32-0AA0	7,791,000
250A			3VM1225-4ED32-0AA0	8,012,000	3VM1225-5ED32-0AA0	8,736,000
320A			3VM1332-4ED32-0AA0	12,107,000	3VM1332-5ED32-0AA0	13,381,000
400A			3VM1340-4ED32-0AA0	12,742,000	3VM1340-5ED32-0AA0	14,335,000
500A			3VM1450-4ED32-0AA0	16,407,000	3VM1450-5ED32-0AA0	18,930,000
630A			3VM1463-4ED32-0AA0	18,930,000	3VM1463-5ED32-0AA0	20,349,000



3VM10 3P

3VM11 3P

3VM12 3P

3VM13 3P

3VM14 3P

Molded Case Circuit Breakers Cầu dao tự động dạng khối MCCB

MCCB 3VM has the function of circuit switching, short-circuit and overload protection.

MCCB 3VM 4P up to 630A, Icu from 16 to 55kA at 415V AC

Thermal magnetic protection, fixed overload protection
Standards IEC / EN 60947-1, 60947-2, 60947-3, 60947-6-1

3VM molded case circuit breakers 4P Cầu dao tự động dạng khối MCCB 3VM 4 cực

MCCB 3VM có chức năng đóng cắt mạch điện, bảo vệ ngắn mạch

MCCB 3VM 4P đến 630A, dòng cắt ngắn mạch Icu từ 16 đến 55kA tại 415V AC

Bảo vệ theo nguyên lý từ nhiệt, dòng định mức cố định
Tiêu chuẩn IEC / EN 60947-1, 60947-2, 60947-3, 60947-6-1



3VM10, up to 100A, 4-pole, fixed, TM210 trip unit - MCCB 3VM10, đến 100A, 4 cực, gắn cố định, bộ điều khiển từ nhiệt TM210 With fixed overload protection Ir and fixed short-circuit protection li - Đặc tuyến quá tải và ngắn mạch cố định Without neutral conductor protection - Không bảo vệ cực N

3VM10 4P 415V	Icu=16kA		Icu=25kA		Icu=36kA	
Rating Dòng điện	Reference Mã hàng	Unit price Đơn giá	Reference Mã hàng	Unit price Đơn giá	Reference Mã hàng	Unit price Đơn giá
16A	3VM1096-2ED42-0AA0	4,145,000	3VM1096-3ED42-0AA0	4,470,000	3VM1096-4ED42-0AA0	4,824,000
20A	3VM1020-2ED42-0AA0	4,145,000	3VM1020-3ED42-0AA0	4,470,000	3VM1020-4ED42-0AA0	4,824,000
25A	3VM1025-2ED42-0AA0	4,145,000	3VM1025-3ED42-0AA0	4,470,000	3VM1025-4ED42-0AA0	4,824,000
32A	3VM1032-2ED42-0AA0	4,204,000	3VM1032-3ED42-0AA0	4,470,000	3VM1032-4ED42-0AA0	4,824,000
40A	3VM1040-2ED42-0AA0	4,204,000	3VM1040-3ED42-0AA0	4,470,000	3VM1040-4ED42-0AA0	4,824,000
50A	3VM1050-2ED42-0AA0	4,204,000	3VM1050-3ED42-0AA0	4,470,000	3VM1050-4ED42-0AA0	4,824,000
63A	3VM1063-2ED42-0AA0	4,204,000	3VM1063-3ED42-0AA0	4,470,000	3VM1063-4ED42-0AA0	4,824,000
80A	3VM1080-2ED42-0AA0	4,204,000	3VM1080-3ED42-0AA0	4,729,000	3VM1080-4ED42-0AA0	5,147,000
100A	3VM1010-2ED42-0AA0	4,204,000	3VM1010-3ED42-0AA0	4,729,000	3VM1010-4ED42-0AA0	5,147,000

3VM, up to 630A, 4-pole, fixed, TM210 trip unit - MCCB 3VM1 4 cực, đến 630A, gắn cố định, bộ điều khiển từ nhiệt TM210 With fixed overload protection Ir and fixed short-circuit protection li - Đặc tuyến quá tải và ngắn mạch cố định 100 % neutral conductor protection - Có bảo vệ cực N

3VM 4D 415V	Icu=25kA		Icu=36kA		Icu=55kA	
Rating Dòng điện	Reference Mã hàng	Unit price Đơn giá	Reference Mã hàng	Unit price Đơn giá	Reference Mã hàng	Unit price Đơn giá
125A	3VM1112-3GD42-0AA0	6,432,000	3VM1112-4GD42-0AA0	6,765,000	3VM1112-5GD42-0AA0	7,585,000
160A	3VM1116-3GD42-0AA0	7,321,000	3VM1116-4GD42-0AA0	7,959,000	3VM1116-5GD42-0AA0	8,920,000
200A			3VM1220-4GD42-0AA0	9,987,000	3VM1220-5GD42-0AA0	10,885,000
250A			3VM1225-4GD42-0AA0	11,315,000	3VM1225-5GD42-0AA0	12,338,000
320A			3VM1332-4GD42-0AA0	14,016,000	3VM1332-5GD42-0AA0	16,885,000
400A			3VM1340-4GD42-0AA0	15,611,000	3VM1340-5GD42-0AA0	17,839,000
500A			3VM1450-4GD42-0AA0	20,509,000	3VM1450-5GD42-0AA0	22,086,000
630A			3VM1463-4GD42-0AA0	21,773,000	3VM1463-5GD42-0AA0	23,979,000



Molded Case Circuit Breakers

Cầu dao tự động dạng khối MCCB

MCCB 3VM has the function of circuit switching, short-circuit and overload protection.

MCCB 3VM 3P, 4P up to 630A, Icu from 25 to 55kA at 415V AC

Thermal magnetic protection, adjustable overload protection

Standards IEC / EN 60947-1, 60947-2, 60947-3, 60947-6-1

3VM molded case circuit breakers 3P, 4P Ie adjustable

Cầu dao tự động dạng khối 3VM 3 cực, 4 cực chỉnh định

MCCB 3VM có chức năng đóng cắt mạch điện, bảo vệ ngắn mạch và quá tải.

MCCB 3VM 3P, 4P lên đến 630A, dòng cắt ngắn mạch từ 25 đến 55kA at 415V AC

Bảo vệ theo nguyên lý từ nhiệt, dòng bảo vệ quá tải chỉnh định được

Tiêu chuẩn IEC / EN 60947-1, 60947-2, 60947-3, 60947-6-1

3VM, up to 630A, 3-pole, fixed, TM220 trip unit - MCCB 3VM, đến 630A, 3 cực, gắn cố định, bộ điều khiển từ nhiệt TM220

With adjustable overload protection I_r from 0.7 ... 1 and fixed short-circuit protection I_i

Đặc tuyến quá tải chỉnh định được từ 0.7...1 và đặc tuyến ngắn mạch cố định

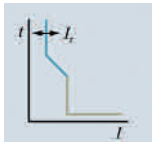

3VM 11 3P

3VM 3P 415V	Icu=25kA		Icu=36kA		Icu=55kA	
Rating Dòng điện	Reference Mã hàng	Unit price Đơn giá	Reference Mã hàng	Unit price Đơn giá	Reference Mã hàng	Unit price Đơn giá
16A	3VM1196-3EE32-0AA0	3,718,000	3VM1196-4EE32-0AA0	3,860,000	3VM1196-5EE32-0AA0	4,479,000
20A	3VM1120-3EE32-0AA0	3,718,000	3VM1120-4EE32-0AA0	3,860,000	3VM1120-5EE32-0AA0	4,479,000
25A	3VM1125-3EE32-0AA0	3,718,000	3VM1125-4EE32-0AA0	3,860,000	3VM1125-5EE32-0AA0	4,479,000
32A	3VM1132-3EE32-0AA0	3,718,000	3VM1132-4EE32-0AA0	3,860,000	3VM1132-5EE32-0AA0	4,479,000
40A	3VM1140-3EE32-0AA0	3,718,000	3VM1140-4EE32-0AA0	3,860,000	3VM1140-5EE32-0AA0	4,479,000
50A	3VM1150-3EE32-0AA0	3,718,000	3VM1150-4EE32-0AA0	3,860,000	3VM1150-5EE32-0AA0	4,479,000
63A	3VM1163-3EE32-0AA0	3,718,000	3VM1163-4EE32-0AA0	3,860,000	3VM1163-5EE32-0AA0	4,479,000
80A	3VM1180-3EE32-0AA0	3,757,000	3VM1180-4EE32-0AA0	4,003,000	3VM1180-5EE32-0AA0	4,603,000
100A	3VM1110-3EE32-0AA0	3,757,000	3VM1110-4EE32-0AA0	4,003,000	3VM1110-5EE32-0AA0	4,603,000
125A	3VM1112-3EE32-0AA0	4,752,000	3VM1112-4EE32-0AA0	5,147,000	3VM1112-5EE32-0AA0	5,731,000
160A	3VM1116-3EE32-0AA0	6,041,000	3VM1116-4EE32-0AA0	6,504,000	3VM1116-5EE32-0AA0	7,277,000
200A			3VM1220-4EE32-0AA0	7,969,000	3VM1220-5EE32-0AA0	8,657,000
250A			3VM1225-4EE32-0AA0	8,903,000	3VM1225-5EE32-0AA0	9,706,000
320A			3VM1332-4EE32-0AA0	13,451,000	3VM1332-5EE32-0AA0	14,868,000
400A			3VM1340-4EE32-0AA0	14,158,000	3VM1340-5EE32-0AA0	15,928,000
500A			3VM1450-4EE32-0AA0	18,229,000	3VM1450-5EE32-0AA0	21,034,000
630A			3VM1463-4EE32-0AA0	21,034,000	3VM1463-5EE32-0AA0	22,610,000

3VM, up to 630A, 4-pole, fixed, TM220 trip unit - MCCB 3VM, đến 630A, 4 cực, gắn cố định, bộ điều khiển từ nhiệt TM220

With adjustable overload protection I_r from 0.7 ... 1 and fixed short-circuit protection I_i , 100 % neutral conductor protection

Đặc tuyến quá tải chỉnh định được từ 0.7...1 và đặc tuyến ngắn mạch cố định, Có bảo vệ cực N



3VM11 4P

3VM 4P 415V	Icu=25kA		Icu=36kA		Icu=55kA	
Rating Dòng điện	Reference Mã hàng	Unit price Đơn giá	Reference Mã hàng	Unit price Đơn giá	Reference Mã hàng	Unit price Đơn giá
16A	3VM1196-3GE42-0AA0	4,967,000	3VM1196-4GE42-0AA0	5,359,000	3VM1196-5GE42-0AA0	6,049,000
20A	3VM1120-3GE42-0AA0	4,967,000	3VM1120-4GE42-0AA0	5,359,000	3VM1120-5GE42-0AA0	6,049,000
25A	3VM1125-3GE42-0AA0	4,967,000	3VM1125-4GE42-0AA0	5,359,000	3VM1125-5GE42-0AA0	6,049,000
32A	3VM1132-3GE42-0AA0	4,967,000	3VM1132-4GE42-0AA0	5,359,000	3VM1132-5GE42-0AA0	6,049,000
40A	3VM1140-3GE42-0AA0	4,967,000	3VM1140-4GE42-0AA0	5,359,000	3VM1140-5GE42-0AA0	6,049,000
50A	3VM1150-3GE42-0AA0	4,967,000	3VM1150-4GE42-0AA0	5,359,000	3VM1150-5GE42-0AA0	6,049,000
63A	3VM1163-3GE42-0AA0	4,967,000	3VM1163-4GE42-0AA0	5,359,000	3VM1163-5GE42-0AA0	6,049,000
80A	3VM1180-3GE42-0AA0	5,254,000	3VM1180-4GE42-0AA0	5,719,000	3VM1180-5GE42-0AA0	6,420,000
100A	3VM1110-3GE42-0AA0	5,254,000	3VM1110-4GE42-0AA0	5,719,000	3VM1110-5GE42-0AA0	6,420,000
125A	3VM1112-3GE42-0AA0	7,147,000	3VM1112-4GE42-0AA0	7,517,000	3VM1112-5GE42-0AA0	8,427,000
160A	3VM1116-3GE42-0AA0	8,135,000	3VM1116-4GE42-0AA0	8,843,000	3VM1116-5GE42-0AA0	9,912,000
200A			3VM1220-4GE42-0AA0	11,096,000	3VM1220-5GE42-0AA0	12,095,000
250A			3VM1225-4GE42-0AA0	12,572,000	3VM1225-5GE42-0AA0	13,707,000
320A			3VM1332-4GE42-0AA0	15,574,000	3VM1332-5GE42-0AA0	18,761,000
400A			3VM1340-4GE42-0AA0	17,346,000	3VM1340-5GE42-0AA0	19,821,000
500A			3VM1450-4GE42-0AA0	22,788,000	3VM1450-5GE42-0AA0	24,539,000
630A			3VM1463-4GE42-0AA0	24,191,000	3VM1463-5GE42-0AA0	26,643,000

Molded Case Circuit Breakers Cầu dao tự động dạng khối MCCB

Accessories for MCCB 3VM including 3VM10/11, 3VM12, 3VM13/14
Used for MCCB 2P, 3P, 4P

3VM molded case circuit breakers accessories Phụ kiện cho cầu dao tự động dạng khối MCCB 3VM

Phụ kiện cho MCCB 3VM bao gồm 3VM10/11, 3VM12, 3VM13/14
Dùng cho MCCB 2P, 3P, 4P



3VM9988-0AA12
3VM9988-0AB12

Auxiliary switches and alarm switches - Tiếp điểm phụ báo trạng thái và báo sự cố - Dùng cho 3VM 2P, 3P, 4P

Type Loại	Contact Tiếp điểm	Reference Mã hàng	Unit price Đơn giá
Auxiliary switch AUX Tiếp điểm phụ báo trạng thái	1CO	3VM9988-0AA12	899,000
Trip alarm switch TAS Tiếp điểm phụ báo sự cố	1CO	3VM9988-0AB12	899,000



3VM9908-0BB11

Undervoltage releases and Shunt trip left - Cuộn thấp áp và cuộn cắt - Dùng cho 3VM 2P, 3P, 4P

Type Loại	V AC 50/60Hz Điện áp AC	V DC Điện áp DC	Reference Mã hàng	Unit price Đơn giá
Undervoltage release UVR	-	24	3VM9908-0BB11	2,641,000
	-	48	3VM9908-0BB12	2,757,000
	110	-	3VM9908-0BB23	3,380,000
	120...127	-	3VM9908-0BB24	3,380,000
	208...230	-	3VM9908-0BB25	2,940,000
	380...400	-	3VM9908-0BB26	2,940,000
Shunt trip left STL Cuộn cắt	440...480	-	3VM9908-0BB27	3,380,000
	24	24...30	3VM9908-0BL30	2,027,000
	48...60	48...60	3VM9908-0BL31	2,027,000
	110...127	110...127	3VM9908-0BL32	2,789,000
	208...227	220...250	3VM9908-0BL33	2,027,000
	380...600	-	3VM9908-0BL20	2,027,000



3VM9908-0BL30



3VM9117-0EK11

Rotary handle and connection accessories for 3VM 3P or 4P - Tay xoay và phụ kiện đấu nối cho 3VM 3P, 4P

Type Loại	Color Màu	For 3VM - Cho 3VM			Reference Mã hàng	Unit price Đơn giá	
		3VM10/11	3VM12	3VM13/14			
Front mounted- rotary operator Tay xoay gắn trực tiếp	Gray	✓	-	-	3VM9117-0EK11	1,351,000	
	Xám	-	✓	-	3VM9217-0EK11	1,351,000	
	Yellow-Red Vàng-đỏ	-	-	-	✓	3VM9417-0EK11	2,837,000
		✓	-	-	3VM9117-0EK15	1,750,000	
		-	✓	-	3VM9217-0EK15	1,970,000	
		-	-	✓	3VM9417-0EK15	3,267,000	
Door mounted - rotary operator Tay xoay nối dài- gắn mặt tủ	Gray	✓	-	-	3VM9117-0FK21	2,786,000	
	Xám	-	✓	-	3VM9217-0FK21	2,786,000	
	Yellow-Red Vàng-đỏ	-	-	✓	3VM9417-0FK21	5,415,000	
		✓	-	-	3VM9117-0FK25	3,061,000	
		-	✓	-	3VM9217-0FK25	3,466,000	
		-	-	✓	3VM9417-0FK25	6,288,000	
Phase barriers (2pcs) Tấm chắn pha (2 tấm)	✓	-	-	3VM9152-0WA00	346,000		
	-	✓	-	3VM9252-0WA00	356,000		
	-	-	✓	3VM9482-0WA00	482,000		
Connection bar extended for 3P Đầu cực nối dài cho MCCB 3P (3 đầu cực và 2 tấm chắn pha)	✓	-	-	3VM9153-0QB00	1,196,000		
	-	✓	-	3VM9253-0QB00	1,325,000		
	-	-	✓	3VM9483-0QB00	2,575,000		
Connection bar extended for 4P Đầu cực nối dài cho MCCB 3P (4 đầu cực và 3 tấm chắn pha)	✓	-	-	3VM9154-0QB00	1,597,000		
	-	✓	-	3VM9254-0QB00	1,765,000		
	-	-	✓	3VM9484-0QB00	3,431,000		



3VM9117-0FK21



3VM9152-0WA00



3VM9153-0QB00

Molded Case Circuit Breakers

Cầu dao tự động dạng khối MCCB

MCCB 3VA1 has the function of circuit switching, short-circuit and overload protection.

MCCB 3VA1 3P up to 1000A, Icu from 25 to 70kA at 415V AC

Ics = 100% Icu

Thermal magnetic protection, adjustable overload protection

Standards IEC / EN 60947-1, 60947-2, 60947-3, 60947-4-1

3VA1 molded case circuit breakers 3P

Cầu dao tự động dạng khối MCCB 3VA1 3 cực

MCCB 3VA1 có chức năng đóng cắt mạch điện, bảo vệ ngắn mạch và quá tải.

MCCB 3VA1 3P lên đến 1000A, dòng cắt ngắn mạch từ 25 đến 70kA tại 415V AC (*)

Ics = 100% Icu

Bảo vệ theo nguyên lý từ nhiệt, dòng định mức chỉnh định được

Tiêu chuẩn IEC / EN 60947-1, 60947-2, 60947-3, 60947-4-1

3VA11, up to 160A, 3-pole, TM220 trip unit ATFM - MCCB 3VA1, đến 160A, 3 cực, bộ điều khiển từ nhiệt TM220 ATFM

With adjustable overload protection Ir from 0.7 ... 1 and fixed short-circuit protection li

Đặc tuyến quá tải (Ir) chỉnh định được từ 0.7...1 và đặc tuyến ngắn mạch cố định

Rating Dòng điện	Ir range (A) Dòng chỉnh bảo vệ quá tải	Reference Mã hàng	Unit price Đơn giá	Reference Mã hàng		Unit price Đơn giá
				Icu=25kA	Icu=36kA	
16A	11...16	3VA1196-3EE32-0AA0	5,317,000	3VA1196-4EE32-0AA0	5,598,000	
20A	14...20	3VA1120-3EE32-0AA0	5,317,000	3VA1120-4EE32-0AA0	5,598,000	
25A	18...25	3VA1125-3EE32-0AA0	5,317,000	3VA1125-4EE32-0AA0	5,598,000	
32A	22...32	3VA1132-3EE32-0AA0	5,317,000	3VA1132-4EE32-0AA0	5,598,000	
40A	28...40	3VA1140-3EE32-0AA0	5,317,000	3VA1140-4EE32-0AA0	5,598,000	
50A	35...50	3VA1150-3EE32-0AA0	5,317,000	3VA1150-4EE32-0AA0	5,598,000	
63A	44...63	3VA1163-3EE32-0AA0	5,317,000	3VA1163-4EE32-0AA0	5,598,000	
80A	56...80	3VA1180-3EE32-0AA0	5,468,000	3VA1180-4EE32-0AA0	5,756,000	
100A	70...100	3VA1110-3EE32-0AA0	5,468,000	3VA1110-4EE32-0AA0	5,756,000	
125A	88...125	3VA1112-3EE32-0AA0	6,913,000	3VA1112-4EE32-0AA0	7,438,000	
160A	112...160	3VA1116-3EE32-0AA0	8,774,000	3VA1116-4EE32-0AA0	9,444,000	
				Icu=55kA		
16A	11...16	3VA1196-5EE32-0AA0	6,398,000	3VA1196-6EE32-0AA0	7,119,000	
20A	14...20	3VA1120-5EE32-0AA0	6,398,000	3VA1120-6EE32-0AA0	7,119,000	
25A	18...25	3VA1125-5EE32-0AA0	6,398,000	3VA1125-6EE32-0AA0	7,119,000	
32A	22...32	3VA1132-5EE32-0AA0	6,398,000	3VA1132-6EE32-0AA0	7,119,000	
40A	28...40	3VA1140-5EE32-0AA0	6,398,000	3VA1140-6EE32-0AA0	7,119,000	
50A	35...50	3VA1150-5EE32-0AA0	6,398,000	3VA1150-6EE32-0AA0	7,119,000	
63A	44...63	3VA1163-5EE32-0AA0	6,398,000	3VA1163-6EE32-0AA0	7,119,000	
80A	56...80	3VA1180-5EE32-0AA0	6,575,000	3VA1180-6EE32-0AA0	7,415,000	
100A	70...100	3VA1110-5EE32-0AA0	6,575,000	3VA1110-6EE32-0AA0	7,415,000	
125A	88...125	3VA1112-5EE32-0AA0	8,187,000	3VA1112-6EE32-0AA0	10,530,000	
160A	112...160	3VA1116-5EE32-0AA0	10,395,000	3VA1116-6EE32-0AA0	12,786,000	

3VA12-3VA15, 200A...1000A, 3-pole, TM240 trip unit, ATAM - MCCB 3VA12-3VA15, 200-1000A, 3 cực, bộ điều khiển từ nhiệt TM240 ATAM

With adjustable overload protection Ir and adjustable short-circuit protection li

Đặc tuyến quá tải (Ir) chỉnh định được và đặc tuyến ngắn mạch (li) chỉnh định được

Rating Dòng điện	Ir range (A) Dòng quá tải	li range (A) Dòng ngắn mạch	Reference Mã hàng	Unit price Đơn giá	Reference Mã hàng		Unit price Đơn giá
					Icu=36kA	Icu=70kA	
200A	140...200	1000...2000			3VA1220-4EF32-0AA0	11,551,000	
250A	175...250	1250...2500			3VA1225-4EF32-0AA0	12,951,000	
320A	224...320	2240...3200			3VA1332-4EF32-0AA0	19,091,000	
400A	280...400	2800...4000			3VA1340-4EF32-0AA0	19,091,000	
500A	350...500	3500...5000			3VA1450-4EF32-0AA0	27,948,000	
630A	441...630	4410...6300			3VA1463-4EF32-0AA0	29,420,000	
					Icu=55kA		
200A	140...200	1000...2000	3VA1220-5EF32-0AA0	12,367,000	3VA1220-6EF32-0AA0	16,666,000	
250A	175...250	1250...2500	3VA1225-5EF32-0AA0	13,865,000	3VA1225-6EF32-0AA0	16,666,000	
320A	224...320	2240...3200	3VA1332-5EF32-0AA0	22,177,000	3VA1332-6EF32-0AA0	26,737,000	
400A	280...400	2800...4000	3VA1340-5EF32-0AA0	22,177,000	3VA1340-6EF32-0AA0	26,737,000	
500A	350...500	3500...5000	3VA1450-5EF32-0AA0	32,067,000	3VA1450-6EF32-0AA0	36,183,000	
630A	441...630	4410...6300	3VA1463-5EF32-0AA0	32,067,000	3VA1463-6EF32-0AA0	36,183,000	
800A	560...800	4000...8000	3VA1580-5EF32-0AA0	53,191,000	3VA1580-6EF32-0AA0	64,633,000	
1000A	700...1000	5000...10000	3VA1510-5EF32-0AA0	68,129,000	3VA1510-6EF32-0AA0	74,513,000	

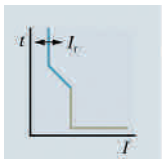

MCCB 3VA11 3P

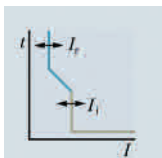

MCCB 3VA12 3P

(*) 110kA version is available for 3VA13, 3VA14, 3VA15 - Có lựa chọn 110kA cho 3VA13, 3VA14, 3VA15

Molded Case Circuit Breakers Cầu dao tự động dạng khối MCCB

MCCB 3VA1 has the function of circuit switching, short-circuit and overload protection.

MCCB 3VA 4P up to 1000A, Icu from 25 to 70kA at 415V AC

Ics = 100% Icu

Thermal magnetic protection, adjustable overload protection

Standards IEC / EN 60947-1, 60947-2, 60947-3, 60947-4-1

3VA1 molded case circuit breakers 4P Cầu dao tự động dạng khối MCCB 3VA1 4 cực

MCCB 3VA1 có chức năng đóng cắt mạch điện, bảo vệ ngắn mạch và quá tải.

MCCB 3VA1 4P lên đến 1000A, dòng cắt ngắn mạch từ 25 đến 70kA tại 415V AC (*)

Ics = 100% Icu

Bảo vệ theo nguyên lý từ nhiệt, dòng định mức chỉnh định được

Tiêu chuẩn IEC / EN 60947-1, 60947-2, 60947-3, 60947-4-1

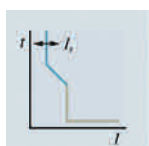

MCCB 3VA11 4P

3VA11, up to 160A, 4-pole, TM220 trip unit - MCCB 3VA1, đến 160A, 4 cực, bộ điều khiển từ nhiệt TM220

With adjustable overload protection Ir from 0.7 ... 1 and fixed short-circuit protection li, 100% neutral conductor protection
Đặc tuyến quá tải (Ir) chỉnh định được từ 0.7...1 và đặc tuyến ngắn mạch cố định, Có bảo vệ cực N

Rating Dòng điện	Ir range (A) Dòng chỉnh bảo vệ quá tải	Reference Mã hàng	Unit price Đơn giá	
			Icu=25kA	Icu=36kA
16A	11...16	3VA1196-3GE42-0AA0	7,185,000	7,639,000
20A	14...20	3VA1120-3GE42-0AA0	7,185,000	7,639,000
25A	18...25	3VA1125-3GE42-0AA0	7,185,000	7,639,000
32A	22...32	3VA1132-3GE42-0AA0	7,185,000	7,639,000
40A	28...40	3VA1140-3GE42-0AA0	7,185,000	7,639,000
50A	35...50	3VA1150-3GE42-0AA0	7,185,000	7,639,000
63A	44...63	3VA1163-3GE42-0AA0	7,185,000	7,639,000
80A	56...80	3VA1180-3GE42-0AA0	7,629,000	8,110,000
100A	70...100	3VA1110-3GE42-0AA0	7,629,000	8,110,000
125A	88...125	3VA1112-3GE42-0AA0	10,773,000	10,935,000
160A	112...160	3VA1116-3GE42-0AA0	11,835,000	12,860,000
			Icu=55kA	Icu=70kA
16A	11...16	3VA1196-5GE42-0AA0	8,641,000	10,019,000
20A	14...20	3VA1120-5GE42-0AA0	8,641,000	10,019,000
25A	18...25	3VA1125-5GE42-0AA0	8,641,000	10,019,000
32A	22...32	3VA1132-5GE42-0AA0	8,641,000	10,019,000
40A	28...40	3VA1140-5GE42-0AA0	8,641,000	10,019,000
50A	35...50	3VA1150-5GE42-0AA0	8,641,000	10,019,000
63A	44...63	3VA1163-5GE42-0AA0	8,641,000	10,019,000
80A	56...80	3VA1180-5GE42-0AA0	9,172,000	10,660,000
100A	70...100	3VA1110-5GE42-0AA0	9,172,000	10,660,000
125A	88...125	3VA1112-5GE42-0AA0	12,040,000	14,108,000
160A	112...160	3VA1116-5GE42-0AA0	14,159,000	16,091,000

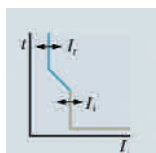

MCCB 3VA12 4P

3VA12-3VA15, 200A...1000A, 4-pole, TM240 trip unit - MCCB 3VA12-3VA15, 200-1000A, 4 cực, bộ điều khiển từ nhiệt TM240

With adjustable overload protection Ir and adjustable short-circuit protection li, 100% neutral conductor protection
Đặc tuyến quá tải (Ir) chỉnh định được và đặc tuyến ngắn mạch (li) chỉnh định được, Có bảo vệ cực N

Rating Dòng điện	Ir range (A) Dòng quá tải	li range (A) Dòng ngắn mạch	Reference Mã hàng	Unit price Đơn giá		
				Icu=36kA	Icu=70kA	
200A	140...200	1000...2000		3VA1220-4GF42-0AA0	16,137,000	
250A	175...250	1250...2500		3VA1225-4GF42-0AA0	18,289,000	
320A	224...320	2240...3200		3VA1332-4GF42-0AA0	23,675,000	
400A	280...400	2800...4000		3VA1340-4GF42-0AA0	23,675,000	
500A	350...500	3500...5000		3VA1450-4GF42-0AA0	32,991,000	
630A	441...630	4410...6300		3VA1463-4GF42-0AA0	34,728,000	
			Icu=55kA	Icu=70kA		
200A	140...200	1000...2000	3VA1220-5GF42-0AA0	17,279,000	3VA1220-6GF42-0AA0	24,095,000
250A	175...250	1250...2500	3VA1225-5GF42-0AA0	19,583,000	3VA1225-6GF42-0AA0	24,095,000
320A	224...320	2240...3200	3VA1332-5GF42-0AA0	32,380,000	3VA1332-6GF42-0AA0	32,380,000
400A	280...400	2800...4000	3VA1340-5GF42-0AA0	32,380,000	3VA1340-6GF42-0AA0	32,380,000
500A	350...500	3500...5000	3VA1450-5GF42-0AA0	37,851,000	3VA1450-6GF42-0AA0	48,436,000
630A	441...630	4410...6300	3VA1463-5GF42-0AA0	37,851,000	3VA1463-6GF42-0AA0	48,436,000
800A	560...800	4000...8000	3VA1580-5GF42-0AA0	67,530,000	3VA1580-6GF42-0AA0	103,750,000
1000A	700...1000	5000...10000	3VA1510-5GF42-0AA0	81,383,000	3VA1510-6GF42-0AA0	106,990,000

(*) 110kA version is available for 3VA13, 3VA14, 3VA15 - Có lựa chọn 110kA cho 3VA13, 3VA14, 3VA15

Molded Case Circuit Breakers Cầu dao tự động dạng khối MCCB

MCCB 3VA2 has the function of circuit switching, short-circuit and overload protection.

MCCB 3VA2 up to 1250A, Icu from 55 to 150kA

Ics = 100% Icu, Electronic protection, adjustable overload protection

Standards IEC / EN 60947-1, 60947-2, 60947-3, 60947-4-1

3VA2 molded case circuit breakers Cầu dao tự động dạng khối MCCB 3VA2

MCCB 3VA2 có chức năng đóng cắt mạch điện, bảo vệ ngắn mạch

MCCB 3VA2 lên đến 1250A, dòng cắt ngắn mạch từ 55 đến 150kA at 415V

Ics = 100% Icu, Bộ điều khiển bảo vệ điện tử, dòng định mức chỉnh định được

Tiêu chuẩn IEC / EN 60947-1, 60947-2, 60947-3, 60947-4-1

3VA2, up to 1250A, 3-pole, ETU320 LI trip unit - MCCB 3VA2, đến 1250A, 3 cực bộ điều khiển điện tử ETU320 LI

With adjustable overload protection Ir and adjustable short-circuit protection li

Đặc tuyến quá tải (Ir) chỉnh định được và đặc tuyến ngắn mạch (li) chỉnh định được



MCCB 3VA2 3P

Rating Dòng điện	Ir range (A) Dòng quá tải	li range (A) Dòng ngắn mạch	Reference Mã hàng	Unit price Đơn giá	
				Icu=55kA	Icu=85kA
3-poles - 3 cực					
25A	10 ... 25	38 ... 300	3VA2025-5HL32-0AA0	22,052,000	3VA2025-6HL32-0AA0 24,563,000
40A	16 ... 40	60 ... 480	3VA2040-5HL32-0AA0	22,052,000	3VA2040-6HL32-0AA0 24,563,000
63A	25 ... 63	95 ... 756	3VA2063-5HL32-0AA0	22,052,000	3VA2063-6HL32-0AA0 24,563,000
100A	40 ... 100	150 ... 1200	3VA2010-5HL32-0AA0	23,857,000	3VA2010-6HL32-0AA0 26,643,000
160A	63 ... 160	240 ... 1600	3VA2116-5HL32-0AA0	35,825,000	3VA2116-6HL32-0AA0 40,415,000
250A	100 ... 250	375 ... 2500	3VA2225-5HL32-0AA0	47,086,000	3VA2225-6HL32-0AA0 52,972,000
400A	160 ... 400	600 ... 4000	3VA2340-5HL32-0AA0	61,604,000	3VA2340-6HL32-0AA0 70,628,000
630A	250 ... 630	945 ... 5670	3VA2463-5HL32-0AA0	84,362,000	3VA2463-6HL32-0AA0 95,741,000
800A	320 ... 800	1200 ... 8000	3VA2580-5HL32-0AA0	117,322,000	3VA2580-6HL32-0AA0 133,801,000
1000A	400 ... 1000	1500 ... 10000	3VA2510-5HL32-0AA0	161,268,000	3VA2510-6HL32-0AA0 184,419,000
1250A	500 ... 1250	1875 ... 12500	3VA2612-5HL32-0AA0	164,489,000	3VA2612-6HL32-0AA0 188,036,000
Icu=110kA					
25A	10 ... 25	38 ... 300	3VA2025-7HL32-0AA0	26,211,000	3VA2025-8HL32-0AA0 29,547,000
40A	16 ... 40	60 ... 480	3VA2040-7HL32-0AA0	26,211,000	3VA2040-8HL32-0AA0 29,547,000
63A	25 ... 63	95 ... 756	3VA2063-7HL32-0AA0	26,211,000	3VA2063-8HL32-0AA0 29,547,000
100A	40 ... 100	150 ... 1200	3VA2010-7HL32-0AA0	28,448,000	3VA2010-8HL32-0AA0 32,058,000
160A	63 ... 160	240 ... 1600	3VA2116-7HL32-0AA0	43,555,000	3VA2116-8HL32-0AA0 49,440,000
250A	100 ... 250	375 ... 2500	3VA2225-7HL32-0AA0	57,680,000	3VA2225-8HL32-0AA0 65,527,000
400A	160 ... 400	600 ... 4000	3VA2340-7HL32-0AA0	75,729,000	3VA2340-8HL32-0AA0 86,716,000
630A	250 ... 630	945 ... 5670	3VA2463-7HL32-0AA0	102,804,000	3VA2463-8HL32-0AA0 118,499,000
800A	320 ... 800	1200 ... 8000	3VA2580-7HL32-0AA0	144,789,000	--
1000A	400 ... 1000	1500 ... 10000	3VA2510-7HL32-0AA0	199,721,000	--
1250A	500 ... 1250	1500 ... 10000	3VA2612-7HL32-0AA0	204,075,000	--

3VA2, up to 1250A, 4-pole, ETU320 LI trip unit - MCCB 3VA2, đến 1250A, 4 cực, bộ điều khiển điện tử ETU320 LI

Rating Dòng điện	Ir range (A) Dòng quá tải	li range (A) Dòng ngắn mạch	Reference Mã hàng	Unit price Đơn giá	
				Icu=55kA	Icu=85kA
4 poles - 4 cực					
25A	10 ... 25	38 ... 300	3VA2025-5HL42-0AA0	27,938,000	3VA2025-6HL42-0AA0 31,234,000
40A	16 ... 40	60 ... 480	3VA2040-5HL42-0AA0	27,938,000	3VA2040-6HL42-0AA0 31,234,000
63A	25 ... 63	95 ... 756	3VA2063-5HL42-0AA0	27,938,000	3VA2063-6HL42-0AA0 31,234,000
100A	40 ... 100	150 ... 1200	3VA2010-5HL42-0AA0	30,293,000	3VA2010-6HL42-0AA0 34,019,000
160A	63 ... 160	240 ... 1600	3VA2116-5HL42-0AA0	46,694,000	3VA2116-6HL42-0AA0 52,580,000
250A	100 ... 250	375 ... 2500	3VA2225-5HL42-0AA0	61,604,000	3VA2225-6HL42-0AA0 69,844,000
400A	160 ... 400	600 ... 4000	3VA2340-5HL42-0AA0	80,830,000	3VA2340-6HL42-0AA0 92,210,000
630A	250 ... 630	945 ... 5670	3VA2463-5HL42-0AA0	111,044,000	3VA2463-6HL42-0AA0 126,347,000
800A	320 ... 800	1200 ... 8000	3VA2580-5HL42-0AA0	155,775,000	3VA2580-6HL42-0AA0 178,140,000
1000A	400 ... 1000	1500 ... 10000	3VA2510-5HL42-0AA0	215,416,000	3VA2510-6HL42-0AA0 246,021,000
1250A	500 ... 1250	1500 ... 15000	3VA2612-5HL42-0AA0	219,774,000	3VA2612-6HL42-0AA0 251,853,000
Icu=110kA					
25A	10 ... 25	38 ... 300	3VA2025-7HL42-0AA0	33,431,000	3VA2025-8HL42-0AA0 38,023,000
40A	16 ... 40	60 ... 480	3VA2040-7HL42-0AA0	33,431,000	3VA2040-8HL42-0AA0 38,023,000
63A	25 ... 63	95 ... 756	3VA2063-7HL42-0AA0	33,431,000	3VA2063-8HL42-0AA0 38,023,000
100A	40 ... 100	150 ... 1200	3VA2010-7HL42-0AA0	36,491,000	3VA2010-8HL42-0AA0 41,592,000
160A	63 ... 160	240 ... 1600	3VA2116-7HL42-0AA0	56,110,000	3VA2116-8HL42-0AA0 64,743,000
250A	100 ... 250	375 ... 2500	3VA2225-7HL42-0AA0	75,729,000	3VA2225-8HL42-0AA0 86,716,000
400A	160 ... 400	600 ... 4000	3VA2340-7HL42-0AA0	99,664,000	3VA2340-8HL42-0AA0 114,574,000
630A	250 ... 630	945 ... 5670	3VA2463-7HL42-0AA0	137,333,000	3VA2463-8HL42-0AA0 158,129,000
800A	320 ... 800	1200 ... 8000	3VA2580-7HL42-0AA0	193,442,000	--
1000A	400 ... 1000	1500 ... 10000	3VA2510-7HL42-0AA0	267,603,000	--
1250A	500 ... 1250	1500 ... 15000	3VA2612-7HL42-0AA0	273,351,000	--

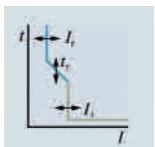

MCCB 3VA2 4P

Molded Case Circuit Breakers
Cầu dao tự động dạng khối MCCB

3VA molded case circuit breakers accessories
Phụ kiện cho cầu dao tự động dạng khối MCCB 3VA

Accessories for MCCB 3VA including 3VA1 and 3VA2 (excluding 3VA27)
Used for MCCB 2P, 3P, 4P

Phụ kiện cho MCCB 3VA bao gồm 3VA1 và 3VA2 (ngoại trừ 3VA27)
Dùng cho MCCB 2P, 3P, 4P



3VA9988-0AA12



3VA9988-0AB12

Auxiliary switches and alarm switches - Tiếp điểm phụ báo trạng thái và báo sự cố - Dùng cho 3VA 2P,3P,4P				
Type Loại	Contact Tiếp điểm	Reference Mã hàng	Unit price Đơn giá	
Auxiliary switch AUX Tiếp điểm phụ báo trạng thái	1CO	3VA9988-0AA12	998,000	
Trip alarm switch TAS Tiếp điểm phụ báo sự cố	1CO	3VA9988-0AB12	998,000	
Leading changeover switch LCS	1CO	3VA9988-0AA22	1,093,000	
Short circuit alarm switch SAS Tiếp điểm báo ngắn mạch	1CO	for 3VA10/11	3VA9988-0AB32	
		for 3VA12/13/14	3VA9988-0AB34	



3VA9908-0BB11



3VA9988-0BL30



3VA9908-0BD11

Undervoltage releases and Shunt trip left - Cuộn thấp áp và cuộn cắt - Dùng cho 3VA 2P, 3P, 4P				
Type Loại	V AC 50/60Hz Điện áp AC	V DC Điện áp DC	Reference Mã hàng	Unit price Đơn giá
Undervoltage release UVR Cuộn thấp áp	-	24	3VA9908-0BB11	2,252,000
	-	48	3VA9908-0BB12	2,252,000
	110	-	3VA9908-0BB23	3,718,000
	120...127	-	3VA9908-0BB24	3,718,000
	208...230	-	3VA9908-0BB25	3,266,000
	380...400	-	3VA9908-0BB26	3,266,000
Shunt trip left STL Cuộn cắt gắn bên trái	24	24...30	3VA9988-0BL30	3,099,000
	48...60	48...60	3VA9988-0BL31	3,099,000
	110...127	110...127	3VA9988-0BL32	3,099,000
	208...227	220...250	3VA9988-0BL33	2,252,000
	380...600	-	3VA9988-0BL20	3,099,000
Shunt trip flexible STF (3VA2 only) Cuộn cắt linh hoạt (chỉ dùng cho 3VA2)	24	-	3VA9988-0BA20	3,215,000
	48...60	-	3VA9988-0BA21	3,215,000
	110...127	-	3VA9988-0BA22	3,215,000
	208...227	-	3VA9988-0BA23	3,215,000
	380...500	-	3VA9988-0BA24	3,215,000
Universal release UNI Cuộn cắt Universal	-	12	3VA9908-0BD11	7,406,000
	-	24	3VA9908-0BD12	7,406,000
	-	48	3VA9908-0BD13	7,406,000
Time-delay device for undervoltage releases Bộ định giờ cho cuộn thấp áp	110	110	3VA9988-0BF21	6,602,000
	230	230	3VA9988-0BF22	6,602,000
	-	24	3VA9988-0BF23	6,602,000



3VA9988-0BF21



3VA9157-0HA10

Motor operators (MO320) for MCCB 3VA 3P, 4P only - Motor nạp cho MCCB 3VA 3P,4P (không dùng được cho 2P)							
Control Voltage Điện áp điều khiển	For 3VA - Cho 3VA					Reference Mã hàng	Unit price Đơn giá
	3VA10/11	3VA12	3VA20/21 3VA22	3VA13/14 3VA23/24	3VA15 3VA25		
24...60VDC	✓					3VA9157-0HA10	44,858,000
		✓				3VA9257-0HA10	44,858,000
			✓			3VA9267-0HA10	44,858,000
				✓		3VA9467-0HA10	44,858,000
110 ... 230 V AC 110 ... 250 V DC	✓					3VA9157-0HA20	15,469,000
		✓				3VA9257-0HA20	18,892,000
			✓			3VA9267-0HA20	18,892,000
				✓		3VA9467-0HA20	34,949,000

Molded Case Circuit Breakers Cầu dao tự động dạng khối MCCB

3VA molded case circuit breakers accessories Phụ kiện cho cầu dao tự động MCCB 3VA

Accessories for MCCB 3VA including 3VA1 and 3VA2 (excluding 3VA27)
Used for MCCB 2P, 3P, 4P

Phụ kiện cho MCCB 3VA bao gồm 3VA1 và 3VA2 (ngoại trừ 3VA27)
Dùng cho MCCB 3P, 4P



3VA9157-0EK11



3VA9157-0EK15



3VA9157-0FK21



3VA9157-0FK25



3VA9088-0LB10



8UD1900-0MB01



3VA9157-0LF10



3VA9980-0VL10



3VA9158-0VF30



3VA9088-0VM10

Rotary handle for 3VA 3P or 4P - Tay xoay cho MCCB 3VA 3P,4P

Type Loại	Color Màu	For 3VA - Cho 3VA					Reference Mã hàng	Unit price Đơn giá
		3VA10/11	3VA12	3VA20/21 3VA22	3VA13/14 3VA23/24	3VA15 3VA25		
Front mounted- rotary operator Tay xoay gắn trực tiếp	Gray Xám	✓					3VA9157-0EK11	1,894,000
			✓				3VA9257-0EK11	2,128,000
				✓			3VA9267-0EK11	2,128,000
	Yellow- Red Vàng- đỏ					✓	3VA9467-0EK11	2,837,000
						✓	3VA9687-0EK11	6,078,000
		✓					3VA9157-0EK15	2,173,000
Door mounted - rotary operator Tay xoay nối dài gắn mặt tủ	Gray Xám		✓				3VA9257-0EK15	2,445,000
				✓			3VA9267-0EK15	2,445,000
					✓		3VA9467-0EK15	3,267,000
	Yellow- Red Vàng- đỏ					✓	3VA9687-0EK15	6,882,000
		✓					3VA9157-0FK21	3,096,000
			✓				3VA9257-0FK21	3,096,000
	Yellow- Red Vàng- đỏ				✓		3VA9267-0FK21	3,096,000
					✓		3VA9467-0FK21	4,907,000
		✓				✓	3VA9687-0FK21	8,240,000
			✓				3VA9157-0FK25	3,807,000
Yellow- Red Vàng- đỏ			✓			3VA9257-0FK25	4,297,000	
			✓			3VA9267-0FK25	4,297,000	
				✓		3VA9467-0FK25	6,288,000	
					✓	3VA9687-0FK25	10,201,000	

Locking and interlocking for 3VA 3P or 4P - Khóa và liên động cho MCCB 3VA 3P,4P

Type Loại	Color Màu	For 3VA - Cho 3VA					Reference Mã hàng	Unit price Đơn giá
		3VA10/11	3VA12	3VA20/21 3VA22	3VA13/14 3VA23/24	3VA15 3VA25		
Locking device for toggle operating mechanism Khóa cần gạt MCCB		✓	✓				3VA9088-0LB10	1,427,000
				✓	✓		3VA9388-0LB10	1,885,000
						✓	3VA9588-0LB10	3,668,000
Cylinder locks (type Kaba) for door mounted rotary operator (Key 1) Khóa tay xoay MCCB		✓	✓		✓		8UD1900-0MB01	2,235,000
Key interlock Cylinder Khóa liên động 2 MCCB bằng chìa khóa	Adapter for key lock	✓					3VA9157-0LF10	2,530,000
			✓				3VA9257-0LF10	2,603,000
				✓			3VA9167-0LF10	2,603,000
					✓		3VA9367-0LF10	2,603,000
						✓	3VA9587-0LF10	4,856,000
Cylinder lock	Key 1	✓	✓	✓	✓	✓	3VA9980-0VL10	944,000
	Key 3	✓	✓	✓	✓	✓	3VA9980-0VL30	944,000
	Key 4	✓	✓	✓	✓	✓	3VA9980-0VL40	944,000
Sliding bar interlock Liên động cơ khí gắn bên		✓					3VA9158-0VF30	5,310,000
			✓				3VA9258-0VF30	5,659,000
				✓			3VA9168-0VF30	5,659,000
					✓		3VA9368-0VF30	6,427,000
Rear interlock with rod Liên động cơ khí gắn phía sau		✓	✓	✓	✓		3VA9088-0VM10	9,921,000
						✓	3VA9588-0VM10	16,208,000

Molded Case Circuit Breakers Cầu dao tự động dạng khối MCCB

Accessories for MCCB 3VA including 3VA1 and 3VA2 (excluding 3VA27)
Used for MCCB 2P, 3P, 4P

3VA molded case circuit breakers accessories Phụ kiện cho cầu dao tự động dạng khối MCCB 3VA

Phụ kiện cho MCCB 3VA bao gồm 3VA1 và 3VA2 (ngoại trừ 3VA27)
Dùng cho MCCB 2P, 3P, 4P



3VA9113-ORL20



3VA9114-ORL10



3VA9152-OWA00



3VA9153-QB00



3VA9154-QB00



3VA9153-QC00



3VA9154-QC00



3VA9113-OQE00



3VA9114-OQE00

Residual current devices RCD 127...480V - Phụ kiện bảo vệ dòng rò RCD 127...480V - Dùng cho 3VA 3P, 4P

Poles Cực	Type Loại	Sensitivity Kiểu dòng	Current IΔn Độ nhạy	Delay time Độ trễ	Use for Dùng cho	Reference Mã hàng	Unit price Đơn giá
3	RCD520	Type A	0.03...5A	0...3s	3VA11	3VA9113-ORL20	36,328,000
					3VA12	3VA9213-ORL20	39,472,000
	RCD820	Type A	0.03...30A	0...10s	3VA20/21	3VA9123-ORL30	41,567,000
					3VA22	3VA9223-ORL30	41,567,000
					3VA23	3VA9323-ORL30	49,952,000
4	RCD320	Type A	0.03...5A	0s	3VA11	3VA9114-ORL10	23,613,000
	RCD520	Type A	0.03...5A	0...3s	3VA11	3VA9114-ORL20	39,472,000
					3VA12	3VA9214-ORL20	42,616,000
	RCD520	Type A	0.03...30A	0...10s	3VA20/21	3VA9124-ORL30	45,061,000
					3VA22	3VA9224-ORL30	45,061,000
					3VA23	3VA9324-ORL30	54,143,000
					3VA24	3VA9424-ORL30	54,143,000

Connection accessories for MCCB 3VA - Phụ kiện đấu nối cho MCCB 3VA

Type Loại	For 3VA - Cho 3VA					Reference Mã hàng	Unit price Đơn giá
	3VA10/11	3VA12	3VA20/21 3VA22	3VA13/14 3VA23/24	3VA15 3VA25		
Phase barriers (2pcs)	✓					3VA9152-OWA00	306,000
Tấm chắn pha (2 tấm)		✓				3VA9252-OWA00	315,000
			✓			3VA9262-OWA00	315,000
				✓		3VA9482-OWA00	426,000
					✓	3VA9602-OWA00	716,000
Connectors extended for 3P	✓					3VA9153-QB00	1,196,000
Đầu cực nối dài cho MCCB 3P (3 đầu cực và 2 tấm chắn pha)		✓				3VA9253-QB00	1,325,000
			✓			3VA9263-QB00	1,325,000
				✓		3VA9483-QB00	2,575,000
					✓	3VA9603-QB00	4,856,000
Connectors extended for 4P	✓					3VA9154-QB00	1,597,000
Đầu cực nối dài cho MCCB 4P (4 đầu cực và 3 tấm chắn pha)		✓				3VA9254-QB00	1,768,000
			✓			3VA9264-QB00	1,768,000
				✓		3VA9484-QB00	3,431,000
					✓	3VA9604-QB00	6,498,000
Connectors extended spreader 3P	✓					3VA9153-QC00	1,875,000
Đầu cực nối dài mở rộng cho 3P (3 đầu cực và 2 tấm chắn pha)		✓				3VA9253-QC00	2,052,000
			✓			3VA9263-QC00	2,052,000
				✓		3VA9483-QC00	3,209,000
Connectors extended spreader 4P	✓					3VA9154-QC00	2,498,000
Đầu cực nối dài mở rộng cho 4P (4 đầu cực và 3 tấm chắn pha)		✓				3VA9254-QC00	2,733,000
			✓			3VA9264-QC00	2,735,000
				✓		3VA9484-QC00	4,258,000
Rear connection for 3P	✓					3VA9113-OQE00	1,796,000
Đầu cực nối phía sau MCCB 3P		✓				3VA9213-OQE00	2,271,000
			✓			3VA9203-OQE00	2,271,000
				✓		3VA9403-OQE00	3,913,000
Rear connection for 4P	✓					3VA9114-OQE00	2,394,000
Đầu cực nối phía sau MCCB 4P		✓				3VA9214-OQE00	3,029,000
			✓			3VA9204-OQE00	3,029,000
				✓		3VA9404-OQE00	5,240,000

Molded Case Circuit Breakers Cầu dao tự động dạng khối MCCB

3VA molded case circuit breakers accessories Phụ kiện cho cầu dao tự động dạng khối MCCB 3VA

Accessories for MCCB 3VA including 3VA1 and 3VA2 (excluding 3VA27)
Used for MCCB 2P, 3P, 4P

Phụ kiện cho MCCB 3VA bao gồm 3VA1 và 3VA2 (ngoại trừ 3VA27)
Dùng cho MCCB 2P, 3P, 4P



3VA9111-0WF20



3VA9111-0WF30



3VA9111-0WF40

Connection accessories for MCCB 3VA - Phụ kiện đấu nối cho MCCB 3VA

Type Loại	Poles of MCCB Số cực	For 3VA - Cho 3VA					Reference Mã hàng	Unit price Đơn giá
		3VA10	3VA11	3VA12	3VA20/21 3VA22	3VA13/14 3VA23/24		
Terminal covers	2P	✓					3VA9111-0WF20	458,000
			✓				3VA9111-0WF20	458,000
Tấm che đầu cực	3P	✓	✓				3VA9111-0WF30	741,000
				✓			3VA9211-0WF30	902,000
					✓		3VA9221-0WF30	902,000
	4P					✓	3VA9481-0WF30	1,289,000
		✓	✓				3VA9111-0WF40	968,000
				✓			3VA9211-0WF40	1,184,000
				✓		3VA9221-0WF40	1,184,000	
					✓	3VA9481-0WF40	1,705,000	

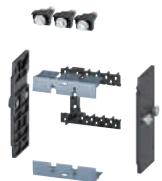

3VA9213-0KD10



3VA9113-0KP00

Plug-in and draw-out technology - Phụ kiện đấu nối kiểu plug-in và kiểu rút kéo cho MCCB

Type Loại	Poles of MCCB Số cực	For 3VA - Cho 3VA				Reference Mã hàng	Unit price Đơn giá
		3VA11	3VA12	3VA20/21 3VA22	3VA13/14 3VA23/24		
Draw-out units, complete kits - Draw-out socket - Conversion kit - Mounting screw kit Bộ phụ kiện đấu nối dạng rút kéo	3P		✓			3VA9213-0KD10	4,542,000
				✓		3VA9123-0KD10	4,542,000
					✓	3VA9323-0KD10	12,331,000
	4P		✓			3VA9214-0KD10	6,078,000
					✓		3VA9124-0KD10
				✓	✓	3VA9324-0KD10	16,348,000
Crank handles for draw-out units	3P	✓	✓	✓	✓	3VA9987-0KD81	2,271,000
			✓			3VA9113-0KP00	8,139,000
				✓		3VA9213-0KP00	8,838,000
	4P			✓		3VA9123-0KP00	8,838,000
					✓	3VA9323-0KP00	23,963,000
		✓				3VA9114-0KP00	10,933,000
Plug-in units, complete kits - Plug-in base - Conversion kit - Mounting screw kit Bộ phụ kiện đối nối dạng plug-in	4P		✓			3VA9214-0KP00	11,737,000
				✓		3VA9124-0KP00	11,737,000
					✓	3VA9324-0KP00	31,928,000

Molded Case Circuit Breakers Cầu dao tự động dạng khối MCCB

3VA27 MCCB up to 1600A, fix or drawout version
Icu from 55kA to 110kA at 415V AC
Manually operated or electrical operating mechanism
Advanced trip unit available
Measuring and communication option available
Standard accessories: auxiliary switch 4NO, signaling contact S24
Standards IEC 60947-2, IEC 60947-3

3VA27 Molded Case Circuit Breakers Cầu dao tự động dạng khối MCCB 3VA27

MCCB 3VA27 lên tới 1600A, loại cố định hoặc rút kéo
Icu từ 55kA đến 110kA tại 415V AC
Có thể lựa chọn vận hành bằng tay hoặc vận hành bằng cơ cấu motor
Có thể lựa chọn các bộ điều khiển bảo vệ nâng cao
Có thể lựa chọn chức năng đo lường và truyền thông
Phụ kiện tiêu chuẩn: tiếp điểm phụ 4NO, tiếp điểm báo lỗi S24
Tiêu chuẩn IEC 60947-2, IEC 60947-3

3VA27, 800 to 1600A, fixed-mounted, toggle operating mechanism, front connection, bộ điều khiển bảo vệ ETU320 3VA27, gắn cố định, vận hành bằng cần gạt, đấu cáp phía trước, bộ điều khiển bảo vệ ETU320

3P						
Icu at 415VAC		Icu=55kA	Icu=85kA		Icu=110kA	
Rating Dòng điện	Reference Mã hàng	Unit price Đơn giá	Reference Mã hàng	Unit price Đơn giá	Reference Mã hàng	Unit price Đơn giá
800A	3VA2780-5AB03-0AA0	125,954,000	3VA2780-6AB03-0AA0	138,510,000	3VA2780-7AB03-0AA0	150,674,000
1000A	3VA2710-5AB03-0AA0	174,609,000	3VA2710-6AB03-0AA0	191,873,000	3VA2710-7AB03-0AA0	209,139,000
1250A	3VA2712-5AB03-0AA0	175,751,000	3VA2712-6AB03-0AA0	193,156,000	3VA2712-7AB03-0AA0	210,559,000
1600A	3VA2716-5AB03-0AA0	243,321,000	3VA2716-6AB03-0AA0	266,867,000	3VA2716-7AB03-0AA0	290,756,000
4P						
Icu at 415VAC		Icu=55kA	Icu=85kA		Icu=110kA	
Rating Dòng điện	Reference Mã hàng	Unit price Đơn giá	Reference Mã hàng	Unit price Đơn giá	Reference Mã hàng	Unit price Đơn giá
800A	3VA2780-5AB13-0AA0	169,115,000	3VA2780-6AB13-0AA0	185,596,000	3VA2780-7AB13-0AA0	202,075,000
1000A	3VA2710-5AB13-0AA0	234,643,000	3VA2710-6AB13-0AA0	257,400,000	3VA2710-7AB13-0AA0	280,943,000
1250A	3VA2712-5AB13-0AA0	236,154,000	3VA2712-6AB13-0AA0	259,701,000	3VA2712-7AB13-0AA0	283,249,000
1600A	3VA2716-5AB13-0AA0	326,930,000	3VA2716-6AB13-0AA0	361,740,000	3VA2716-7AB13-0AA0	392,453,000

3VA27, 800 to 1600A, fixed-mounted, Stored energy operating mechanism, front connection, ETU320 - Motor operating option available 3VA27, 800 to 1600A, gắn cố định, vận hành bằng tay nạp, đấu cáp phía trước, ETU320 - có thể chuyển đổi sang vận hành điện

3P						
Icu at 415VAC		Icu=55kA	Icu=85kA		Icu=110kA	
Rating Dòng điện	Reference Mã hàng	Unit price Đơn giá	Reference Mã hàng	Unit price Đơn giá	Reference Mã hàng	Unit price Đơn giá
800A	3VA2780-1AB03-0AA0	132,232,000	3VA2780-2AB03-0AA0	144,789,000	3VA2780-3AB03-0AA0	156,952,000
1000A	3VA2710-1AB03-0AA0	180,887,000	3VA2710-2AB03-0AA0	197,759,000	3VA2710-3AB03-0AA0	215,024,000
1250A	3VA2712-1AB03-0AA0	181,211,000	3VA2712-2AB03-0AA0	198,274,000	3VA2712-3AB03-0AA0	215,679,000
1600A	3VA2716-1AB03-0AA0	248,098,000	3VA2716-2AB03-0AA0	272,328,000	3VA2716-3AB03-0AA0	296,557,000
4P						
Icu at 415VAC		Icu=55kA	Icu=85kA		Icu=110kA	
Rating Dòng điện	Reference Mã hàng	Unit price Đơn giá	Reference Mã hàng	Unit price Đơn giá	Reference Mã hàng	Unit price Đơn giá
800A	3VA2780-1AB13-0AA0	175,002,000	3VA2780-2AB13-0AA0	191,873,000	3VA2780-3AB13-0AA0	208,353,000
1000A	3VA2710-1AB13-0AA0	240,921,000	3VA2710-2AB13-0AA0	263,287,000	3VA2710-3AB13-0AA0	286,436,000
1250A	3VA2712-1AB13-0AA0	241,615,000	3VA2712-2AB13-0AA0	264,479,000	3VA2712-3AB13-0AA0	288,027,000
1600A	3VA2716-1AB13-0AA0	332,390,000	3VA2716-2AB13-0AA0	365,152,000	3VA2716-3AB13-0AA0	395,865,000



3VA27 fixed-mounted, toggle operating mechanism
3VA27 gắn cố định, vận hành bằng cần gạt



3VA27 fixed-mounted, Stored energy operating mechanism
3VA27 gắn cố định, vận hành bằng tay nạp



Molded Case Circuit Breakers Cầu dao tự động dạng khối MCCB

3VA27 MCCB up to 1600A, fix or drawout version
Icu from 55kA to 110kA at 415V AC
Manually operated or electrical operating mechanism
Advanced trip unit available
Measuring and communication option available
Standard accessories: auxiliary switch 4NO, signaling contact S24
Standards IEC 60947-2, IEC 60947-3

3VA27 Molded Case Circuit Breakers Cầu dao tự động dạng khối MCCB 3VA27

MCCB 3VA27 lên tới 1600A, loại cố định hoặc rút kéo
Icu từ 55kA đến 110kA tại 415V AC
Có thể lựa chọn vận hành bằng tay hoặc vận hành bằng cơ cấu motor
Có thể lựa chọn các bộ điều khiển bảo vệ nâng cao
Có thể lựa chọn chức năng đo lường và truyền thông
Phụ kiện tiêu chuẩn: tiếp điểm phụ 4NO, tiếp điểm báo lỗi S24
Tiêu chuẩn IEC 60947-2, IEC 60947-3

3VA27, 800 to 1600A, withdrawable, toggle operating mechanism, front connection, bộ điều khiển bảo vệ ETU320 3VA27, dạng rút kéo, vận hành bằng cần gạt, đấu cáp phía trước, bộ điều khiển bảo vệ ETU320

3P							
Icu at 415VAC		Icu=55kA		Icu=85kA		Icu=110kA	
Rating Dòng điện	Reference Mã hàng	Unit price Đơn giá	Reference Mã hàng	Unit price Đơn giá	Reference Mã hàng	Unit price Đơn giá	
800A	3VA2780-5AB32-0AA0	191,089,000	3VA2780-6AB32-0AA0	209,531,000	3VA2780-7AB32-0AA0	228,365,000	
1000A	3VA2710-5AB32-0AA0	244,060,000	3VA2710-6AB32-0AA0	268,388,000	3VA2710-7AB32-0AA0	292,323,000	
1250A	3VA2712-5AB32-0AA0	235,813,000	3VA2712-6AB32-0AA0	259,019,000	3VA2712-7AB32-0AA0	282,566,000	
1600A	3VA2716-5AB32-0AA0	303,383,000	3VA2716-6AB32-0AA0	334,097,000	3VA2716-7AB32-0AA0	365,152,000	
4P							
Icu at 415VAC		Icu=55kA		Icu=85kA		Icu=110kA	
Rating Dòng điện	Reference Mã hàng	Unit price Đơn giá	Reference Mã hàng	Unit price Đơn giá	Reference Mã hàng	Unit price Đơn giá	
800A	3VA2780-5AB42-0AA0	256,615,000	3VA2780-6AB42-0AA0	281,727,000	3VA2780-7AB42-0AA0	306,841,000	
1000A	3VA2710-5AB42-0AA0	328,421,000	3VA2710-6AB42-0AA0	360,597,000	3VA2710-7AB42-0AA0	392,379,000	
1250A	3VA2712-5AB42-0AA0	317,374,000	3VA2712-6AB42-0AA0	348,089,000	3VA2712-7AB42-0AA0	382,215,000	
1600A	3VA2716-5AB42-0AA0	409,516,000	3VA2716-6AB42-0AA0	450,467,000	3VA2716-7AB42-0AA0	491,419,000	

3VA27, 800 to 1600A, withdrawable, Stored energy operating mechanism, front connection, ETU320 - Motor operating option available 3VA27, 800 to 1600A, dạng rút kéo, vận hành bằng tay nạp, đấu cáp phía trước, ETU320 - có thể chuyển đổi sang vận hành điện

3P							
Icu at 415VAC		Icu=55kA		Icu=85kA		Icu=110kA	
Rating Dòng điện	Reference Mã hàng	Unit price Đơn giá	Reference Mã hàng	Unit price Đơn giá	Reference Mã hàng	Unit price Đơn giá	
800A	3VA2780-1AB32-0AA0	196,974,000	3VA2780-6AB32-0AA0	209,531,000	3VA2780-7AB32-0AA0	228,365,000	
1000A	3VA2710-1AB32-0AA0	249,945,000	3VA2710-6AB32-0AA0	268,388,000	3VA2710-7AB32-0AA0	292,323,000	
1250A	3VA2712-1AB32-0AA0	241,273,000	3VA2712-6AB32-0AA0	259,019,000	3VA2712-7AB32-0AA0	282,566,000	
1600A	3VA2716-1AB32-0AA0	309,184,000	3VA2716-6AB32-0AA0	334,097,000	3VA2716-7AB32-0AA0	365,152,000	
4P							
Icu at 415VAC		Icu=55kA		Icu=85kA		Icu=110kA	
Rating Dòng điện	Reference Mã hàng	Unit price Đơn giá	Reference Mã hàng	Unit price Đơn giá	Reference Mã hàng	Unit price Đơn giá	
800A	3VA2780-1AB42-0AA0	262,109,000	3VA2780-2AB42-0AA0	287,222,000	3VA2780-3AB42-0AA0	313,118,000	
1000A	3VA2710-1AB42-0AA0	333,914,000	3VA2710-2AB42-0AA0	366,874,000	3VA2710-3AB42-0AA0	400,227,000	
1250A	3VA2712-1AB42-0AA0	322,494,000	3VA2712-2AB42-0AA0	354,914,000	3VA2712-3AB42-0AA0	385,627,000	
1600A	3VA2716-1AB42-0AA0	412,928,000	3VA2716-2AB42-0AA0	457,293,000	3VA2716-3AB42-0AA0	498,245,000	



3VA27 withdrawable, toggle operating mechanism
3VA27 loại rút kéo, vận hành bằng cần gạt



3VA27 withdrawable, Stored energy operating mechanism
3VA27 loại rút kéo, vận hành bằng tay nạp

Molded Case Circuit Breakers
Cầu dao tự động dạng khối MCCB

Accessories for MCCB 3VA27

3VA27 molded case circuit breakers accessories
Phụ kiện cho cầu dao tự động dạng khối MCCB 3VA27

Phụ kiện cho MCCB 3VA27



3VW9011-0AG01



3VW9727-0AB11



3VW9011-0AE01



3VW9727-0EK11



3VW9727-0FK21



3VW9727-0VL10

Auxiliary switches and alarm switches - Tiếp điểm phụ báo trạng thái và báo sự cố - Dùng cho 3VA27

Type Loại	Contact Tiếp điểm	Reference Mã hàng	Unit price Đơn giá
Auxiliary switch AUX Tiếp điểm phụ báo trạng thái	4CO	3VW9011-0AG01	3,669,000
Tripped signaling switch TAS Tiếp điểm phụ báo sự cố	1CO	3VW9727-0AB11	1,614,000
Trip alarm switch S24 Tiếp điểm phụ báo sự cố từ cuộn cắt	1CO	3VW9727-0AB41	1,614,000

Undervoltage releases and Shunt trip for 3VA27 - Cuộn thấp áp và cuộn cắt - Dùng cho 3VA27

Type Loại	V AC 50/60Hz Điện áp AC	V DC Điện áp DC	Reference Mã hàng	Unit price Đơn giá
Motorized operating mechanism Motor vận hành điện (chỉ dùng cho 3VA27 dạng tay nạy)	24...30	24...30	3VW9011-0AF01	35,486,000
	110 ... 130	110 ... 130	3VW9011-0AF03	35,486,000
	220 ... 250	220 ... 250	3VW9011-0AF04	35,486,000
Undervoltage release UVR Cuộn cắt thấp áp	24	24	3VW9011-0AE01	9,172,000
	208...230	208...230	3VW9011-0AE07	9,172,000
	380...400	-	3VW9011-0AE17	9,172,000
Time delay for UVR Bộ hẹn giờ cho cuộn thấp áp	24...30	24...30	3VW9011-0AE10	13,262,000
	220...250	220...250	3VW9011-0AE13	13,262,000
	380...400	-	3VW9011-0AD17	8,481,000
Closing coil / shunt release CC / ST	24	24	3VW9011-0AD01	8,481,000
	48	48	3VW9011-0AD03	8,481,000
	110...120	110...120	3VW9011-0AD05	8,481,000
Cuộn đóng/ cuộn cắt (cuộn đóng chỉ dùng trên 3VA27 dạng tay nạy)	220...240	220...240	3VW9011-0AD07	8,481,000
	380...400	-	3VW9011-0AD17	8,481,000

Rotary handle and lock for 3VA27 toggle - Tay xoay và khoá cho MCCB 3VA27 dạng cần gạt

Type Loại	Version Phiên bản	Color Màu	Reference Mã hàng	Unit price Đơn giá
Front mounted-rotary operator Tay xoay gắn trực tiếp	Standard	Gray - Xám	3VW9727-0EK11	5,060,000
	EMERGENCY-OFF	Yellow-Red/ Vàng đỏ	3VW9727-0EK15	5,826,000
Door mounted - rotary operator	Standard	Gray - Xám	3VW9727-0FK21	7,221,000
	EMERGENCY-OFF	Yellow-Red/ Vàng đỏ	3VW9727-0FK25	8,314,000
Tay xoay nổi dài - gắn mặt tủ	Basic without toggle		3VW9727-0GK00	5,954,000
	Shaft stub		8UD1900-3WD00	854,000
	Toggle	Gray - Xám	8UD1861-0AB11	2,785,000
Locking devices		Yellow-Red/ Vàng đỏ	8UD1861-0AB15	3,178,000
			3VW9727-0VL10	3,556,000



3WL air circuit breakers

Reliable, versatile and perfectly integrated



SENTRON

3WT Air Circuit Breakers up to 4000 A

Catalog
LV 35

Edition
2020

[siemens.com/lowvoltage](https://www.siemens.com/lowvoltage)

Air Circuit Breakers Máy cắt không khí

ACB 3WT from 630A to 4000A

Rated operating voltage U_e up to 690V 50/60Hz

Breaking capacity $I_{cs} = I_{cu}$ at 500V/690V AC

Standard 3WT include:

- ACB with ETU35WT trip unit - LSI protection with display
 - Auxiliary switch 2NO+2NC/ Trip signal switch 1NO
 - Ready to close contact/ with door sealing frame IP41
 - Communication option Modbus RTU available
- Standard IEC 60947-2, GB 14048.2

3WT Air Circuit Breaker Máy cắt không khí ACB 3WT

ACB 3WT từ 630A đến 4000A

Điện áp định mức lên đến $U_e=690V$ 50/60Hz

Dòng cắt $I_{cs} = I_{cu}$ tại 500/690V AC

ACB 3WT tiêu chuẩn bao gồm:

- ACB trang bị trip unit ETU35WT - bảo vệ LSI có màn hình
 - Tiếp điểm trạng thái 2NO+2NC/ tiếp điểm bảo sự cố 1NO
 - Tiếp điểm sẵn sàng đóng, Khung viền ACB tủ điện IP41
 - Có khả năng truyền thông Modbus RTU
- Tiêu chuẩn IEC 60947-2, GB 14048.2



ACB 3WT fixed-mount
ACB 3WT loại gắn cố định

ACB 3WT fixed-mounted and withdrawable, ACB 3WT, loại cố định hoặc rút kéo, 55kA at 415V AC, 630 to 1600A Rear horizontal connection - Đầu cực ngang phía sau

Rating Dòng định mức (A)	Reference-Mã hàng	Unit price - Đơn giá	Reference-Mã hàng	Unit price - Đơn giá
Fixed-mounted type Loại gắn cố định	3P		4P	
630	3WT8060-5AA00-0AA2	98,013,000	3WT8064-5AA00-0AA2	121,536,000
800	3WT8080-5AA00-0AA2	101,046,000	3WT8084-5AA00-0AA2	125,294,000
1000	3WT8100-5AA00-0AA2	105,674,000	3WT8104-5AA00-0AA2	131,036,000
1250	3WT8120-5AA00-0AA2	108,144,000	3WT8124-5AA00-0AA2	134,097,000
1600	3WT8160-5AA00-0AA2	117,934,000	3WT8164-5AA00-0AA2	140,686,000
Withdrawable type - Loại rút kéo	3P		4P	
630	3WT8060-5AA04-5AA2	128,001,000	3WT8064-5AA04-5AA2	140,733,000
800	3WT8080-5AA04-5AA2	131,959,000	3WT8084-5AA04-5AA2	145,087,000
1000	3WT8100-5AA04-5AA2	132,724,000	3WT8104-5AA04-5AA2	148,121,000
1250	3WT8120-5AA04-5AA2	138,412,000	3WT8124-5AA04-5AA2	155,072,000
1600	3WT8160-5AA04-5AA2	152,999,000	3WT8164-5AA04-5AA2	159,650,000



ACB 3WT withdrawable
ACB 3WT loại rút kéo

ACB 3WT fixed-mounted and withdrawable, ACB 3WT, loại cố định hoặc rút kéo, 66kA tại 415V AC, 630 to 4000A Rear horizontal connection except ACB 4000A - Đầu cực ngang phía sau ngoại trừ ACB 4000A

Rating Dòng định mức (A)	Reference-Mã hàng	Unit price - Đơn giá	Reference-Mã hàng	Unit price - Đơn giá
Fixed-mounted type Loại gắn cố định	3P		4P	
630	3WT8061-5AA00-0AA2	115,394,000	3WT8065-5AA00-0AA2	131,772,000
800	3WT8081-5AA00-0AA2	118,965,000	3WT8085-5AA00-0AA2	135,846,000
1000	3WT8101-5AA00-0AA2	121,369,000	3WT8105-5AA00-0AA2	142,255,000
1250	3WT8121-5AA00-0AA2	124,311,000	3WT8125-5AA00-0AA2	151,392,000
1600	3WT8161-5AA00-0AA2	128,159,000	3WT8165-5AA00-0AA2	153,790,000
2000	3WT8202-5AA00-0AA2	143,165,000	3WT8206-5AA00-0AA2	170,825,000
2500	3WT8252-5AA00-0AA2	162,759,000	3WT8256-5AA00-0AA2	181,124,000
3200	3WT8322-5AA00-0AA2	188,431,000	3WT8326-5AA00-0AA2	222,994,000
4000 (rear vertical - cực dọc)	3WT8402-5AA01-0AA2	296,610,000	3WT8406-5AA01-0AA2	362,060,000
Withdrawable type Loại rút kéo	3P		4P	
630	3WT8061-5AA04-5AA2	145,457,000	3WT8065-5AA04-5AA2	159,925,000
800	3WT8081-5AA04-5AA2	149,955,000	3WT8085-5AA04-5AA2	164,871,000
1000	3WT8101-5AA04-5AA2	150,825,000	3WT8105-5AA04-5AA2	168,321,000
1250	3WT8121-5AA04-5AA2	156,353,000	3WT8125-5AA04-5AA2	173,531,000
1600	3WT8161-5AA04-5AA2	166,303,000	3WT8165-5AA04-5AA2	177,303,000
2000	3WT8202-5AA04-5AA2	183,829,000	3WT8206-5AA04-5AA2	207,162,000
2500	3WT8252-5AA04-5AA2	194,844,000	3WT8256-5AA04-5AA2	217,447,000
3200	3WT8322-5AA04-5AA2	218,484,000	3WT8326-5AA04-5AA2	257,374,000
4000 (rear vertical - cực dọc)	3WT8402-5AA05-5AA2	430,570,000	3WT8406-5AA05-5AA2	533,901,000

Air Circuit Breakers Máy cắt không khí

Accessories of 3WT ACB include remote control, locking and interlocking accessories
Pre-install accessories ACB version available
For other accessories, please refer to catalog LV35

3WT Air Circuit Breaker Accessories Phụ kiện cho máy cắt không khí ACB 3WT

Phụ kiện cho ACB 3WT bao gồm phụ kiện để vận hành ACB từ xa, phụ kiện cho liên động điện và liên động cơ khí
Các lựa chọn ACB lắp sẵn phụ kiện
Các loại phụ kiện khác vui lòng xem thêm tại Catalog LV35

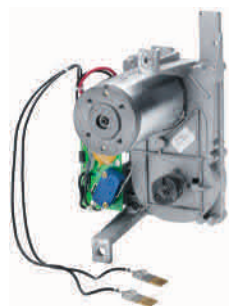

3WT9832-1JB00

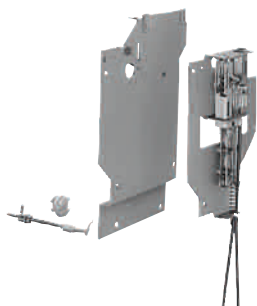

3WT9866-3JA00



3WT trip unit

Auxiliaries for electrical operation - Phụ kiện để vận hành ACB bằng tín hiệu điện

Type Loại	V AC 50/60Hz Điện áp AC	V DC Điện áp DC	Reference Mã hàng	Unit price Đơn giá
Motorized operating-mechanism Motor vận hành điện	-	24	3WT9832-1JB00	32,437,000
	110 ... 127	110 ... 125	3WT9832-1JH00	32,437,000
	220 ... 240	220 ... 250	3WT9832-1JK00	32,437,000
Electrical closing Cuộn đóng	-	24	3WT9833-1JB00	11,903,000
	110 ... 127	110 ... 125	3WT9833-1JH00	11,903,000
	220 ... 240	220 ... 250	3WT9833-1JK00	11,903,000
Shunt release Cuộn cắt	-	24	3WT9851-1JB00	11,903,000
	110 ... 127	110 ... 125	3WT9851-1JH00	11,903,000
	220 ... 240	220 ... 250	3WT9851-1JK00	11,903,000
Undervoltage release Cuộn thấp áp	-	24	3WT9853-1JB00	11,903,000
	110 ... 127	110 ... 125	3WT9853-1JH00	11,903,000
	220 ... 240	220 ... 250	3WT9853-1JK00	11,903,000
Undervoltage release with delay Cuộn thấp áp với thời gian trễ 0.2 ... 3.2 s	380 ... 415	-	3WT9853-1JM00	11,903,000
	110 ... 127	110 ... 125	3WT9854-1JH00	10,792,000
	220 ... 240	220 ... 250	3WT9854-1JK00	10,792,000
Auxiliary switch AUX Tiếp điểm phụ báo trạng thái	2NO+2NC		3WT9816-1CD00	5,800,000
	4NO		3WT9816-1CG00	3,975,000
ACB position switch Tiếp điểm báo vị trí ACB (Cho ACB loại rút kéo)	Connected position 3NO+3NC	Test position 2NO+2NC	3WT9884-1JC10	13,637,000
	Disconnected-position 1NO+1NC			

Accessories for interlocking between 2 or 3 ACBs - Phụ kiện liên động giữa 2 hoặc 3 ACB

Type Loại	Reference Mã hàng	Unit price Đơn giá	
An interlock module with a Bowden wire (2 m) Bộ 1 module liên động và 1 cáp liên động 2m dùng cho 1 ACB			
	For fixed ACB - Cho ACB loại cố định	3WT9866-3JA00	19,211,000
	For drawout ACB - Cho ACB loại rút kéo	3WT9866-4JA00	19,211,000
Additional Bowden wire in case interlocking of three circuit breakers Dây liên động bổ sung trong trường hợp liên động 3 ACB (1 dây cho 1 ACB)	Bowden wire (2 m)	3WT9866-8JA00	4,643,000
	Bowden wire (3 m)	3WT9866-8JA01	5,983,000
	Bowden wire (4.5 m)	3WT9866-8JA02	8,252,000
Interlocking systems for 3 ACBs with keys Liên động 3 ACB bằng chia khóa	Lock - Khóa	3WT9863-7JE00	8,909,000
	Chia khóa - Key	3WT9863-6JE00	22,074,000

Reference for order 3WT with integrated accessories - Hướng dẫn lựa chọn mã hàng 3WT với phụ kiện lắp sẵn tại nhà máy

Thay đổi các ký tự thứ 8, 9, 10, 11 tương ứng với các lựa chọn như bên dưới

1	2	3	4	5	6	7	8	9	10	11	12	13	14	15	16		
3	W	T	-	-	-	-	-					-	-	0	A	A	0

Option - Lựa chọn

Option	Reference	Unit price	
Trip unit ETU37WT bảo vệ LSING có màn hình	6	17,374,000	
Trip unit ETU45WT bảo vệ LSIN có màn hình và truyền thông	7	(*)	
Trip unit ETU47WT bảo vệ LSING có màn hình và truyền thông	8	(*)	
ACB điều khiển bằng điện với motor, cuộn đóng, cuộn cắt	24VDC	G A 1	56,243,000
	220VAC	U A 3	56,243,000
ACB điều khiển bằng điện với motor, cuộn đóng, cuộn cắt, cuộn thấp áp	24VDC	G H 1	68,146,000
	220VAC	U N 3	68,146,000

Air Circuit Breakers Máy cắt không khí

ACB 3WL10 from 630A to 1250A

The 3WL10 air circuit breakers are extremely compact.

Simultaneous use of up to two different bus systems, such as Profibus, Profinet, Modbus TCP, or Modbus RTU.

Standard accessories:

- The signaling contact for ready-to-close (RTC)
 - Auxiliary switch AUX: 4NO
 - Tripped signaling switch
- Standard IEC 60947-2

3WL10 Air Circuit Breaker Máy cắt không khí ACB 3WL10

ACB 3WL10 từ 630A đến 1250A

Kích thước rất nhỏ gọn

Có thể kết nối đồng thời 2 kiểu truyền thông như Profibus, Profinet, Modbus TCP hoặc Modbus RTU

Phụ kiện tiêu chuẩn:

- Tiếp điểm báo trạng thái sẵn sàng đóng
 - Tiếp điểm phụ: 4NO
 - Tiếp điểm báo lỗi
- Tiêu chuẩn IEC 60947-2



ACB 3WL10 fixed-mounted
ACB 3WL10 loại gắn cố định

ACB 3WL10 fixed-mounted and withdrawable, 42kA at 415V AC, ETU320 trip unit LI protection

Rear horizontal connection - Đầu cực ngang phía sau

Rating Dòng định mức (A)	Reference-Mã hàng	Unit price - Đơn giá	Reference-Mã hàng	Unit price - Đơn giá
Fixed-mounted type - Loại gắn cố định		3P	4P	
630	3WL1006-1AB03-0AA0	126,094,000	3WL1006-1AB13-0AA0	168,844,000
800	3WL1008-1AB03-0AA0	133,997,000	3WL1008-1AB13-0AA0	181,777,000
1000	3WL1010-1AB03-0AA0	140,105,000	3WL1010-1AB13-0AA0	192,194,000
1250	3WL1012-1AB03-0AA0	164,893,000	3WL1012-1AB13-0AA0	230,993,000
Withdrawable type - Loại rút kéo		3P	4P	
630	3WL1006-1AB32-0AA0	177,825,000	3WL1006-1AB42-0AA0	249,314,000
800	3WL1008-1AB32-0AA0	190,758,000	3WL1008-1AB42-0AA0	270,150,000
1000	3WL1010-1AB32-0AA0	200,817,000	3WL1010-1AB42-0AA0	286,675,000
1250	3WL1012-1AB32-0AA0	228,118,000	3WL1012-1AB42-0AA0	309,666,000

ACB 3WL10 fixed-mounted and withdrawable, 55kA at 415V AC, ETU320 trip unit LI protection

Rear horizontal connection - Đầu cực ngang phía sau



ACB 3WL10 withdrawable
ACB 3WL10 loại rút kéo

Rating Dòng định mức (A)	Reference-Mã hàng	Unit price - Đơn giá	Reference-Mã hàng	Unit price - Đơn giá
Fixed-mounted type - Loại gắn cố định		3P	4P	
630	3WL1006-2AB03-0AA0	131,482,000	3WL1006-2AB13-0AA0	185,729,000
800	3WL1008-2AB03-0AA0	139,745,000	3WL1008-2AB13-0AA0	191,477,000
1000	3WL1010-2AB03-0AA0	146,930,000	3WL1010-2AB13-0AA0	202,613,000
1250	3WL1012-2AB03-0AA0	172,796,000	3WL1012-2AB13-0AA0	244,285,000
Withdrawable type - Loại rút kéo		3P	4P	
630	3WL1006-2AB32-0AA0	186,446,000	3WL1006-2AB42-0AA0	262,965,000
800	3WL1008-2AB32-0AA0	200,098,000	3WL1008-2AB42-0AA0	285,238,000
1000	3WL1010-2AB32-0AA0	211,234,000	3WL1010-2AB42-0AA0	302,841,000
1250	3WL1012-2AB32-0AA0	238,178,000	3WL1012-2AB42-0AA0	324,037,000

ACB 3WL10 fixed-mounted and withdrawable, 66kA at 415V AC, ETU320 trip unit LI protection

Rear horizontal connection - Đầu cực ngang phía sau

Rating Dòng định mức (A)	Reference-Mã hàng	Unit price - Đơn giá	Reference-Mã hàng	Unit price - Đơn giá
Fixed-mounted type - Loại gắn cố định		3P	4P	
630	3WL1006-3AB03-0AA0	151,241,000	3WL1006-3AB13-0AA0	215,545,000
800	3WL1008-3AB03-0AA0	154,474,000	3WL1008-3AB13-0AA0	219,857,000
1000	3WL1010-3AB03-0AA0	169,922,000	3WL1010-3AB13-0AA0	239,614,000
1250	3WL1012-3AB03-0AA0	191,836,000	3WL1012-3AB13-0AA0	260,810,000
Withdrawable type - Loại rút kéo		3P	4P	
630	3WL1006-3AB32-0AA0	218,419,000	3WL1006-3AB42-0AA0	319,007,000
800	3WL1008-3AB32-0AA0	223,449,000	3WL1008-3AB42-0AA0	327,270,000
1000	3WL1010-3AB32-0AA0	241,052,000	3WL1010-3AB42-0AA0	351,338,000
1250	3WL1012-3AB32-0AA0	258,654,000	3WL1012-3AB42-0AA0	380,797,000

Air Circuit Breakers
Máy cắt không khí

3WL10 Air Circuit Breaker Accessories
Phụ kiện cho máy cắt không khí ACB 3WL10

Accessories for ACB 3WL10

Phụ kiện cho ACB 3WL10



3VW9011-0AG01



3VW9011-0AH14



3VW9011-0AF01



3VW9011-0AE01



3VW9011-0BB21



3VW9011-0AH07



3VW9011-0AP01

Auxiliary switches and alarm switches - Tiếp điểm phụ báo trạng thái và báo sự cố - Dùng cho 3WL10

Type Loại	Contact Tiếp điểm	Reference Mã hàng	Unit price Đơn giá
Auxiliary switch AUX Tiếp điểm phụ báo trạng thái	4CO	3VW9011-0AG01	3,669,000
Tripped signaling switch Tiếp điểm phụ báo sự cố	1CO	3VW9011-0AH14	1,823,000
Ready-to-close signaling switch Tiếp điểm sẵn sàng đóng	1CO	3VW9011-0AH01	1,823,000
ACB position switch Tiếp điểm báo vị trí ACB (Cho ACB loại rút kéo)	Connected position 2CO Test position 2CO Disconnected position 2CO	3VW9011-0AH11	3,970,000

Electrical operation accessories for 3WL10 - Phụ kiện cho vận hành bằng điện - Dùng cho 3WL10

Type Loại	V AC 50/60Hz Điện áp AC	V DC Điện áp DC	Reference Mã hàng	Unit price Đơn giá
Motorized operating mechanism	24...30	24...30	3VW9011-0AF01	35,486,000
	110 ... 130	110 ... 130	3VW9011-0AF03	35,486,000
Motor vận hành điện	220 ... 250	220 ... 250	3VW9011-0AF04	35,486,000
Closing coil / shunt release CC / ST	24	24	3VW9011-0AD01	8,481,000
	48	48	3VW9011-0AD03	8,481,000
Cuộn đóng/ cuộn cắt	110...120	110...120	3VW9011-0AD05	8,481,000
	220...240	220...240	3VW9011-0AD07	8,481,000
	380...400	-	3VW9011-0AD17	8,481,000
Undervoltage release UVR Cuộn cắt thấp áp	24	24	3VW9011-0AE01	9,172,000
	208...230	208...230	3VW9011-0AE07	9,172,000
Time delay for UVR Bộ hẹn giờ cho cuộn thấp áp	380...400	-	3VW9011-0AE17	9,172,000
	24...30	24...30	3VW9011-0AE10	13,262,000
	220...250	220...250	3VW9011-0AE13	13,262,000

Lock and interlocking for 3WL10 - Phụ kiện khóa và liên động cho ACB 3WL10

Type Loại	Version Phiên bản	Reference Mã hàng	Unit price Đơn giá
An interlock module with a Bowden wire (2 m) 1 module liên động và 1 cáp liên động 2m dùng cho 1 ACB	For fixed ACB - Cho ACB loại cố định	3VW9011-0BB21	14,165,000
	For withdrawable ACB - Cho ACB loại rút kéo	3VW9011-0BB22	17,804,000
Locking OFF position Khóa ACB tại vị trí OFF	Cylinder lock Ronis Padlock 4 mm	3VW9011-0BA33 3VW9011-0BA41	4,030,000 3,128,000
Guide frame lock for withdrawable Khóa vị trí ACB so với khung	Cylinder lock Ronis	3VW9011-0BA80	4,030,000
	Padlock 8 mm	3VW9011-0BA87	4,541,000
Mechanical operating cycles counter Bộ đếm số lần vận hành		3VW9011-0AH07	5,473,000
Door sealing frame IP30 Khung cửa cho ACB IP30	For fixed breakers - Cho ACB loại cố định	3VW9011-0AP01	3,308,000
	For withdrawable breakers - Cho ACB loại rút kéo	3VW9011-0AP02	3,308,000

Air Circuit Breakers Máy cắt không khí

ACB 3WL from 630A to 6300A

Rated operating voltage $U_e=690V$ 50/60Hz, up to 1150V AC

Breaking capacity $I_{cs}=I_{cu}$ from 55 to 150kA at 415V AC

Standard 3WL include:

- ACB with ETU15B trip unit LI protection or ETU25B LSI protection
- Auxiliary switch 2NO+2NC

Standards IEC 60947-2, IEC 60947-3

3WL Air Circuit Breakers 3P

Máy cắt không khí ACB 3WL 3 cực

ACB 3WL1 từ 630A đến 6300A

Điện áp định mức $U_e=690V$ 50/60Hz, có thể lựa chọn sử dụng tại 1150V AC

Dòng cắt $I_{cs}=I_{cu}$ từ 55 đến 150kA tại 415V AC

ACB 3WL tiêu chuẩn bao gồm:

- ACB trang bị trip unit ETU15B - bảo vệ LI hoặc ETU25B bảo vệ LSI
- Tiếp điểm trạng thái 2NO+2NC

Tiêu chuẩn IEC 60947-2, IEC 60947-3



3WL fixed

3WL11, 3P, 630 to 2000A, manually operated, rear horizontal connection, ETU15B LI protection

3WL11, 3P, 630 đến 2000A, vận hành bằng tay, kết nối đầu cực ngang phía sau, bộ điều khiển bảo vệ ETU15B bảo vệ LI

Rating Dòng điện	Reference Mã hàng	Unit price Đơn giá	Reference Mã hàng	Unit price Đơn giá	Reference Mã hàng	Unit price Đơn giá	
Fixed-mounted type - Loại gắn cố định							
		Icu=55kA		Icu=66kA		Icu=85kA	
630A	3WL1106-2BB62-1AA2	122,332,000	3WL1106-3BB62-1AA2	126,317,000	3WL1106-4BB62-1AA2	138,728,000	
800A	3WL1108-2BB62-1AA2	129,582,000	3WL1108-3BB62-1AA2	130,224,000	3WL1108-4BB62-1AA2	146,030,000	
1000A	3WL1110-2BB62-1AA2	134,179,000	3WL1110-3BB62-1AA2	136,413,000	3WL1110-4BB62-1AA2	154,329,000	
1250A	3WL1112-2BB62-1AA2	151,588,000	3WL1112-3BB62-1AA2	154,247,000	3WL1112-4BB62-1AA2	175,586,000	
1600A	3WL1116-2BB62-1AA2	166,964,000	3WL1116-3BB62-1AA2	168,025,000	3WL1116-4BB62-1AA2	202,411,000	
2000A	3WL1120-2BB62-1AA2	178,313,000	3WL1120-3BB62-1AA2	187,699,000	3WL1120-4BB62-1AA2	229,362,000	
Withdrawable type - Loại rút kéo							
630A	3WL1106-2BB66-1AA2	166,880,000	3WL1106-3BB66-1AA2	174,391,000	3WL1106-4BB66-1AA2	208,694,000	
800A	3WL1108-2BB66-1AA2	178,157,000	3WL1108-3BB66-1AA2	179,783,000	3WL1108-4BB66-1AA2	219,678,000	
1000A	3WL1110-2BB66-1AA2	184,169,000	3WL1110-3BB66-1AA2	189,866,000	3WL1110-4BB66-1AA2	232,323,000	
1250A	3WL1112-2BB66-1AA2	212,226,000	3WL1112-3BB66-1AA2	213,670,000	3WL1112-4BB66-1AA2	252,102,000	
1600A	3WL1116-2BB66-1AA2	236,817,000	3WL1116-3BB66-1AA2	243,281,000	3WL1116-4BB66-1AA2	288,328,000	
2000A	3WL1120-2BB66-1AA2	255,472,000	3WL1120-3BB66-1AA2	268,918,000	3WL1120-4BB66-1AA2	343,349,000	



3WL withdrawable

3WL12, 3P, 2000 to 4000A, manually operated, rear horizontal connection (*), ETU15B LI protection

3WL12, 3P, 2000 đến 4000A, vận hành bằng tay, kết nối đầu cực ngang phía sau (*), bộ điều khiển bảo vệ ETU15B bảo vệ LI

Rating Dòng điện	Reference Mã hàng	Unit price Đơn giá	Reference Mã hàng	Unit price Đơn giá	Reference Mã hàng	Unit price Đơn giá	
Fixed-mounted type - Loại gắn cố định							
		Icu=66kA		Icu=85kA		Icu=100kA	
2000A					3WL1220-4BB62-1AA2	241,432,000	
2500A	3WL1225-2BB62-1AA2	258,756,000	3WL1225-3BB62-1AA2	295,867,000	3WL1225-4BB62-1AA2	311,441,000	
3200A	3WL1232-2BB62-1AA2	308,081,000	3WL1232-3BB62-1AA2	357,060,000	3WL1232-4BB62-1AA2	375,853,000	
4000A(*)	3WL1240-2BB61-1AA2	468,423,000	3WL1240-3BB61-1AA2	532,597,000	3WL1240-4BB61-1AA2	560,628,000	
Withdrawable type - Loại rút kéo							
2000A					3WL1220-4BB66-1AA2	361,420,000	
2500A	3WL1225-2BB66-1AA2	336,961,000	3WL1225-3BB66-1AA2	413,678,000	3WL1225-4BB66-1AA2	435,451,000	
3200A	3WL1232-2BB66-1AA2	433,937,000	3WL1232-3BB66-1AA2	532,289,000	3WL1232-4BB66-1AA2	560,305,000	
4000A(*)	3WL1240-2BB67-1AA2	610,585,000	3WL1240-3BB67-1AA2	722,463,000	3WL1240-4BB67-1AA2	760,487,000	

3WL13, 3P, 4000 to 6300A, manually operated, rear horizontal connection (*), ETU25B LSI protection

3WL13, 3P, 4000 đến 6300A, vận hành bằng tay, kết nối đầu cực ngang phía sau (*), bộ điều khiển bảo vệ ETU25B, bảo vệ LSI

Rating Dòng điện	Reference Mã hàng	Unit price Đơn giá	Reference Mã hàng	Unit price Đơn giá	
Fixed-mounted type - Loại gắn cố định					
		Icu=100kA		Icu=150kA	
4000A	3WL1340-4CB62-1AA2	622,276,000	3WL1340-5CB62-1AA2	721,097,000	
5000A	3WL1350-4CB62-1AA2	807,885,000	3WL1350-5CB62-1AA2	931,190,000	
6300A(*)	3WL1363-4CB61-1AA2	1,080,226,000	3WL1363-5CB61-1AA2	1,237,480,000	
Withdrawable type - Loại rút kéo					
4000A	3WL1340-4CB66-1AA2	830,706,000	3WL1340-5CB66-1AA2	1,024,031,000	
5000A	3WL1350-4CB66-1AA2	1,037,418,000	3WL1350-5CB66-1AA2	1,279,197,000	
6300A(*)	3WL1363-4CB67-1AA2	1,341,669,000	3WL1363-5CB67-1AA2	1,668,833,000	

(*) 3WL12 4000A and 3WL13 6300A have rear vertical connection option only
3WL12 4000A và 3WL13 6300A chỉ có lựa chọn kết nối đầu cực dọc phía sau

Air Circuit Breakers Máy cắt không khí

ACB 3WL from 630A to 6300A
 Rated operating voltage $U_e=690V$ 50/60Hz, up to 1150V AC
 Breaking capacity $I_{cs}=I_{cu}$ from 55 to 150kA at 415V AC
 Standard 3WL include:
 -ACB with ETU15B trip unit LI protection or ETU25B LSI protection
 -Auxiliary switch 2NO+2N
 Standards IEC 60947-2, IEC 60947-3

3WL Air Circuit Breakers 4P Máy cắt không khí ACB 3WL 4 cực

ACB 3WL1 từ 630A đến 6300A
 Điện áp định mức $U_e=690V$ 50/60Hz, có thể lựa chọn sử dụng tại 1150V AC
 Dòng cắt $I_{cs}=I_{cu}$ từ 55 đến 150kA tại 415V AC
 ACB 3WL tiêu chuẩn bao gồm:
 -ACB trang bị trip unit ETU15B - bảo vệ LI hoặc ETU25B bảo vệ LSI
 -Tiếp điểm trạng thái 2NO+2NC
 Tiêu chuẩn IEC 60947-2, IEC 60947-3

3WL11, 4P, 630 to 2000A, manually operated, rear horizontal connection, ETU15B 3WL11, 4P, 630 đến 2000A, vận hành bằng tay, kết nối đầu cực ngang phía sau, bộ điều khiển bảo vệ ETU15B



3WL fixed

Rating Dòng điện	Reference Mã hàng	Unit price Đơn giá	Reference Mã hàng	Unit price Đơn giá	Reference Mã hàng	Unit price Đơn giá
Fixed-mounted type - Loại gắn cố định						
	Icu=55kA		Icu=66kA		Icu=85kA	
630A	3WL1106-2BB72-1AA2	143,222,000	3WL1106-3BB72-1AA2	156,432,000	3WL1106-4BB72-1AA2	169,838,000
800A	3WL1108-2BB72-1AA2	157,195,000	3WL1108-3BB72-1AA2	159,624,000	3WL1108-4BB72-1AA2	178,777,000
1000A	3WL1110-2BB72-1AA2	166,015,000	3WL1110-3BB72-1AA2	168,025,000	3WL1110-4BB72-1AA2	193,144,000
1250A	3WL1112-2BB72-1AA2	188,334,000	3WL1112-3BB72-1AA2	191,767,000	3WL1112-4BB72-1AA2	214,481,000
1600A	3WL1116-2BB72-1AA2	217,179,000	3WL1116-3BB72-1AA2	220,614,000	3WL1116-4BB72-1AA2	247,383,000
2000A	3WL1120-2BB72-1AA2	235,355,000	3WL1120-3BB72-1AA2	247,743,000	3WL1120-4BB72-1AA2	300,092,000
Withdrawable type - Loại rút kéo						
630A	3WL1106-2BB76-1AA2	197,556,000	3WL1106-3BB76-1AA2	209,428,000	3WL1106-4BB76-1AA2	250,524,000
800A	3WL1108-2BB76-1AA2	209,904,000	3WL1108-3BB76-1AA2	215,905,000	3WL1108-4BB76-1AA2	263,708,000
1000A	3WL1110-2BB76-1AA2	215,139,000	3WL1110-3BB76-1AA2	221,792,000	3WL1110-4BB76-1AA2	275,657,000
1250A	3WL1112-2BB76-1AA2	238,604,000	3WL1112-3BB76-1AA2	245,985,000	3WL1112-4BB76-1AA2	308,369,000
1600A	3WL1116-2BB76-1AA2	279,286,000	3WL1116-3BB76-1AA2	287,923,000	3WL1116-4BB76-1AA2	349,459,000
2000A	3WL1120-2BB76-1AA2	317,820,000	3WL1120-3BB76-1AA2	327,650,000	3WL1120-4BB76-1AA2	403,409,000

3WL12, 4P, 2000 to 4000A, manually operated, rear horizontal connection (*), ETU15B 3WL12, 4P, 2000 đến 4000A, vận hành bằng tay, kết nối đầu cực ngang phía sau (*), bộ điều khiển bảo vệ ETU15B



3WL withdrawable

Rating Dòng điện	Reference Mã hàng	Unit price Đơn giá	Reference Mã hàng	Unit price Đơn giá	Reference Mã hàng	Unit price Đơn giá
Fixed-mounted type - Loại gắn cố định						
	Icu=66kA		Icu=85kA		Icu=100kA	
2000A					3WL1220-4BB72-1AA2	315,888,000
2500A	3WL1225-2BB72-1AA2	328,022,000	3WL1225-3BB72-1AA2	384,693,000	3WL1225-4BB72-1AA2	404,939,000
3200A	3WL1232-2BB72-1AA2	384,777,000	3WL1232-3BB72-1AA2	445,969,000	3WL1232-4BB72-1AA2	469,442,000
4000A(*)	3WL1240-2BB71-1AA2	586,736,000	3WL1240-3BB71-1AA2	687,977,000	3WL1240-4BB71-1AA2	724,186,000
Withdrawable type - Loại rút kéo						
2000A					3WL1220-4BB76-1AA2	424,639,000
2500A	3WL1225-2BB76-1AA2	412,541,000	3WL1225-3BB76-1AA2	504,431,000	3WL1225-4BB76-1AA2	530,981,000
3200A	3WL1232-2BB76-1AA2	514,491,000	3WL1232-3BB76-1AA2	639,537,000	3WL1232-4BB76-1AA2	673,196,000
4000A(*)	3WL1240-2BB77-1AA2	756,101,000	3WL1240-3BB77-1AA2	875,628,000	3WL1240-4BB77-1AA2	921,713,000

3WL13, 4P, 4000 to 6300A, manually operated, rear horizontal connection (*), ETU25B 3WL12, 4P, 4000 đến 6300A, vận hành bằng tay, kết nối đầu cực ngang phía sau (*), bộ điều khiển bảo vệ ETU25B

Rating Dòng điện	Reference Mã hàng	Unit price Đơn giá	Reference Mã hàng	Unit price Đơn giá
Fixed-mounted type - Loại gắn cố định				
	Icu=100kA		Icu=150kA	
4000A	3WL1340-4CB72-1AA2	769,174,000	3WL1340-5CB72-1AA2	968,826,000
5000A	3WL1350-4CB72-1AA2	998,249,000	3WL1350-5CB72-1AA2	1,250,708,000
6300A (*)	3WL1363-4CB71-1AA2	1,317,553,000	3WL1363-5CB71-1AA2	1,647,078,000
Withdrawable type - Loại rút kéo				
4000A	3WL1340-4CB76-1AA2	1,085,649,000	3WL1340-5CB76-1AA2	1,253,780,000
5000A	3WL1350-4CB76-1AA2	1,350,862,000	3WL1350-5CB76-1AA2	1,550,494,000
6300A (*)	3WL1363-4CB77-1AA2	1,796,776,000	3WL1363-5CB77-1AA2	1,984,694,000

(*) 3WL12 4000A and 3WL13 6300A have rear vertical connection option only
 3WL12 4000A và 3WL13 6300A chỉ có lựa chọn kết nối đầu cực dọc phía sau

Air Circuit Breakers Máy cắt không khí

Accessories of 3WL ACB include remote control, locking and interlocking accessories
Pre-install accessories ACB version available
For other accessories, please refer to catalog LV10

3WL Air Circuit Breakers Accessories Phụ kiện cho máy cắt không khí ACB 3WL

Phụ kiện cho ACB 3WL bao gồm phụ kiện để vận hành ACB từ xa, phụ kiện cho liên động điện và liên động cơ khí
Các lựa chọn ACB lắp sẵn phụ kiện
Các loại phụ kiện khác vui lòng xem thêm tại Catalog LV10

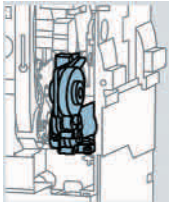

Auxiliaries for electrical operation - Phụ kiện để vận hành ACB bằng tín hiệu điện

Type Loại	V AC 50/60Hz Điện áp AC	V DC Điện áp DC	Reference Mã hàng	Unit price Đơn giá	
Motorized operating mechanism Motor vận hành điện	-	24	3WL9111-0AF01-0AA0	32,437,000	
	110 ... 127	110 ... 125	3WL9111-0AF03-0AA0	32,437,000	
	208 ... 240	220 ... 250	3WL9111-0AF04-0AA0	32,437,000	
Electrical closing Cuộn đóng/ cuộn cắt	-	24	3WL9111-0AD01-0AA0	11,903,000	
	110 ... 127	110 ... 125	3WL9111-0AD05-0AA0	11,903,000	
	208 ... 240	220 ... 250	3WL9111-0AD06-0AA0	11,903,000	
Undervoltage release Cuộn thấp áp	-	24	3WL9111-0AE01-0AA0	11,903,000	
	110 ... 127	110 ... 125	3WL9111-0AE04-0AA0	11,903,000	
	208 ... 240	220 ... 250	3WL9111-0AE05-0AA0	11,903,000	
	380 ... 415	-	3WL9111-0AE06-0AA0	11,903,000	
Undervoltage release with delay Cuộn thấp áp với thời gian trễ	110 ... 127	110 ... 125	3WL9111-0AE12-0AA0	21,164,000	
	220 ... 240	220 ... 250	3WL9111-0AE13-0AA0	21,164,000	
	380 ... 415	-	3WL9111-0AE14-0AA0	23,391,000	
Additional connector for motorize Giắc cắm đầu nối tín hiệu điều khiển	For fixed ACB Cho ACB loại cố định		3WL9111-0AB01-0AA0	3,377,000	
			3WL9111-0AB03-0AA0	2,817,000	
			3WL9111-0AB07-0AA0	2,264,000	
	For withdrawable ACB Cho ACB loại rút kéo		3WL9111-0AB01-0AA0	3,377,000	
			3WL9111-0AB18-0AA0	5,479,000	
Auxiliary switch AUX Tiếp điểm phụ báo trạng thái	2NO+2NC		3WL9111-0AG01-0AA0	9,312,000	
	2NO		3WL9111-0AG02-0AA0	3,560,000	
Tripped signaling switch Tiếp điểm phụ báo sự cố	1CO		3WL9111-0AH14-0AA0	3,087,000	
Ready-to-close signaling switches Tiếp điểm sẵn sàng đóng	1CO		3WL9111-0AH01-0AA0	5,035,000	
ACB position switch Tiếp điểm báo vị trí ACB (Cho ACB loại rút kéo)	Connected position	Test position	Disconnect position		
	1CO	1CO	1CO	3WL9111-0AH11-0AA0	7,038,000
	3CO	1CO	1CO	3WL9111-0AH12-0AA0	12,183,000

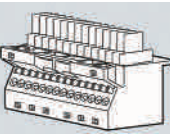
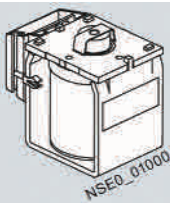

Additional connector

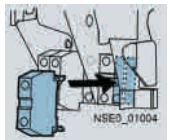

3WL9111-0AG01-0AA0

Accessories for interlocking between 2 or 3 ACBs - Phụ kiện liên động giữa 2 hoặc 3 ACB

Type Loại	Reference Mã hàng	Unit price Đơn giá	
An interlock module with a Bowden wire (2 m) 1 module liên động và 1 cáp liên động 2m dùng cho 1 ACB	For fixed ACB - Cho ACB loại cố định	3WL9111-0BB21-0AA0	24,615,000
	For drawout ACB - Cho ACB loại rút kéo	3WL9111-0BB24-0AA0	24,615,000
Additional Bowden wire in case interlocking of three circuit breakers Dây liên động bổ sung trong trường hợp liên động 3 ACB (1 dây cho 1 ACB)	Bowden wire (2 m)	3WL9111-0BB45-0AA0	5,007,000
	Bowden wire (3 m)	3WL9111-0BB46-0AA0	6,482,000
	Bowden wire (4.5 m)	3WL9111-0BB47-0AA0	9,040,000
Interlocking systems for 3 ACBs with keys Liên động 3 ACB bằng chìa khóa	3WL9111-0BA43-0AA0	21,501,000	

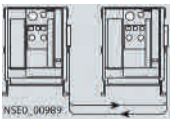

3WL9111-0BB21-0AA0

Air Circuit Breakers Máy cắt không khí

Accessories of 3WL ACB include remote control, locking and interlocking accessories
Pre-install accessories ACB version available
For other accessories, please refer to catalog LV10

3WL Air Circuit Breakers Accessories Phụ kiện cho máy cắt không khí ACB 3WL

Phụ kiện cho ACB 3WL bao gồm phụ kiện để vận hành ACB từ xa, phụ kiện cho liên động điện và liên động cơ khí
Các lựa chọn ACB lắp sẵn phụ kiện
Các loại phụ kiện khác vui lòng xem thêm tại Catalog LV10

Reference for order 3WL with integrated accessories - Hướng dẫn lựa chọn mã hàng 3WL với phụ kiện lắp sẵn

Thay đổi các ký tự thứ 9, 10 và thứ 13, 14, 15, 16 tương ứng với các lựa chọn như bên dưới

	1	2	3	4	5	6	7	8	9	10	11	12	13	14	15	16		
	3	W	L	-	-	-	-	-			-	-	-					
Option - Lựa chọn																		Additional price Giá thêm vào
Trip unit ETU 25B bảo vệ LSI									C	B								4,404,000
Trip unit ETU 27B bảo vệ LSIG									D	G								25,386,000
Trip unit ETU 45B bảo vệ LSIN không màn hình									E	B								(*)
Trip unit ETU 45B bảo vệ LSIN có màn hình									F	B								(*)
Trip unit ETU 45B bảo vệ LSING không màn hình									E	G								(*)
Trip unit ETU 45B bảo vệ LSING có màn hình									F	G								(*)
Trip unit ETU 76B bảo vệ LSIN có màn hình và truyền thông									N	B								(*)
Trip unit ETU 76B bảo vệ LSING có màn hình và truyền thông									N	G								(*)
ACB điều khiển bằng điện với motor, cuộn đóng, cuộn cắt								24VDC					6	B	A	2		53,998,000
ACB điều khiển bằng điện với motor, cuộn đóng, cuộn cắt, cuộn thấp áp								220VAC					4	G	A	2		53,998,000
ACB điều khiển bằng điện với motor, cuộn đóng, cuộn cắt, cuộn thấp áp								24VDC					6	B	J	2		63,714,000
ACB điều khiển bằng điện với motor, cuộn đóng, cuộn cắt, cuộn thấp áp								220VAC					4	G	N	2		63,714,000

(*) Price to be advised - Liên hệ với Siemens để được báo giá

Transfer Switching Equipment Thiết bị chuyển nguồn

RTSE 3KC switching with switch disconnectors
From 40 to 3200A
Maunally operated. Direct rotary handle or extended rotary handle
Standard IEC 60947-6-1, IEC 60947-3

Manual transfer switching equipment (MTSE) Bộ chuyển đổi nguồn bằng tay (MTSE)

Bộ chuyển đổi nguồn bằng tay đóng ngắt bằng bộ ngắt tải
Dòng điện định mức từ 16 đến 1600A
Vận hành bằng tay. Lựa chọn tay thao tác trực tiếp hoặc nối dài
Tiêu chuẩn IEC 60947-6-1, IEC 60947-3

MTSE 3KC0, 3P and 4P, 16 to 1600A, 415V AC

Bộ chuyển đổi nguồn bằng tay 3KC0, 3P và 4P, 16 đến 1600A, 415V AC



3KC0316-2ME00-0AA0



3KC0436-0PE00-0AA0

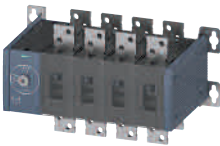

3KC0450-0RE00-0AA0

Size Cỡ	Rating Dòng định mức (A)	3P		4P	
		Reference Mã hàng	Unit price Đơn giá	Reference Mã hàng	Unit price Đơn giá
1	16	3KC0316-2ME00-0AA0	5,296,000	3KC0416-2ME00-0AA0	6,784,000
	32	3KC0322-2ME00-0AA0	6,092,000	3KC0422-2ME00-0AA0	7,581,000
	63	3KC0326-2ME00-0AA0	6,439,000	3KC0426-2ME00-0AA0	7,927,000
2	80	3KC0328-2NE00-0AA0	7,927,000	3KC0428-2NE00-0AA0	9,831,000
	100	3KC0330-2NE00-0AA0	10,592,000	3KC0430-2NE00-0AA0	13,222,000
	125	3KC0332-2NE00-0AA0	13,222,000	3KC0432-2NE00-0AA0	16,649,000
	160	3KC0334-2NE00-0AA0	14,780,000	3KC0434-2NE00-0AA0	18,553,000
3	200	3KC0336-0PE00-0AA0	23,503,000	3KC0436-0PE00-0AA0	28,798,000
	250	3KC0338-0PE00-0AA0	30,287,000	3KC0438-0PE00-0AA0	37,036,000
	315	3KC0340-0PE00-0AA0	34,960,000	3KC0440-0PE00-0AA0	42,228,000
	400	3KC0342-0PE00-0AA0	41,536,000	3KC0442-0PE00-0AA0	50,882,000
4	500	3KC0344-0QE00-0AA0	54,343,000	3KC0444-0QE00-0AA0	65,420,000
	630	3KC0346-0QE00-0AA0	57,804,000	3KC0446-0QE00-0AA0	69,573,000
	800	3KC0348-0QE00-0AA0	73,727,000	3KC0448-0QE00-0AA0	88,264,000
	1000	3KC0350-0RE00-0AA0	136,030,000	3KC0450-0RE00-0AA0	163,028,000
5	1260	3KC0352-0RE00-0AA0	201,102,000	3KC0452-0RE00-0AA0	240,908,000
	1600	3KC0354-0RE00-0AA0	242,293,000	3KC0454-0RE00-0AA0	291,097,000



3KC9201-3



3KC9301-2



8UD1131-2AE21

Door-coupling rotary operating mechanism - Tay vận hành nối dài ra cửa tủ

Type Loại	Color Màu	For MTSE size - Cho MTSE cỡ					Reference Mã hàng	Unit price Đơn giá	
		Size 1	Size 2	Size 3	Size 4	Size 5			
Direct operating mechanism standard version - Tay vận hành trực tiếp									
Gray Màu xám		✓	✓				3KC9201-3	1,139,000	
				✓			3KC9301-1	1,516,000	
					✓		3KC9401-1	1,894,000	
						✓	3KC9501-1	2,651,000	
							✓	3KC9501-2	2,651,000
Red/yellow Vàng/đỏ				✓			3KC9301-2	1,516,000	
					✓		3KC9401-2	1,894,000	
						✓	3KC9501-2	2,651,000	
							✓	3KC9501-2	2,651,000
							✓	3KC9501-2	2,651,000
Door-coupling rotary operating mechanism - Tay vận hành nối dài ra cửa tủ									
Gray Màu xám	55mm	✓	✓				8UD1131-2AE21	2,187,000	
	110mm			✓			8UD1141-2AE21	2,893,000	
	140mm				✓		8UD1151-3AE21	3,309,000	
	200mm					✓	8UD1161-4AE21	5,200,000	

Transfer Switching Equipment Thiết bị chuyển nguồn

RTSE 3KC switching with switch disconnectors
From 40 to 3200A
With motorized operating mechanism remote controlled, additional handle (controller is not intergrated)
Operating mechanism on right
Standard IEC 60947-6-1

Remote transfer switching equipment (RTSE) Bộ chuyển đổi nguồn từ xa RTSE

Bộ chuyển đổi nguồn từ xa đóng ngắt bằng bộ ngắt tải
Dòng điện định mức từ 40 đến 3200A
Vận hành bằng cơ cấu motor, điều khiển từ xa. Tích hợp tay thao tác tại chỗ (Chưa có sẵn bộ điều khiển chuyển nguồn tự động)
Cơ cấu motor nằm bên phải
Tiêu chuẩn IEC 60947-6-1



3KC3434-2AA22-0AA3

RTSE 3KC3, 4P, 40 to 160A, box terminal - Bộ chuyển nguồn từ xa 3KC3, 4P, 40 đến 160A, đầu nối dạng box Wired ready for operation (including power supply) - Dây đầu nối có sẵn

Rating Dòng định mức (A)	Reference-Mã hàng	Unit price - Đơn giá
40	3KC3424-2AA22-0AA3	35,651,000
63	3KC3426-2AA22-0AA3	37,036,000
80	3KC3428-2AA22-0AA3	38,421,000
100	3KC3430-2AA22-0AA3	43,267,000
125	3KC3432-2AA22-0AA3	48,459,000
160	3KC3434-2AA22-0AA3	57,112,000



3KC4338-0CA21-0AA3

RTSE 3KC4, 3P and 4P, 250 to 3200A, flat terminal Bộ chuyển nguồn tự động 3KC4, 3P và 4P, 250 đến 3200A, đầu nối dạng cực phẳng

Rating Dòng định mức (A)	Reference-Mã hàng		Unit price - Đơn giá	
	3P	4P	Reference-Mã hàng	Unit price - Đơn giá
250	3KC4338-0CA21-0AA3	73,380,000	3KC4438-0CA21-0AA3	76,149,000
400	3KC4342-0DA21-0AA3	93,110,000	3KC4442-0DA21-0AA3	97,955,000
630	3KC4346-0EA21-0AA3	149,529,000	3KC4446-0EA21-0AA3	159,221,000
800	3KC4348-0FA21-0AA3	199,372,000	3KC4448-0FA21-0AA3	214,256,000
1000	3KC4350-0FA21-0AA3	259,599,000	3KC4450-0FA21-0AA3	281,406,000
1250	3KC4352-0GA21-0AA3	301,481,000	3KC4452-0GA21-0AA3	330,902,000
1600	3KC4354-0HA21-0AA3	380,746,000	3KC4454-0HA21-0AA3	422,281,000
2000	3KC4356-0JA21-0AA3	543,427,000	3KC4456-0JA21-0AA3	584,963,000
2500	3KC4358-0JA21-0AA3	685,341,000	3KC4458-0JA21-0AA3	751,106,000
3200	3KC4360-0JA21-0AA3	799,564,000	3KC4460-0JA21-0AA3	872,252,000



3KC4460-0JA21-0AA3

Transfer Switching Equipment Thiết bị chuyển nguồn

ATSE 3KC switching with switch disconnectors
From 40 to 3200A
With motorized operating mechanism, integrated controller and additional handle
Operating mechanism on right
Standard IEC 60947-6-1

Automatic transfer switching equipment (ATSE) 3KC Bộ chuyển đổi nguồn tự động ATSE 3KC

Bộ chuyển đổi nguồn tự động 3KC đóng ngắt bằng bộ ngắt tải
Dòng điện định mức từ 40 đến 3200A
Vận hành bằng cơ cấu motor, tích hợp bộ điều khiển chuyển nguồn và cơ cấu vận hành tại chỗ
Cơ cấu motor nằm bên phải
Tiêu chuẩn IEC 60947-6-1



3KC6434-2TA20-0TA3

ATS 3KC6, 4P, 40 to 160A, box terminal - Bộ chuyển nguồn tự động 3KC6, 4P, 40 đến 160A, đầu nối dạng hộp Wired ready for operation (including power supply) - Dây đầu nối có sẵn

Rating Dòng định mức (A)	Reference-Mã hàng	Unit price - Đơn giá
40	3KC6424-2TA20-0TA3	42,575,000
63	3KC6426-2TA20-0TA3	44,305,000
80	3KC6428-2TA20-0TA3	45,690,000
100	3KC6430-2TA20-0TA3	51,920,000
125	3KC6432-2TA20-0TA3	56,419,000
160	3KC6434-2TA20-0TA3	66,112,000



3KC8338-0CA22-0GA3

ATS 3KC8, 3P and 4P, 250 to 3200A, flat terminal - Without power supply and voltage sensing cables Bộ chuyển nguồn tự động 3KC8, 4P, 250 đến 3200A, đầu nối dạng cực phẳng - Chưa có bộ dây đầu nối

Rating Dòng định mức (A)	Reference-Mã hàng	Unit price - Đơn giá	
		3P	4P
250	3KC8338-0CA22-0GA3	143,645,000	3KC8438-0CA22-0GA3 147,107,000
400	3KC8342-0DA22-0GA3	177,219,000	3KC8442-0DA22-0GA3 183,796,000
630	3KC8346-0EA22-0GA3	234,678,000	3KC8446-0EA22-0GA3 245,062,000
800	3KC8348-0FA22-0GA3	290,058,000	3KC8448-0FA22-0GA3 305,634,000
1000	3KC8350-0FA22-0GA3	321,902,000	3KC8450-0FA22-0GA3 343,017,000
1250	3KC8352-0GA22-0GA3	363,438,000	3KC8452-0GA22-0GA3 394,590,000
1600	3KC8354-0HA22-0GA3	436,126,000	3KC8454-0HA22-0GA3 477,662,000
2000	3KC8356-0JA22-0GA3	588,425,000	3KC8456-0JA22-0GA3 640,343,000
2500	3KC8358-0JA22-0GA3	747,644,000	3KC8458-0JA22-0GA3 792,642,000
3200	3KC8360-0JA22-0GA3	858,406,000	3KC8460-0JA22-0GA3 913,788,000

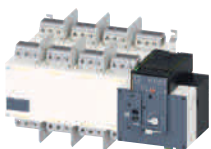

3KC8460-0JA22-0GA3

Power supply and voltage sensing cables for ATSE

Bộ dây cấp nguồn và kết nối tín hiệu áp cho bộ chuyển nguồn tự động

Rating Cho ATS loại	Reference-Mã hàng	Unit price - Đơn giá	
		3P	4P
250	3KC9822-1	8,030,000	3KC9830-1 7,719,000
400	3KC9822-2	9,069,000	3KC9830-2 8,723,000
630	3KC9822-3	9,935,000	3KC9830-3 9,588,000
800...1000	3KC9822-4	12,600,000	3KC9830-4 12,184,000
1250	3KC9822-5	12,808,000	3KC9830-5 12,357,000
1600	3KC9822-6	13,015,000	3KC9830-6 12,634,000
2000...3200	3KC9822-7	13,880,000	3KC9830-7 13,846,000

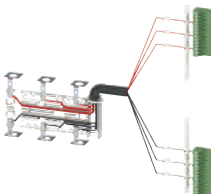

3KC9822-1

Transfer Switching Equipment Thiết bị chuyển nguồn

Transfer control devices ATC support transfer between network/network, network/generator and generator/generator with 2 or 3 devices including 3VA, 3VL, 3VT, 3WL, 3WT
Communication Modbus RTU or Modbus TCP

Transfer control devices ATC Bộ điều khiển chuyển nguồn tự động ATC

Bộ điều khiển chuyển nguồn tự động ATC hỗ trợ chuyển nguồn giữa lưới/lưới, lưới/máy phát, máy phát/máy phát với 2 hoặc 3 thiết bị bao gồm 3VA, 3VL, 3VT, 3WL, 3WT
Lựa chọn truyền thông Modbus RTU hoặc Modbus TCP



ATC 3100



ATC 6300



ATC 6500



3KC9000-8TL60



3KC9000-8TL74

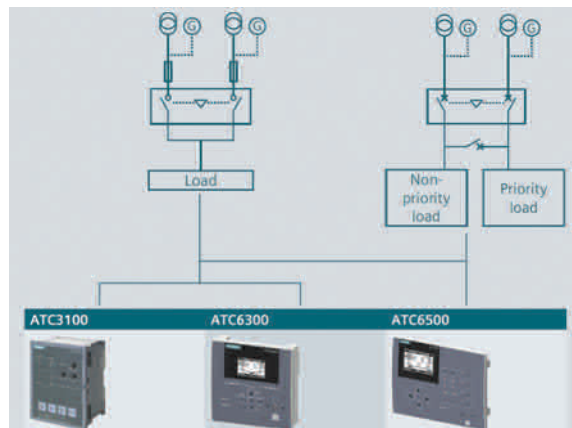

Transfer control devices - Bộ điều khiển chuyển nguồn ATS

For automatic transfer between 3VA, 3VL, 3VT, 3WL, 3WT - Dùng để chuyển nguồn giữa 3VA, 3VL, 3VT, 3WL, 3WT

Version Phiên bản	Controllable devices Số thiết bị	Communication Truyền thông	Reference Mã hàng	Unit price Đơn giá
ATC3100	2 sources	-	3KC9000-8EL10	27,475,000
ATC6300	2 sources	optional	3KC9000-8TL40	64,092,000
ATC6500	2 sources + 1 coupling	RS485	3KC9000-8TL50	114,273,000

Transfer control devices Accessories - Phụ kiện cho bộ điều khiển chuyển nguồn ATS

For 3KC ATC3100 - Cho 3KC ATC3100

Version Phiên bản	Reference Mã hàng	Unit price Đơn giá	
Connecting cable for 3KC ATC3100 Cáp kết nối cho 3KC ATC3100	Measurement and control cable Cáp kết nối tín hiệu đo lường và điều khiển	3KC9000-8EL62	5,565,000

For 3KC ATC6300 and 3KC ATC6500 - Cho ATC6300 và ATC6500

Expansion modules with digital inputs and outputs - Mô-đun mở rộng tín hiệu vào/ra

4DI		3KC9000-8TL60	11,030,000
4DO	solid-state-compatible digital outputs	3KC9000-8TL61	11,030,000
2DI/2DO	solid-state-compatible digital outputs	3KC9000-8TL62	13,117,000
2DO	relay outputs	3KC9000-8TL63	13,117,000
2DI/2DO	relay outputs	3KC9000-8TL64	16,546,000

Expansion modules with communication interfaces - Mô-đun mở rộng truyền thông

RS485		3KC9000-8TL74	11,825,000
Ethernet		3KC9000-8TL75	47,001,000

Front interface for parameterization on the front using software - Cáp USB kết nối máy tính để lập trình bằng phần mềm

Mini-USB cable, 1.8 m		3KC9000-8TL73	19,178,000
-----------------------	--	---------------	------------

Protective seal - For front IP65 protection - Mặt che bảo vệ IP65

3KC ATC6300		3KC9000-8TL67	1,054,000
3KC ATC6500		3KC9000-8TL68	1,531,000

Fuse system and Switch disconnectors

Cầu chì và thiết bị ngắt tải

Fuse 3NW

Cầu chì 3NW

Operating temperature: 60°C
 Rated voltage (Ue) up to 690 VAC
 Rated current: up to 100A
 Standards IEC/EN 60947-4-2

Nhiệt độ hoạt động: 60°C
 Điện áp định mức (Ue) tới 690 VAC
 Dòng điện định: tới 100A
 Tiêu chuẩn IEC/EN 60947-4-2



3NW6302-1

Cylindrical fuse links - Cầu chì ống

In	Size Kích thước	Reference Mã hàng	Unit price Đơn giá	Reference Mã hàng	Unit price Đơn giá
Operational class gG		Un 400 VAC			
2 A	8 × 32 mm	3NW6302-1	113,000		
4 A	8 × 32 mm	3NW6304-1	113,000		
6 A	8 × 32 mm	3NW6301-1	113,000		
10 A	8 × 32 mm	3NW6303-1	113,000		
16 A	8 × 32 mm	3NW6305-1	113,000		
20 A	8 × 32 mm	3NW6307-1	113,000		
Operational class gG		Un 400 VAC		Un 500 VAC	
0.5 A	10 × 38 mm			3NW6000-1	102,000
1 A	10 × 38 mm			3NW6011-1	102,000
2 A	10 × 38 mm			3NW6002-1	102,000
4 A	10 × 38 mm			3NW6004-1	102,000
6 A	10 × 38 mm			3NW6001-1	102,000
8 A	10 × 38 mm			3NW6008-1	102,000
10 A	10 × 38 mm			3NW6003-1	102,000
12 A	10 × 38 mm			3NW6006-1	102,000
16 A	10 × 38 mm			3NW6005-1	102,000
20 A	10 × 38 mm			3NW6007-1	102,000
25 A	10 × 38 mm			3NW6010-1	102,000
32 A	10 × 38 mm	3NW6012-1	102,000		
Operational class gG		Un 500 VAC		Un 690 VAC	
4 A	14 × 51 mm			3NW6104-1	113,000
6 A	14 × 51 mm			3NW6101-1	113,000
8 A	14 × 51 mm			3NW6108-1	113,000
10 A	14 × 51 mm			3NW6103-1	113,000
12 A	14 × 51 mm			3NW6106-1	113,000
16 A	14 × 51 mm			3NW6105-1	113,000
20 A	14 × 51 mm			3NW6107-1	113,000
25 A	14 × 51 mm			3NW6110-1	113,000
32 A	14 × 51 mm			3NW6112-1	132,000
40 A	14 × 51 mm	3NW6117-1	132,000		
50 A	14 × 51 mm	3NW6120-1	132,000		
Operational class gG		Un 500 VAC		Un 690 VAC	
16 A	22 × 58 mm			3NW6205-1	193,000
20 A	22 × 58 mm			3NW6207-1	193,000
25 A	22 × 58 mm			3NW6210-1	193,000
32 A	22 × 58 mm			3NW6212-1	193,000
40 A	22 × 58 mm			3NW6217-1	213,000
50 A	22 × 58 mm			3NW6220-1	213,000
63 A	22 × 58 mm	3NW6222-1	213,000		
80 A	22 × 58 mm	3NW6224-1	213,000		
100 A	22 × 58 mm	3NW6230-1	236,000		



3NW6230-1

Fuse system and Switch disconnectors
 Cầu chì và thiết bị ngắt tải

Operating temperature: 60°C
 Rated voltage (Ue) up to 690 VAC
 Rated current: up to 100A
 Standards IEC/EN 60947-4-2

 Fuse 3NW
 Cầu chì 3NW

Nhiệt độ hoạt động: 60°C
 Điện áp định mức (Ue) tới 690 VAC
 Dòng điện định mức: tới 100A
 Tiêu chuẩn IEC/EN 60947-4-2



3NW7313



3NW7323



3NW7364



3NW7901

Cylindrical fuse holders, standard - Giá đỡ cầu chì ống, dạng tiêu chuẩn

Size Kích thước	Rate current Dòng định mức	Reference Mã hàng	Unit price Đơn giá	Reference Mã hàng	Unit price Đơn giá
Without LED signal detector Không có chỉ thị tín hiệu					
		Number of poles - Số cực 1P		Number of poles - Số cực 1P+N	
8 mm × 32 mm	20 A	3NW7313	225,000	3NW7353	416,000
10 mm × 38 mm	32 A	3NW7013	179,000	3NW7053	368,000
14 mm × 51 mm	50 A	3NW7111	570,000	3NW7151	1,174,000
22 mm × 58 mm	100 A	3NW7211	799,000	3NW7251	1,638,000
		2P		3P	
8 mm × 32 mm	20 A	3NW7323	448,000	3NW7333	678,000
10 mm × 38 mm	32 A	3NW7023	357,000	3NW7033	535,000
14 mm × 51 mm	50 A	3NW7121	1,133,000	3NW7131	1,701,000
22 mm × 58 mm	100 A	3NW7221	1,595,000	3NW7231	2,389,000
		3P+N			
8 mm × 32 mm	20 A	3NW7363	866,000		
10 mm × 38 mm	32 A	3NW7063	729,000		
14 mm × 51 mm	50 A	3NW7161	2,305,000		
22 mm × 58 mm	100 A	3NW7261	3,671,000		
With LED signal detector Hiển thị tín hiệu bằng đèn LED					
		Number of poles - Số cực 1P		Number of poles - Số cực 1P+N	
8 mm × 32 mm	1P	3NW7314	373,000	3NW7354	570,000
10 mm × 38 mm	1P	3NW7014	333,000	3NW7054	522,000
14 mm × 51 mm	1P	3NW7112	719,000	3NW7152	1,331,000
22 mm × 58 mm	1P	3NW7212	948,000	3NW7252	1,790,000
		2P		3P	
8 mm × 32 mm	20 A	3NW7324	756,000	3NW7334	1,126,000
10 mm × 38 mm	32 A	3NW7024	662,000	3NW7034	996,000
14 mm × 51 mm	50 A	3NW7122	1,441,000	3NW7132	2,154,000
22 mm × 58 mm	100 A	3NW7222	1,903,000	3NW7232	2,862,000
		3P+N			
8 mm × 32 mm	20 A	3NW7364	1,323,000		
10 mm × 38 mm	32 A	3NW7064	1,188,000		
14 mm × 51 mm	50 A	3NW7162	2,754,000		
22 mm × 58 mm	100 A	3NW7262	4,130,000		

Accessories - Phụ kiện

Display Hiển thị	Fuse link size Cỡ cầu chì	Reference Mã hàng	Unit price Đơn giá
Auxiliary switches for cylindrical fuse holders, standard - Tiếp điểm phụ			
Disconnection of fuse link, for striker fuse links	14 mm × 51 mm	3NW7901	522,000
	22 mm × 58 mm	3NW7902	522,000
Switching state of fuse holder	8 mm × 32 mm and 10 mm × 38 mm	3NW7903	827,000

Fuse system and Switch disconnectors

Cầu chì và thiết bị ngắt tải

Rated voltage (Un) up to: 500V AC/440V DC

Rated current: up to 1250A

LV HRC fuse links are available in the sizes 000, 00, 0, 1, 2, 3, 4 and 4a.

Standards IEC 60269-1, -2; EN 60269-1

Fuse links LV HRC 3NA

Ruột cầu chì loại LV HRC 3NA

Điện áp định mức đến 500V AC/440V DC

Dòng định mức đến 1250A

Ruột chì 3NA có các cỡ 000, 00, 0, 1, 2, 3, 4 và 4a

Tiêu chuẩn IEC 60269-1, -2; EN 60269-1

Auxiliaries for electrical operation - Phụ kiện để vận hành ACB bằng tín hiệu điện

Size	Mounting width mm	In A	Un V AC/ DC	Reference Mã hàng	Unit price Đơn giá
000	21	2	500/250	3NA3802	416,000
		4		3NA3804	416,000
		6		3NA3801	416,000
		10		3NA3803	332,000
		16		3NA3805	332,000
		20		3NA3807	332,000
		25		3NA3810	332,000
		32		3NA3812	332,000
		40		3NA3817	289,000
		50		3NA3820	289,000
		63		3NA3822	289,000
		80		3NA3824	289,000
		100		3NA3830	289,000
00	30	125	400/250	3NA3832-8	1,450,000
		160		3NA3836-8	1,528,000
		100	500/250	3NA3830-7	361,000
0	30	125		3NA3832	361,000
		160		3NA3836	388,000
		63	500/440	3NA3022	933,000
1	30	80		3NA3024	933,000
		100		3NA3030	933,000
		125		3NA3032	933,000
		160		3NA3036	933,000
2	57.8	125	500/440	3NA3132	729,000
		160		3NA3136	729,000
		200		3NA3140	854,000
		224		3NA3142	854,000
		250		3NA3144	854,000
3	71.2	300	500/440	3NA3250	1,048,000
		315		3NA3252	1,048,000
		355		3NA3254	1,048,000
		400		3NA3260	1,048,000
		425	500/440	3NA3362	1,811,000
4*	101.8	500		3NA3365	2,033,000
		630		3NA3372	2,033,000
		630		3NA3472	18,106,000
		800		3NA3475	18,106,000
4a**	101.8	1000		3NA3480	20,874,000
		1250		3NA3482	20,874,000
		630	500/440	3NA3672	18,106,000
		800		3NA3675	18,106,000
		1000		3NA3680	20,874,000
		1250		3NA3682	20,874,000

(*) Can only be used for 3NH3530 LV HRC fuse base - Chỉ có thể sử dụng với đế chì 3NH3530

(**) Only for 3NH7520 LV HRC fuse base or usable for 3NJ5643-0BB00 fuse switch disconnectors with in-line design

Chỉ sử dụng được với đế chì 3NH7520 hoặc 3NJ5643-0BB00

Please contact us for other type of fuse links

Xin vui lòng liên hệ chúng tôi để được tư vấn về các loại ruột chì khác

Fuse system and Switch disconnectors
Cầu chì và thiết bị ngắt tải

Five sizes available for LV HRC fuses sizes NH000 to NH3 (up to 630A)
1, 3 and 4-pole devices
The 3NP1 fuse switch disconnector is suitable for all fuses with LV HRC design in sizes 000 to 3 which comply with IEC 60269-2
Floor mounting

3NP Fuse switch disconnector
Đế cầu chì loại 3NP

5 kích thước tương ứng với chì LV HRC cỡ NH000 đến NH3 (đến 630A)
Có loại 1, 3 và 4 cực
Đế cầu chì loại 3NP1 phù hợp với tất cả các loại chì LV HRC theo tiêu chuẩn IEC 60269-2

3NP Fuse switch disconnectors, 1P, 3P and 4P up to 630A - Đế cầu chì 3NP, 1P, 3P hoặc 4P đến 630A

Size Cỡ	Rated current Iu Dòng định mức	Reference Mã hàng	Unit price Đơn giá	Reference Mã hàng	Unit price Đơn giá	Reference Mã hàng	Unit price Đơn giá
Box terminal - Đầu nối dạng hộp							
1P			3P			4P	
000	100	3NP1121-1CA20	1,885,000	3NP1123-1CA20	3,426,000	3NP1124-1CA20	5,980,000
00	160	3NP1131-1CA20	2,361,000	3NP1133-1CA20	4,298,000	3NP1134-1CA20	7,336,000
1	250	3NP1141-1DA20	6,676,000	3NP1143-1DA20	12,154,000	3NP1144-1DA20	19,728,000
2	400	3NP1151-1DA20	9,776,000	3NP1153-1DA20	17,527,000	3NP1154-1DA20	28,272,000
3	630	3NP1161-1DA20	12,506,000	3NP1163-1DA20	22,635,000	3NP1164-1DA20	36,021,000
Flat terminal - Đầu nối dạng cực phẳng							
1P			3P			4P	
00	160	3NP1131-1CA10	1,974,000	3NP1133-1CA10	3,585,000	3NP1134-1CA10	6,236,000
1	250	3NP1141-1DA10	5,778,000	3NP1143-1DA10	10,481,000	3NP1144-1DA10	17,175,000
2	400	3NP1151-1DA10	7,953,000	3NP1153-1DA10	14,355,000	3NP1154-1DA10	23,251,000
3	630	3NP1161-1DA10	10,569,000	3NP1163-1DA10	19,288,000	3NP1164-1DA10	30,826,000



3NP1121-1CA20



3NP1123-1CA20



3NP1124-1CA20



3NP1163-1DA20



3NP1164-1DA20

Fuse system and Switch disconnectors

Cầu chì và thiết bị ngắt tải

3KF LV HRC for standard applications and 3KF SITOR for protection of semiconductors

5 sizes in 3 and 4-pole versions

(4-pole versions for 3KF LV HRC series only)

Suitable for AC applications up to 690 V + 10% (wind power)

Suitable for DC applications up to 440 V

Suitable LV HRC fuse links up to 800 A

3KF Switch disconnector with Fuses

Thiết bị ngắt mạch có chì 3KF

Thiết bị ngắt mạch có chì 3KF LV HRC được sử dụng cho các ứng dụng tiêu chuẩn, 3KF SITOR được dùng để bảo vệ thiết bị bán dẫn

Có 5 kích cỡ, 3 cực và 4 cực

(chỉ có loại 3KF LV HRC có 4 cực)

Phù hợp với các ứng dụng điện áp xoay chiều đến 690V+10% (điện gió)

Phù hợp với các ứng dụng điện áp một chiều đến 440V

Phù hợp với ruột chì loại LV HRC đến 800A



3KF1303-2LB11



3KF2312-2LF11

3KF LV HRC, 3P and 4P, up to 800A - Bộ ngắt mạch có chì 3KF LV HRC, 3P hoặc 4P, đến 800A (*)

Size Kích thước	Rate current Dòng định mức	Reference Mã hàng	Unit price Đơn giá	Reference Mã hàng	Unit price Đơn giá
Box terminal - Đầu nối dạng hộp			3P	4P	
00/000	32	3KF1303-2LB11	6,334,000	3KF1403-2LB11	7,627,000
00/000	63	3KF1306-2LB11	7,658,000	3KF1406-2LB11	9,265,000
00/000	80	3KF1308-2LB11	8,477,000	3KF1408-2LB11	10,273,000
Flat terminals - Đầu nối dạng cực phẳng			3P	4P	
00/000	125	3KF2312-2LF11	9,044,000	3KF2412-2LF11	10,872,000
00/000	160	3KF2316-2LF11	9,800,000	3KF2416-2LF11	11,818,000
1/0	250	3KF3325-2LF11	15,000,000	3KF3425-2LF11	18,309,000
2/1	400	3KF4340-2LF11	23,287,000	3KF4440-2LF11	28,644,000
3/2	630	3KF5363-2LF11	43,486,000	3KF5463-2LF11	53,255,000
3/2	800	3KF5380-2LF11	51,048,000	3KF5480-2LF11	63,653,000

(*) The complete assemblies are not suitable for conversion to door-coupling rotary operating mechanisms; the basic units are to be used for this purpose

Thiết bị ngắt mạch có chì 3KF loại trọn bộ với tay xoay gắn trực tiếp không thể gắn thêm phụ kiện để chuyển đổi sang loại vận hành từ cửa tủ

Please contact us for door-coupling rotary handle version - Liên hệ với chúng tôi để được tư vấn về phiên bản tay thao tác nối dài ra mặt tủ



3KF1303-0LB51



3KF2312-0MF51



3KF9101-1AA00



3KF9101-2AA00



8UD1171-2AF21

3KF SITOR, basic units without handle, front operating mechanism, 3P up to 800A

Bộ ngắt mạch có chì 3KF SITOR chưa bao gồm tay xoay, vận hành ở phía trước, 3P, đến 800A

Size Kích thước	Rate current Dòng định mức	Reference Mã hàng	Unit price Đơn giá
Box terminal - Đầu nối dạng hộp			
00/000	32	3KF1303-0LB51	6,240,000
00/000	63	3KF1306-0LB51	7,343,000
00/000	80	3KF1308-0LB51	8,225,000
Flat terminals - Đầu nối dạng cực phẳng			
00/000	125	3KF2312-0MF51	8,414,000
00/000	160	3KF2316-0MF51	9,800,000
1/0	250	3KF3325-0MF51	16,450,000
2/1	400	3KF4340-0MF51	26,250,000
3/2	630	3KF5363-0MF51	46,321,000
3/2	800	3KF5380-0MF51	60,817,000

Operating mechanism for 3KF - Phụ kiện vận hành thiết bị ngắt mạch có chì 3KF

Type Loại	Reference Mã hàng	Unit price Đơn giá	Reference Mã hàng	Unit price Đơn giá
Direct operating mechanisms-Tay vận hành trực tiếp				
Gray- Màu xám			Red/Yellow - Đỏ/vàng	
Size 1 3KF1	3KF9101-1AA00	1,283,000	3KF9101-2AA00	1,283,000
Size 2 3KF2	3KF9201-1AA00	1,655,000	3KF9201-2AA00	1,655,000
Size 3 3KF3	3KF9301-1AA00	1,800,000	3KF9301-2AA00	1,800,000
Size 4 3KF4	3KF9401-1AA00	1,944,000	3KF9401-2AA00	1,944,000
Size 5 3KF5	3KF9501-1AA00	2,483,000	3KF9501-2AA00	2,483,000
Door-coupling rotary operating mechanisms, complete - Tay vận hành nối dài ra cửa tủ				
Gray- Màu xám			Red/Yellow - Đỏ/vàng	
Size 1 3KF1	8UD1171-2AF21	1,434,000	8UD1171-2AF25	1,434,000
Size 2 3KF2	8UD1141-2AF21	2,266,000	8UD1141-2AF25	2,266,000
Size 3 3KF3	8UD1141-3AF21	2,752,000	8UD1141-3AF25	2,752,000
Size 4 3KF4	8UD1151-3AF21	2,912,000	8UD1151-3AF25	2,912,000
Size 5 3KF5	8UD1161-4AF21	4,381,000	8UD1161-4AF25	4,381,000

Fuse system and Switch disconnectors
Cầu chì và thiết bị ngắt tải

Rated current from 16 to 1600A
 Box terminal or flat terminal
 Degree of protection IP65
 Standard IEC 60947-3

3KD switch disconnectors
Thiết bị ngắt mạch 3KD

Dòng định mức từ 16 đến 1600A
 Đầu nối dạng hộp hoặc dạng cực phẳng
 Mức bảo vệ IP65
 Tiêu chuẩn IEC 60947-3



3KD3432-2NE10-0

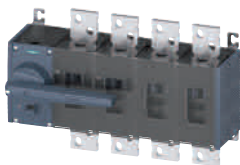

3KD5442-0RE10-0

3KD switch disconnectors, 3P and 4P, 16 to 1600A - Bộ ngắt mạch 3KD, 3P hoặc 4P, 16 đến 1600A (*)

Rating Dòng định mức (A)	Reference-Mã hàng	Unit price - Đơn giá	Reference-Mã hàng	Unit price - Đơn giá
Box terminal - Đầu nối dạng hộp		3P	4P	
16	3KD1632-2ME10-0	2,694,000	3KD1642-2ME10-0	3,215,000
32	3KD2232-2ME10-0	3,019,000	3KD2242-2ME10-0	3,593,000
63	3KD2632-2ME10-0	3,183,000	3KD2642-2ME10-0	3,813,000
80	3KD2832-2NE10-0	4,349,000	3KD2842-2NE10-0	5,106,000
100	3KD3032-2NE10-0	5,484,000	3KD3042-2NE10-0	6,523,000
125	3KD3232-2NE10-0	6,461,000	3KD3242-2NE10-0	7,721,000
160	3KD3432-2NE10-0	6,681,000	3KD3442-2NE10-0	7,973,000
Flat terminals - Đầu nối dạng cực phẳng		3P	4P	
80	3KD2832-0NE10-0	4,034,000	3KD2842-0NE10-0	4,633,000
100	3KD3032-0NE10-0	5,074,000	3KD3042-0NE10-0	6,020,000
125	3KD3232-0NE10-0	5,924,000	3KD3242-0NE10-0	7,154,000
160	3KD3432-0NE10-0	6,050,000	3KD3442-0NE10-0	7,279,000
200	3KD3632-0NE10-0	7,185,000	3KD3642-0NE10-0	8,729,000
250	3KD3832-0PE10-0	11,156,000	3KD3842-0PE10-0	13,550,000
315	3KD4032-0PE10-0	12,605,000	3KD4042-0PE10-0	15,377,000
400	3KD4232-0PE10-0	14,811,000	3KD4242-0PE10-0	18,150,000
500	3KD4432-0QE10-0	21,050,000	3KD4442-0QE10-0	25,934,000
630	3KD4632-0QE10-0	26,061,000	3KD4642-0QE10-0	32,141,000
800	3KD4832-0QE10-0	33,087,000	3KD4842-0QE10-0	40,964,000
1000	3KD5032-0RE10-0	57,666,000	3KD5042-0RE10-0	71,531,000
1250	3KD5232-0RE10-0	81,614,000	3KD5242-0RE10-0	101,467,000
1600	3KD5432-0RE10-0	99,890,000	3KD5442-0RE10-0	124,470,000

(*) *The complete assemblies are not suitable for conversion to door-coupling rotary operating mechanisms; the basic units are to be used for this purpose*

Thiết bị ngắt mạch 3KD loại trọn bộ với tay xoay gắn trực tiếp không thể gắn thêm phụ kiện để chuyển đổi sang loại vận hành từ cửa tủ

Please contact us for door-coupling rotary handle version

Liên hệ với Siemens để được tư vấn về phiên bản tay thao tác nối dài ra mặt tủ

Electrification in the digital age

PLAN



SIMARIS software tools make the planning, configuration, design, documentation, ordering, and commissioning of electrical power distribution easier than ever.

[siemens.com/simaris](https://www.siemens.com/simaris)



CAx data reduces planning, configuration, design, documentation, ordering, and commissioning expenses by up to 80 percent.

[siemens.com/lowvoltage/cax](https://www.siemens.com/lowvoltage/cax)



Building Information Modeling (BIM) helps you plan, build, and operate your buildings with greater insight. BIM-compliant product data allows easy integration of the data in CAD systems.

[siemens.com/bim](https://www.siemens.com/bim)



The **Siemens Industry Online Support (SIOS)** portal documents detailed technical information on our products, manuals, certificates, and CAx data and makes them available for free, direct download.

[siemens.com/sios](https://www.siemens.com/sios)

ORDER



With the **Siemens Industry Mall**, you can conveniently place your orders online and use various configurators and product selectors.

[siemens.com/industrymall](https://www.siemens.com/industrymall)

AUTOMATE

The **TIA Portal** is the basis for consistent, end-to-end automation solutions. Here you can virtually test how electrification and automation components work together. Thanks to its integration in a uniform engineering framework, electrification becomes an integral part of industrial automation. The result is shorter times to market and increased plant productivity.

[siemens.com/tiaportal](https://www.siemens.com/tiaportal)





COMMISSION

With the **powerconfig** configuration software, our communication-capable protection and measuring devices can be quickly and easily parametrized, documented, operated, and monitored.

siemens.com/powerconfig



ANALYZE

The **powermanager** power monitoring software analyzes energy consumption and displays characteristics for individual devices and the complete system in a dashboard, making it possible to monitor power distribution, discover inefficiencies, and identify critical plant states early on. In this way, **powermanager** provides the foundation for higher energy efficiency and plant availability.

siemens.com/powermanager

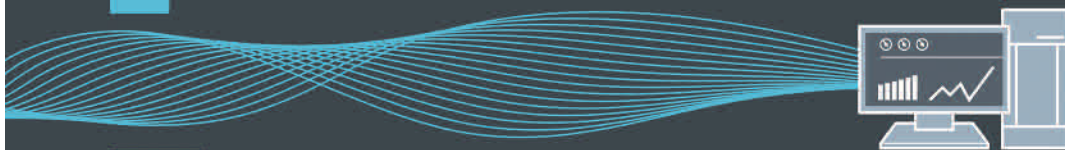

OPTIMIZE

The acquisition and analysis of data from electrical power distribution is the most important prerequisite for higher energy efficiency and reliability. All optimization potential can be exploited using the **7KN Powercenter 3000** IoT data platform and open IoT operating systems like **MindSphere**. This enables you to implement future-ready applications such as completely digitalized, smart switchgear.

siemens.com/lowvoltage/digitalization



STAY INFORMED

Around the clock, 365 days a year: Our **online platforms** and **social media channels** keep our customers informed of new developments in low-voltage power distribution in the digital age.

siemens.com/lowvoltage

siemens.com/industrymall

siemens.com/sios

Published by
Siemens AG

Smart Infrastructure
Low-voltage products
Siemensstraße 1
33041 Herten
Germany

Subject to change without notice.
The information given in this document only contains general descriptions and/or performance features which may regularly be subject to change. These descriptions, or which may be subject to modification in the course of further development of the products. The depicted performance features are binding only when they are expressly agreed upon in the concluded contract.

Measuring Devices and Power Monitoring Solutions
Thiết bị đo lường và giải pháp giám sát điện năng

Capacitors
Tụ bù



4RB5 capacitors, 10.4 to 50kVAr, 440V - Tụ bù 4RB5, 10.4 đến 50kVAr, 440V

Rating (kVAr) Công suất kVAr	Voltage Điện áp	Reference Mã hàng	Unit price Đơn giá
10.4	440V	4RB5 104-3EE50	(*)
15	440V	4RB5 150-3EE50	(*)
20	440V	4RB5 200-3EE50	(*)
25	440V	4RB5 250-3EE50	(*)
30	440V	4RB5 300-3EE50	(*)
40	440V	4RB6 400-3EE50	(*)
50	440V	4RB6 500-3EE50	(*)

(*) Price to be advised - Liên hệ với Siemens để được báo giá

Measuring Devices and Power Monitoring Solutions Thiết bị đo lường và giải pháp giám sát điện năng

There are many advantages to be had from keeping a watchful eye on your energy consumption: in addition to cost savings through optimized consumption, you ensure increased resilience with the monitoring of power supply systems and network quality in infrastructure and industrial plants.

Front mounting Multimeter Đồng hồ điện đa năng loại gắn mặt tủ

Có rất nhiều lợi ích từ việc quan tâm hơn tới vấn đề tiêu thụ năng lượng, không chỉ giảm chi phí từ việc tối ưu hóa sử dụng năng lượng, việc này còn nâng cao khả năng giám sát hệ thống và chất lượng điện năng trong lĩnh vực cơ sở hạ tầng cũng như công nghiệp.



7KT0310

7KT0310 Multimeter

Graphical LCD Screen / Active, Reactive and Apparent Energy and Power parameters
Total Harmonics Distortion- %THD- Voltage & Current/ 1 DI- Digital Input for Status monitoring

Class Cấp chính xác	Communication Truyền thông	Supply voltage Nguồn cấp	Reference Mã hàng	Unit price Đơn giá
1%	Modbus RTU	95...240V AC	7KT0310	7,183,000



7KM3120-0BA01-1DA0

7KM PAC3120 and 7KM PAC3220 Multimeter

LCD Screen/ Active, Reactive and Apparent Energy and Power parameters/ %THD/ 1DI-1DO / Modbus TCP or Modbus RTU

	Class Cấp chính xác	Communication Truyền thông	Supply voltage Nguồn cấp	Reference Mã hàng	Unit price Đơn giá
PAC3120	0.5%	Modbus RTU	100 ... 250 V AC/DC	7KM3120-0BA01-1DA0	11,210,000
	0.5%	Modbus RTU	24 ... 60 V DC	7KM3120-1BA01-1EA0	11,210,000
PAC3220	0.5%	Modbus TCP	100 ... 250 V AC/DC	7KM3220-0BA01-1DA0	20,376,000
	0.5%	Modbus TCP	24 ... 60 V DC	7KM3220-1BA01-1EA0	20,376,000



7KM4212-0BA00-3AA0

7KM PAC4200 Multimeter

Harmonics (voltage, current) from 2nd to 64th / Modbus TCP / 2DI - 2DO / event log / Gateway function

Class Cấp chính xác	Communication Truyền thông	Supply voltage Nguồn cấp	Reference Mã hàng	Unit price Đơn giá
0.2%	Modbus TCP	100 ... 250 V AC/DC	7KM4212-0BA00-3AA0	46,082,000
0.2%	Modbus TCP	24 ... 60 V DC	7KM4211-1BA00-3AA0	47,985,000



7KM5212-6BA00-1EA2

7KM 5100 and 7KM 5200 Multimeter

Harmonics (voltage, current) from 2nd to 40th/ Modbus TCP/ Webserver
7KM 5200: Extended power quality data (flicker, voltage dips, ...) / Integrated power quality report (EN 50160)

Class Cấp chính xác	Communication Truyền thông	Supply voltage Nguồn cấp	Reference Mã hàng	Unit price Đơn giá	
PAC 5100	0.5%	Modbus RTU	100 ... 250 V AC/DC	7KM5212-6BA00-1EA2	78,098,000
	0.5%	Modbus RTU	24 ... 60 V DC	7KM5212-6CA00-1EA8	67,648,000
PAC 5200	0.5%	Modbus TCP	100 ... 250 V AC/DC	7KM5412-6BA00-1EA2	142,795,000
	0.5%	Modbus TCP	24 ... 60 V DC	7KM5412-6CA00-1EA8	132,424,000



7KM9300-0AE02-0AA0

Expansion and communication modules for PAC3220, PAC4200

Module mở rộng truyền thông cho PAC3220, PAC4200

Version Loại	Reference Mã hàng	Unit price Đơn giá
7KM Switched Ethernet PROFINET communication module	7KM9300-0AE02-0AA0	12,822,000
7KM PROFIBUS DP communication module	7KM9300-0AB01-0AA0	7,335,000
7KM RS485 communication module	7KM9300-0AM00-0AA0	4,972,000
7KM PAC 4DI / 2DO expansion module	7KM9200-0AB00-0AA0	6,663,000
7KM PAC I(N), I(Diff), analog expansion module	7KM9200-0AD00-0AA0	9,295,000

Measuring Devices and Power Monitoring Solutions Thiết bị đo lường và giải pháp giám sát điện năng

7KT PAC1600 measuring devices Space saving mounting by very slim construction (4ME – 3-phase; 2MW – 1-phase)
80 A direct connection measuring (3-phase)
7KT PAC2200 and 3200T intergrated webserver Integrated communication MODBUS RTU or MODBUS TCP/IP
Analyze, monitor measured values with power monitoring software powermanager

Standard mounting rail Multimeter Đồng hồ điện đa năng loại gắn trên DIN rail

Đồng hồ đo lường 7KT PAC1600 giúp tiết kiệm không gian với thiết kế nhỏ gọn (4 đơn vị 9mm đối với dòng 3 pha ; 2 đơn vị đối với dòng 1 pha)
Đo trực tiếp lên tới 80A (3 pha)
7KT PAC2200 và 3200T tích hợp webserver, tích hợp truyền thông MODBUS RTU hoặc MODBUS TCP/IP
Giám sát, phân tích dữ liệu đo được trên phần mềm powermanager



7KT1651



7KT1661

7KT PAC 1600 Multimeter

1-phase/3-phase devices / LCD display (incl. background lighting)/ Direct measurement or transformer measurement
M-Bus / S0 / Modbus RTU - Digital Input (3-phase measuring device) - Configuration via powerconfig

Direct measurement - Đo trực tiếp

Version Loại	Supply voltage Nguồn cấp	Communication Truyền thông	Reference Mã hàng	Unit price Đơn giá
1 phase	Self-powered Tự cấp nguồn (từ áp ngõ vào)	Modbus RTU	7KT1651	8,114,000
		M-bus	7KT1653	8,114,000
		S0-interface	7KT1655	8,114,000
3 phase	Self-powered Tự cấp nguồn (từ áp ngõ vào)	Modbus RTU	7KT1665	15,128,000
		M-bus	7KT1667	14,354,000
		S0-interface	7KT1670	11,346,000

Transformer measurement - Đo qua biến dòng

Self-powered Tự cấp nguồn (từ áp ngõ vào)		Modbus RTU	7KT1661	13,323,000
		M-bus	7KT1663	13,237,000
		S0-interface	7KT1672	12,378,000
Auxiliary power - Nguồn cấp ngoài	100 ... 240 V AC, 100 ... 240 V DC 50/60Hz	Modbus RTU	7KT1661	13,323,000
		No	7KT1681	13,065,000
		Modbus RTU	7KT1682	16,847,000

PAC2200 Multimeter

Internal power supply from measured voltage
Modbus TCP (with web server) / RTU or Mbus communication / 1DI - 1DO

Direct measurement - Đo trực tiếp

Version Loại	Supply voltage Nguồn cấp	Communication Truyền thông	Reference Mã hàng	Unit price Đơn giá
	Self-powered Tự cấp nguồn (từ áp ngõ vào)	M-bus	7KM2200-2EA40-1CA1	10,337,000
		Modbus RTU	7KM2200-2EA40-1DA1	10,632,000
		Modbus TCP	7KM2200-2EA40-1EA1	11,696,000

Transformer measurement - Đo qua biến dòng

3 phase	Self-powered Tự cấp nguồn (từ áp ngõ vào)	M-bus	7KM2200-2EA30-1CA1	10,218,000
		Modbus RTU	7KM2200-2EA30-1DA1	10,574,000
		Modbus TCP	7KM2200-2EA30-1EA1	11,637,000



7KM2200-2EA40-1CA1



7KM3200-0CA01-1AA0

PAC3200T Multimeter

THD measurement
Modbus TCP (with web server) / 1DI - 1DO

Supply voltage Nguồn cấp	Communication Truyền thông	Reference Mã hàng	Unit price Đơn giá
100 ... 250 V AC/DC	Modbus TCP	7KM3200-0CA01-1AA0	18,468,000

Measuring Devices and Power Monitoring Solutions
Thiết bị đo lường và giải pháp giám sát điện năng

PAC1200 Measurement of up to 96 individual feeders
SM3 Measurement of up to 45 individual feeders in one device
Identification of current peaks
Presentation in web server and app

Multi-channel Multimeter
Thiết bị giám sát điện năng loại đa kênh

PAC1200 đo đồng thời lên tới 96 nhánh tải
SEM3 đo đồng thời lên đến 45 nhánh tải
Phát hiện dòng đỉnh
Thể hiện dữ liệu trên web server và app



7KT1260



7KT1233



7KT1254



US2:SEM3CONTROLLER



US2:SEM3PHAMETER



Meter racks



US2:SEM3CAB12INCH



US2:SEM3SCCT50

PAC1200 multichannel current measuring system

Basic unit - Direct measurement

Version Loại	Supply voltage Nguồn cấp	Communication Truyền thông	Reference Mã hàng	Unit price Đơn giá
3 phase	Self-powered Tự cấp nguồn (từ áp ngõ vào)	Modbus TCP	7KT1260	(*)

Sensor bars

Number of connections Số lượng đầu nối biến dòng	Reference Mã hàng	Unit price Đơn giá
3	7KT1233	(*)
6	7KT1236	(*)
9	7KT1238	(*)
12	7KT1242	(*)

Sensor - Biến dòng

Current Ie Định mức của biến dòng	Reference Mã hàng	Unit price Đơn giá
40A	7KT1254	(*)
60A	7KT1255	(*)

SEM3 multichannel current measuring system

Data manager - Bộ nhận dữ liệu

Version Loại	Supply voltage Nguồn cấp	Communication Truyền thông	Reference Mã hàng	Unit price Đơn giá
3 phase	Self-powered Tự cấp nguồn (từ áp ngõ vào)	Modbus TCP	US2:SEM3CONTROLLER	(*)

Metering modules - For recording measured values/ Module đo lường - Ghi nhận giá trị đo lường từ biến dòng

Measuring accuracy Độ chính xác	Reference Mã hàng	Unit price Đơn giá
0.2%	US2:SEM3PHAMETER	(*)
1%	US2:SEM3PLAMETER	(*)

Meter racks - For mounting metering module/ Thanh gắn module đo lường

For 3 metering modules	US2:SEM3RACK3	(*)
For 9 metering modules	US2:SEM3RACK9	(*)
For 15 metering modules	US2:SEM3RACK15	(*)
For 21 metering modules	US2:SEM3RACK21	(*)

Connecting cables - For connecting from meter racks to data manager/ Cáp kết nối từ thanh gắn module tới bộ nhận dữ liệu

0.3m	US2:SEM3CAB12INCH	(*)
0.6m	US2:SEM3CAB24INCH	(*)
0.9m	US2:SEM3CAB36INCH	(*)

Standard current transformers for SEM3 - Biến dòng, có sẵn cấp 1.82m

Transformer transmission ratio Tỉ số biến dòng	Reference Mã hàng	Unit price Đơn giá
50:0.1	US2:SEM3SCCT50	(*)
125:0.1	US2:SEM3SCCT125	(*)
250:0.1	US2:SEM3SCCT250	(*)
400:0.1	US2:SEM3SCCT400	(*)
600:0.1	US2:SEM3SCCT600	(*)
800:0.1	US2:SEM3SCCT800	(*)
1200:0.1	US2:SEM3SCCT1200	(*)

(*) Price to be advised - Liên hệ với Siemens để được báo giá

Measuring Devices and Power Monitoring Solutions

Thiết bị đo lường và giải pháp giám sát điện năng

4NC Current transformers for measuring purposes

Biến dòng đo lường 4NC



4NC5121-2FA21



4NC5441-2DN21

4NC current transformers, 720V						
Size Cỡ	Primary current Dòng sơ cấp	Reference Mã hàng	Unit price Đơn giá	Reference Mã hàng	Unit price Đơn giá	
Accuracy class 0.2 - Cấp chính xác 0.2			Isr = 5 A		Isr = 1 A	
1	150	4NC5121-2FA21	4,811,000	-		
	200	4NC5122-2FC21	4,811,000	-		
	250	4NC5123-2FC21	4,538,000	-		
	300	4NC5124-2FE21	4,538,000	-		
	400	4NC5125-2FE21	4,538,000	-		
	500	4NC5126-2FE21	4,538,000	-		
5	600	4NC5227-2FE21	4,811,000	-		
	700	4NC5228-2FE21	4,811,000	-		
	800	4NC5231-2FE21	4,811,000	-		
	1000	4NC5232-2FE21	4,811,000	-		
Accuracy class 0.5 - Cấp chính xác 0.5			Isr = 5 A		Isr = 1 A	
1	100	4NC5117-2DA21	4,749,000	4NC5117-0DA21	4,811,000	
	150	4NC5121-2DC21	4,749,000	4NC5121-0DC21	4,811,000	
	200	4NC5122-2DE21	4,749,000	4NC5122-0DE21	4,811,000	
	250	4NC5123-2DE21	4,749,000	4NC5123-0DE21	4,811,000	
2	300	4NC5224-2DE21	4,749,000	4NC5224-0DE21	4,886,000	
	400	4NC5225-2DE21	4,749,000	4NC5225-0DE21	4,886,000	
	500	4NC5326-2DE21	4,811,000	4NC5326-0DE21	5,963,000	
3	600	4NC5327-2DE21	4,811,000	4NC5327-0DE21	5,963,000	
	750	4NC5330-2DE21	4,811,000	4NC5330-0DE21	5,963,000	
	800	4NC5331-2DE21	4,811,000	-		
4	1000	4NC5432-2DH21	7,130,000	4NC5432-0DH21	8,618,000	
	1200	4NC5433-2DH21	7,130,000	4NC5433-0DH21	9,361,000	
	1500	4NC5435-2DH21	7,130,000	4NC5435-0DH21	9,609,000	
5	1600	4NC5436-2DK21	7,130,000			
	2000	4NC5438-2DL21	9,423,000			
	2500	4NC5440-2DM21	9,795,000			
3000	4NC5441-2DN21	9,795,000				
Accuracy class 1.0 - Cấp chính xác 1.0			Isr = 5 A		Isr = 1 A	
1	50	4NC5112-2CB21	4,104,000	4NC5112-0CB21	4,532,000	
	60	4NC5113-2CB21	4,104,000	4NC5113-0CB21	4,532,000	
	75	4NC5115-2CC21	4,104,000	4NC5115-0CC21	4,532,000	
	100	4NC5117-2CC21	4,104,000	4NC5117-0CC21	4,532,000	
	150	4NC5121-2CC21	4,104,000	4NC5121-0CC21	4,532,000	
	200	4NC5122-2CE21	4,104,000	4NC5122-0CE21	4,532,000	
	250	4NC5123-2CE21	4,104,000	4NC5123-0CE21	4,532,000	
	300	4NC5224-2CE21	4,104,000	4NC5224-0CE21	4,532,000	
	400	4NC5225-2CE21	4,104,000	4NC5225-0CE21	4,532,000	
	500	4NC5326-2CE21	4,806,000	4NC5326-0CE21	5,214,000	
3	600	4NC5327-2CE21	4,806,000	4NC5327-0CE21	5,214,000	
	750	4NC5330-2CE21	4,806,000	4NC5330-0CE21	5,214,000	
	800	4NC5431-2CH21	7,006,000	4NC5431-0CH21	7,564,000	
4	1000	4NC5432-2CH21	7,006,000	4NC5432-0CH21	8,059,000	
	1250	4NC5434-2CH21	7,253,000	4NC5434-0CH21	8,431,000	
	1500	4NC5435-2CH21	7,501,000	4NC5435-0CH21	8,803,000	
	2000	4NC5438-2CJ21	7,501,000	4NC5438-0CJ21	9,300,000	
	2500	4NC5440-2CJ21	9,113,000	4NC5440-0CJ21	10,229,000	
	3000	4NC5441-2CN21	9,733,000	-		

Measuring Devices and Power Monitoring Solutions Thiết bị đo lường và giải pháp giám sát điện năng

Powerconfig is commissioning and service tool for communication-capable devices and circuit breakers
Parameterization, documentation, operation and monitoring in one software
Powermanager V4.2 is based on a new platform with advanced graphical capabilities and a standard SQL database.
The workflows for setting up the system, creating devices, graphically displaying the device data and processing it in reports have been fundamentally revised.



Power config

Powerconfig - PC-based software for commissioning and maintenance

Powerconfig - Phần mềm hỗ trợ cấu hình cho đồng hồ đo PAC và các thiết bị SENTRON có khả năng truyền thông

PC-based software tool for the efficient commissioning and diagnostics of communication-capable SENTRON components
Supports all PAC measuring devices incl. expansion modules, 3WL/3VA circuit breakers and further communication-capable components, e.g. ATC6300

Tài miễn phí tại

www.siemens.com/powerconfig

Powermanager V4.2



Power manager

Version Phiên bản		Reference Mã hàng	Unit price Đơn giá
Extended Package	Full license for 10 devices, client/server, web access Bản quyền đầy đủ cho 10 thiết bị	7KN2710-2CE40-0YC0	(*)
Trial license	Full product license limited to 60 days Free download https://support.industry.siemens.com Phiên bản dùng thử cho 10 thiết bị, giới hạn 60 ngày Tài miễn phí tại https://support.industry.siemens.com		
Device expansions - Gói mở rộng số lượng thiết bị			
Device Pack (20)	Cho 20 thiết bị	7KN2711-1CE40-0YC0	(*)
Device Pack (50)	Cho 50 thiết bị	7KN2711-2CE40-0YC0	(*)
Device Pack (100)	Cho 100 thiết bị	7KN2711-3CE40-0YC0	(*)
Device Pack (200)	Cho 200 thiết bị	7KN2711-4CE40-0YC0	(*)
Device Pack (500)	Cho 500 thiết bị	7KN2711-5CE40-0YC0	(*)
Device Pack (1000)	Cho 1000 thiết bị	7KN2711-6CE40-0YC0	(*)
Option packs - Các gói lựa chọn			
Graphics Editor option pack	Gói thiết kế giao diện	7KN2712-0CE40-0YC0	(*)
Client (2) option pack	Gói thêm 2 Client	7KN2712-1CE40-0YC0	(*)
Client (5) option pack	Gói thêm 5 Client	7KN2712-2CE40-0YC0	(*)
OPC UA/DA Server option pack	Gói OPC UA/DA Server	7KN2712-3CE40-0YC0	(*)
powermanager Server option pack	Gói server cho hệ thống phân tán	7KN2712-4CE40-0YC0	(*)

(*) Price to be advised - Liên hệ với Siemens để được báo giá

Standard mounting rail Multimeter Đồng hồ điện đa năng loại gắn trên DIN rail

Powerconfig là phần mềm hỗ trợ cấu hình nghiệm thu và bảo trì cho các thiết bị có khả năng truyền thông và đồng hồ PAC
Cấu hình, tài liệu, vận hành và giám sát trong một phần mềm.
Powermanager V4.2 là phần mềm giám sát tiêu thụ năng lượng với việc thể hiện dữ liệu qua biểu đồ và cơ sở dữ liệu SQL.
Hỗ trợ cấu hình hệ thống, tạo thiết bị, thể diện dữ liệu dạng biểu đồ và xử lý dữ liệu để lập các báo cáo năng lượng.



Phần 2: Thiết bị điều khiển công nghiệp

Part 2: Industrial Controls



Efficient configuration

The SIRIUS Modular System offers powerful planning tools to support your digital workflows.

Comprehensive data for your CAE systems make error-free configuration and system documentation easy at the touch of a button and directly from Siemens Industry Online Support (SIOS). You save even more time to quickly select your product using the TIA Selection Tool and the Industry Mall.



Smart Control Panel Design

The new standard in electrical engineering.

Control Panel Design is a new functionality in the TIA Selection Tool that allows you to design and dimension a machine's main circuit in compliance with the standards. This facilitates your electrical engineering.



Electrical engineering in 1 single tool.
This makes project planning more fun!

Easy dimensioning
 A new dimension of dimensioning

Digital expertise on standards
 Standard conformity with no worries

Consistent workflow
 Electrical engineering with unlimited creativity

Supported portfolio
 Intelligent devices for versatile solutions

Are you looking for a clear and easy way to dimension your circuits?

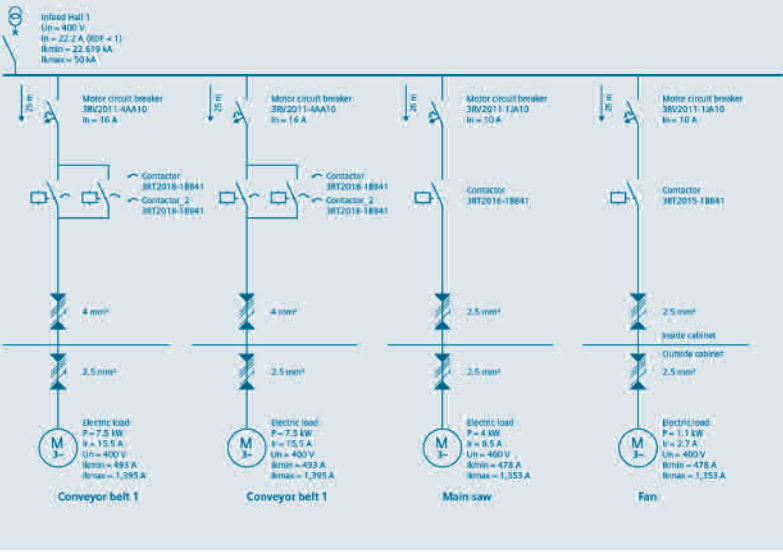

Selection tables for direct start DOL - MSP + contactor configuration

Bảng lựa chọn khởi động trực tiếp - Cấu hình Motor CB + Contactor

Operating temperature: 60°C
 Rated voltage (Ue) up to 690 VAC
 Rated current at 400VAC
 Standards IEC 60947

Nhiệt độ hoạt động: 60°C
 Điện áp định mức (Ue) tới 690 VAC
 Dòng điện định mức ở 400VAC
 Tiêu chuẩn IEC 60947

DOL - CLASS 10, type of coordination 1, 2 devices configuration, short-circuit breaking capacity Iq = 150 kA, 120kA

Khởi động trực tiếp - Class 10, phối hợp bảo vệ loại 1, cấu hình 2 thiết bị, dung lượng cắt ngắn mạch Iq = 150kA, 120kA

Rating In (A) Dòng điện (A)	Power (kW) Công suất (kW)	Setting range (A) Dải cài đặt (A)	MSP / circuit breaker Cầu dao tự động bảo vệ động cơ	Contactor Khởi động từ (Us=230VAC)	Short-circuit breaking capacity Dòng cắt ngắn mạch (Iq)
Basic unit - Direct measurement					
0.16	0.04	0.11...0.16	3RV2011-0AA10	3RT2015-1AP01	150kA
0.2	0.06	0.14...0.2	3RV2011-0BA10	3RT2015-1AP01	150kA
0.2	0.06	0.18...0.25	3RV2011-0CA10	3RT2015-1AP01	150kA
0.3	0.09	0.22...0.32	3RV2011-0DA10	3RT2015-1AP01	150kA
0.3	0.09	0.28...0.4	3RV2011-0EA10	3RT2015-1AP01	150kA
0.4	0.12	0.35...0.5	3RV2011-0FA10	3RT2015-1AP01	150kA
0.6	0.18	0.45...0.63	3RV2011-0GA10	3RT2015-1AP01	150kA
0.6	0.18	0.55...0.8	3RV2011-0HA10	3RT2015-1AP01	150kA
0.85	0.25	0.7...1	3RV2011-0JA10	3RT2015-1AP01	150kA
1.1	0.37	0.9...1.25	3RV2011-0KA10	3RT2015-1AP01	150kA
1.5	0.55	1.1...1.6	3RV2011-1AA10	3RT2015-1AP01	150kA
1.9	0.75	1.4...2	3RV2011-1BA10	3RT2015-1AP01	150kA
1.9	0.75	1.8...2.5	3RV2011-1CA10	3RT2015-1AP01	150kA
2.7	1.1	2.2...3.2	3RV2011-1DA10	3RT2015-1AP01	150kA
3.6	1.5	2.8...4	3RV2011-1EA10	3RT2015-1AP01	150kA
3.6	1.5	3.5...5	3RV2011-1FA10	3RT2015-1AP01	150kA
5	2.2	4.5...6.3	3RV2011-1GA10	3RT2015-1AP01	150kA
6.5	3	5.5...8	3RV2011-1HA10	3RT2015-1AP01	150kA
8.5	4	7...10	3RV2011-1JA10	3RT2016-1AP01	150kA
11.5	5.5	9...12.5	3RV2011-1KA10	3RT2017-1AP01	150kA
15.5	7.5	10...16	3RV2011-4AA10	3RT2018-1AP01	150kA
Size S0, Class 10 - Kích thước S0, Class 10					
15.5	7.5	13...20	3RV2021-4BA10	3RT2025-1AP00	150kA
22	11	16...22	3RV2021-4CA10	3RT2026-1AP00	150kA
22	11	18...25	3RV2021-4DA10	3RT2026-1AP00	150kA
29	15	23...28	3RV2021-4NA10	3RT2027-1AP00	150kA
29	15	27...32	3RV2021-4EA10	3RT2027-1AP00	150kA
35	18.5	30...36	3RV2021-4PA10	3RT2028-1AP00	150kA
35	18.5	34...40	3RV2021-4FA10	3RT2028-1AP00	150kA
Size S2, Class 10 - Kích thước S2, Class 10					
35	18.5	28...36	3RV2032-4PA10	3RT2035-1AP00	150kA
35	18.5	32...40	3RV2032-4UA10	3RT2035-1AP00	150kA
41	22	35...45	3RV2032-4VA10	3RT2036-1AP00	150kA
41	22	42...50	3RV2032-4WA10	3RT2036-1AP00	150kA
55	30	49...59	3RV2032-4XA10	3RT2037-1AP00	150kA
55	30	54...65	3RV2032-4JA10	3RT2037-1AP00	150kA
66	37	62...73	3RV2032-4KA10	3RT2038-1AP00	150kA
Size S3, Class 10 - Kích thước S3, Class 10					
132	75	64...160	3RV1063-7CL10	3RT1055-6AP36	120kA
160	90	80...200	3RV1063-7DL10	3RT1056-6AP36	120kA
Size S10, Class 10 - Kích thước S10, Class 10					
195	110	80...200	3RV1063-7DL10	3RT1064-6AP36	120kA
230	132	160...400	3RV1073-7GL10	3RT1065-6AP36	120kA
280	160	160...400	3RV1073-7GL10	3RT1066-6AP36	120kA
Size S12, Class 10 - Kích thước S12, Class 10					
350	200	160...400	3RV1073-7GL10	3RT1075-6AP36	120kA
430	250	252...630	3RV1083-7JL10	3RT1076-6AP36	120kA



Selection tables for direct start DOL - MSP + Contactor + Overload relay

Bảng lựa chọn thiết bị cho khởi động trực tiếp - Cấu hình MSP + Contactor + Relay nhiệt

Operating temperature: 60°C
 Rated voltage (Ue) up to 690 VAC
 Rated current at 400VAC
 Standards IEC 60947

Nhiệt độ hoạt động: 60°C
 Điện áp định mức (Ue) tới 690 VAC
 Dòng điện định mức ở 400VAC
 Tiêu chuẩn IEC 60947

DOL - CLASS 10, type of coordination 1, 3 devices configuration, short-circuit breaking capacity Iq = 150 kA, 120kA

Khởi động trực tiếp - Class 10, phối hợp bảo vệ loại 1, cấu hình 3 thiết bị, dung lượng cắt ngắn mạch Iq = 150kA, 120kA

Rating In (A) Dòng điện (A)	Power (kW) Công suất (kW)	Setting range (A) Dải cài đặt (A)	MSP / circuit breaker Cầu dao tự động bảo vệ động cơ	Contactor Khởi động từ (Us=230VAC)	Overload Relay Rơ-le nhiệt	Short-circuit breaking capacity Dòng cắt ngắn mạch (Iq)
Size S00, Class 10 - Kích thước S00, Class 10						
0.2	0.06	0.14...0.2	3RV2311-0BC10	3RT2015-1AP01	3RU2116-0BB0	150kA
0.2	0.06	0.18...0.25	3RV2311-0CC10	3RT2015-1AP01	3RU2116-0CB0	150kA
0.3	0.09	0.22...0.32	3RV2311-0DC10	3RT2015-1AP01	3RU2116-0DB0	150kA
0.3	0.09	0.28...0.4	3RV2311-0EC10	3RT2015-1AP01	3RU2116-0EB0	150kA
0.4	0.12	0.35...0.5	3RV2311-0FC10	3RT2015-1AP01	3RU2116-0FB0	150kA
0.6	0.18	0.45...0.63	3RV2311-0GC10	3RT2015-1AP01	3RU2116-0GB0	150kA
0.6	0.18	0.55...0.8	3RV2311-0HC10	3RT2015-1AP01	3RU2116-0HB0	150kA
0.85	0.25	0.7...1	3RV2311-0JC10	3RT2015-1AP01	3RU2116-0JB0	150kA
1.1	0.37	0.9...1.25	3RV2311-0KC10	3RT2015-1AP01	3RU2116-0KB0	150kA
1.5	0.55	1.1...1.6	3RV2311-1AC10	3RT2015-1AP01	3RU2116-1AB0	150kA
1.9	0.75	1.4...2	3RV2311-1BC10	3RT2015-1AP01	3RU2116-1BB0	150kA
1.9	0.75	1.8...2.5	3RV2311-1CC10	3RT2015-1AP01	3RU2116-1CB0	150kA
2.7	1.1	2.2...3.2	3RV2311-1DC10	3RT2015-1AP01	3RU2116-1DB0	150kA
3.6	1.5	2.8...4	3RV2311-1EC10	3RT2015-1AP01	3RU2116-1EB0	150kA
3.6	1.5	3.5...5	3RV2311-1FC10	3RT2015-1AP01	3RU2116-1FB0	150kA
5	2.2	4.5...6.3	3RV2311-1GC10	3RT2015-1AP01	3RU2116-1GB0	150kA
6.5	3	5.5...8	3RV2311-1HC10	3RT2015-1AP01	3RU2116-1HB0	150kA
8.5	4	7...10	3RV2311-1JC10	3RT2016-1AP01	3RU2116-1JB0	150kA
11.5	5.5	9...12.5	3RV2311-1KC10	3RT2017-1AP01	3RU2116-1KB0	150kA
15.5	7.5	11...16	3RV2311-4AC10	3RT2018-1AP01	3RU2116-4AB0	150kA
Size S0, Class 10 - Kích thước S0, Class 10						
15.5	7.5	11...16	3RV2321-4AC10	3RT2025-1AP00	3RU2126-4AB0	150kA
15.5	7.5	14...20	3RV2321-4BC10	3RT2025-1AP00	3RU2126-4BB0	150kA
22	11	17...22	3RV2321-4CC10	3RT2026-1AP00	3RU2126-4CB0	150kA
22	11	20...25	3RV2321-4DC10	3RT2026-1AP00	3RU2126-4DB0	150kA
29	15	23...28	3RV2321-4NC10	3RT2027-1AP00	3RU2126-4NB0	150kA
29	15	27...32	3RV2321-4EC10	3RT2027-1AP00	3RU2126-4EB0	150kA
Size S2, Class 10 - Kích thước S2, Class 10						
29	15	22...32	3RV2332-4EC10	3RT2035-1AP00	3RU2136-4EB0	150kA
35	18.5	28...40	3RV2332-4PC10	3RT2035-1AP00	3RU2136-4FB0	150kA
35	18.5	28...40	3RV2332-4UC10	3RT2035-1AP00	3RU2136-4FB0	150kA
41	22	36...45	3RV2332-4VC10	3RT2036-1AP00	3RU2136-4GB0	150kA
41	22	40...50	3RV2332-4WC10	3RT2036-1AP00	3RU2136-4HB0	150kA
55	30	47...57	3RV2332-4XC10	3RT2037-1AP00	3RU2136-4QB0	150kA
55	30	54...65	3RV2332-4JC10	3RT2037-1AP00	3RU2136-4JB0	150kA
66	37	62...73	3RV2332-4KC10	3RT2038-1AP00	3RU2136-4KB0	150kA
80	45	70...80	3RV2332-4RC10	3RT2038-1AP00	3RU2136-4RB0	150kA
Size S3, Class 10 - Kích thước S3, Class 10						
97	55	80...100	3RV2342-4MC10	3RT2047-1AP00	3RU2146-4MB0	120kA
Size S6, Class 10 - Kích thước S6, Class 10						
132	75	50...200	3RV1363-7CN10	3RT1055-6AP36	3RB2056-1FC2/	120kA
160	90	50...200	3RV1363-7CN10	3RT1056-6AP36	3RB2153-4FC2	120kA
195	110	55 ... 250	3RV1363-7EN10	3RT1064-6AP36	3RB2066-1GC2/	120kA
230	132	55 ... 250	3RV1363-7EN10	3RT1065-6AP36	3RB2163-4GC2	120kA
Size S10, Class 10 - Kích thước S10, Class 10						
280	160	160 ... 630	3RV1373-7GN10	3RT1066-6AP36	3RB2066-1MC2/ 3RB2163-4MC2	120kA
350	200	162 ... 630	3RV1373-7GN10	3RT1075-6AP36		120kA
430	250	164 ... 630	3RV1373-7JN10	3RT1076-6AP36		120kA



Load Feeders and Motor Starters

Thiết bị khởi động động cơ

Operating temperature: 60°C
 Rated voltage (Ue) up to 690 VAC
 Rated current at 400VAC
 Standards IEC 60947

Selection tables for star-delta start

Bảng lựa chọn thiết bị cho khởi động sao tam giác

Nhiệt độ hoạt động: 60°C
 Điện áp định mức (Ue) tới 690 VAC
 Dòng điện định mức ở 400VAC
 Tiêu chuẩn IEC 60947

Star-delta start - CLASS 10, type of coordination 1, short-circuit breaking capacity Iq = 150 kA, 120kA

Khởi động sao tam giác - Class 10, phối hợp bảo vệ loại 1, dung lượng cắt ngắn mạch Iq = 150kA, 120kA

Rating In (A) Dòng điện (A)	Power (kW) Công suất (kW)	Setting range (A) Dải cài đặt (A)	MSP / circuit breaker Cầu dao tự động bảo vệ động cơ	Contactor - Khởi động từ (Us=230VAC)		Overload Relay Rơ-le nhiệt	Accessories Phụ kiện
				Line contactor + delta contactor	Star contactor		
12	5.5	5.5 ... 8	3RV2321-1KC10	3RT2015-1AP01	3RT2015-1AP01	3RU2116-1HB0	3RA2913-2BB1 +3RA2816-0EW20
16	7.5	7 ... 10	3RV2321-4AC10	3RT2017-1AP01	3RT2015-1AP01	3RU2116-1JB0	
25	11	11 ... 16	3RV2321-4DC10	3RT2018-1AP01	3RT2016-1AP01	3RU2116-4AB0	
25	11	11 ... 16	3RV2321-4DC10	3RT2024-1AP00	3RT2024-1AP00	3RU2126-4AB0	3RA2923-2BB1 +3RA2816-0EW20
32	15	14 ... 20	3RV2321-4EC10	3RT2026-1AP00	3RT2024-1AP00	3RU2126-4BB0	
40	18.5	20 ... 25	3RV2321-4FC10	3RT2026-1AP00	3RT2024-1AP00	3RU2126-4DB0	
50	22	20 ... 25	3RV2331-4WC10	3RT2027-1AP00	3RT2026-1AP00	3RU2126-4DB0	
50	22/30	18 ... 25	3RV2331-4WC10	3RT2035-1AP00	3RT2026-1AP00	3RU2136-4DB0	3RA2933-2BB1 +3RA2934-2B +3RA2816-0EW20 +3RA2932-2F
80	37	40 ... 50	3RV2331-4RC10	3RT2035-1AP00	3RT2027-1AP00	3RU2136-4HB0	
86	45	40 ... 50	3RV1341-4LC10	3RT2036-1AP00	3RT2028-1AP00	3RU2136-4HB0	
97	55	54 ... 65	3RV2342-4MC10	3RT2047-1AP00	3RT2035-1AP00	3RU2136-4JB0	
115	55	45 ... 63	3RV1363-7CN10	3RT2045-1AP00	3RT2035-1AP00	3RU2146-4JB0	3RA2943-2C +3RA2934-2B +3RA2816-0EW20 +3RA2942-2F
150	75	70 ... 90	3RV1363-7CN10	3RT2045-1AP00	3RT2036-1AP00	3RU2146-4LB0	
160	90	50 ... 200	3RV1363-7CN10	3RT2046-1AP00	3RT2037-1AP00	3RB2056-1FC2	
195	110	50 ... 200	3RV1363-7EN10	3RT1054-1AP36	3RT2045-1AP00	3RB2056-1FC2	3RA1953-3G +3RT1946-4BA31 +3RA1954-2G +3RA1954-2A +3RP2576-1NW30 +3ZY1311-0AA00 +3RA1952-2E
230	132	50 ... 200	3RV1363-7EN10	3RT1055-6AP36	3RT2046-1AP00	3RB2056-1FC2	
280	160	50 ... 200	3RV1373-7GN10	3RT1056-6AP36	3RT2047-1AP00	3RB2056-1FC2	
350	200	55 ... 250	3RV1373-7GN10	3RT1064-6AP36	3RT1054-1AP36	3RB2066-1GC2	3RA1963-3E +3RT1956-4BA31 +3RA1954-2A +3RP2576-1NW30 +3ZY1311-0AA00 +3RA1962-2E
430	250	160 ... 630	3RV1373-7JN10	3RT1065-6AP36	3RT1055-6AP36	3RB2066-1MC2	
540	315	160 ... 630	3RV1373-7JN10	3RT1075-6AP36	3RT1064-6AP36	3RB2066-1MC2	
610	355	160 ... 630	3RV1373-7JN10	3RT1075-6AP36	3RT1064-6AP36	3RB2066-1MC2	3RA1973-3E +3RT1966-4BA31 +3RA1954-2A +3RP2576-1NW30 +3ZY1311-0AA00 +3RA1972-2E
690	400	160 ... 630	3RV1383-7KN10	3RT1075-6AP36	3RT1065-6AP36	3RB2066-1MC2	
850	500	160 ... 630	3VA1...	3RT1076-6AP36	3RT1066-6AP36	3RB2066-1MC2	



Load Feeders and Motor Starters

Thiết bị khởi động động cơ

3RM1, 3RA6 motor starters

Bộ khởi động động cơ tích hợp 3RM1, 3RA6

Rated voltage (Ue) up to 690 VAC
 3RM1 compact design starter up to 3kW
 3RA6 intergrated starter up to 15kW
 Standards IEC/EN 60947-4-2

Điện áp định mức (Ue) tới 690 VAC
 Bộ khởi động nhỏ gọn 3RM1 lên tới 3kW
 Bộ khởi động tích hợp 3RA6 lên tới 15kW
 Tiêu chuẩn IEC/EN 60947-4-2



3RM1001-1AA14



3RA6120-1AP32



3RA6250-1AP32

Motor Starter 3RM1, Screw terminals

Bộ khởi động động cơ tích hợp 3RM1, kiểu bắt vít

Power Công suất (kW)	Setting range (A) Dải cài đặt (A)	Reference Mã hàng	Unit price Đơn giá	Reference Mã hàng	Unit price Đơn giá
Direct-on-line starters Khởi động trực tiếp		Us = 110 - 230 VAC		Us = 24 VDC	
0 ... 0.12	0.1 ... 0.5	3RM1001-1AA14	7,686,000	3RM1001-1AA04	7,686,000
0.09 ... 0.75	0.4 ... 2	3RM1002-1AA14	7,686,000	3RM1002-1AA04	7,686,000
0.55 ... 3	1.6 ... 7	3RM1007-1AA14	7,686,000	3RM1007-1AA04	7,686,000
Reversing starters Khởi động đảo chiều		Us = 110 - 230 VAC		Us = 24 VDC	
0 ... 0.12	0.1 ... 0.5	3RM1201-1AA14	8,411,000	3RM1201-1AA04	8,411,000
0.09 ... 0.75	0.4 ... 2	3RM1202-1AA14	8,411,000	3RM1202-1AA04	8,411,000
0.55 ... 3	1.6 ... 7	3RM1207-1AA14	8,411,000	3RM1207-1AA04	8,411,000

Compact Starter 3RA6, Screw terminals

Bộ khởi động động cơ tích hợp 3RA6, kiểu bắt vít

Power Công suất (kW)	Setting range (A) Dải cài đặt (A)	Reference Mã hàng	Unit price Đơn giá	Reference Mã hàng	Unit price Đơn giá
Direct-on-line starters Khởi động trực tiếp		Us = 110 - 240 VAC/DC		Us = 24 VAC/DC	
0.09	0.1 ... 0.4	3RA6120-1AP32	14,721,000	3RA6120-1AB32	14,721,000
0.37	0.32 ... 1.25	3RA6120-1BP32	15,302,000	3RA6120-1BB32	15,302,000
1.5	1 ... 4	3RA6120-1CP32	16,568,000	3RA6120-1CB32	16,568,000
5.5	3 ... 12	3RA6120-1DP32	17,306,000	3RA6120-1DB32	17,306,000
15	8 ... 32	3RA6120-1EP32	25,906,000	3RA6120-1EB32	25,906,000
Reversing starters Khởi động đảo chiều		Us = 110 - 240 VAC/DC		Us = 24 VAC/DC	
0.09	0.1 ... 0.4	3RA6250-1AP32	25,906,000	3RA6250-1AB32	25,906,000
0.37	0.32 ... 1.25	3RA6250-1BP32	26,222,000	3RA6250-1BB32	26,222,000
1.5	1 ... 4	3RA6250-1CP32	27,910,000	3RA6250-1CB32	27,910,000
5.5	3 ... 12	3RA6250-1DP32	30,865,000	3RA6250-1DB32	30,865,000
15	8 ... 32	3RA6250-1EP32	39,939,000	3RA6250-1EB32	39,939,000

Load Feeders and Motor Starters

Thiết bị khởi động động cơ

Operating temperature: 60°C
 Rated voltage (Ue) up to 690 VAC
 Rated current at 400VAC
 Standards IEC 60947

3RV2 Motor Starter Protectors

Cầu dao tự động bảo vệ động cơ 3RV2

Nhiệt độ hoạt động: 60°C
 Điện áp định mức (Ue) tới 690 VAC
 Dòng điện định mức ở 400VAC
 Tiêu chuẩn IEC 60947

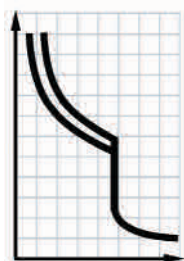

3RV2011-0AA10



3RV2021-0GA10

SIRIUS 3RV2 Motor Starter Protectors up to 100 A, integrated thermal overload release Class 10, Screw terminals

Cầu dao tự động bảo vệ động cơ 3RV2, đến 100A, Tích hợp bảo vệ quá tải Class 10, kiểu bắt vít

Rating In (A) Dòng điện (A)	Power (kW) Công suất (kW)	Setting range (A) Dải cài đặt (A)	Icu (A) Icu (A)	Reference Mã hàng	Unit price Đơn giá
Size S00, Class 10, without auxiliary switches - Kích thước S00, Class 10, không có tiếp điểm phụ					
0.16	0.04	0.11...0.16	100	3RV2011-0AA10	1,287,000
0.2	0.06	0.14...0.2	100	3RV2011-0BA10	1,287,000
0.25	0.06	0.18...0.25	100	3RV2011-0CA10	1,287,000
0.32	0.09	0.22...0.32	100	3RV2011-0DA10	1,296,000
0.4	0.09	0.28...0.4	100	3RV2011-0EA10	1,296,000
0.5	0.12	0.35...0.5	100	3RV2011-0FA10	1,296,000
0.63	0.18	0.45...0.63	100	3RV2011-0GA10	1,310,000
0.8	0.18	0.55...0.8	100	3RV2011-0HA10	1,394,000
1	0.25	0.7...1	100	3RV2011-0JA10	1,394,000
1.25	0.37	0.9...1.25	100	3RV2011-0KA10	1,476,000
1.6	0.55	1.1...1.6	100	3RV2011-1AA10	1,476,000
2	0.75	1.4...2	100	3RV2011-1BA10	1,539,000
2.5	0.75	1.8...2.5	100	3RV2011-1CA10	1,539,000
3.2	1.1	2.2...3.2	100	3RV2011-1DA10	1,539,000
4	1.5	2.8...4	100	3RV2011-1EA10	1,539,000
5	1.5	3.5...5	100	3RV2011-1FA10	1,539,000
6.3	2.2	4.5...6.3	100	3RV2011-1GA10	1,539,000
8	3	5.5...8	100	3RV2011-1HA10	1,539,000
10	4	7...10	100	3RV2011-1JA10	1,725,000
12.5	5.5	9...12.5	100	3RV2011-1KA10	1,725,000
16	7.5	10...16	55	3RV2011-4AA10	1,795,000
Size S0, Class 10, without auxiliary switches - Kích thước S0, Class 10, không có tiếp điểm phụ					
0.63	0.18	0.45...0.63	100	3RV2021-0GA10	1,359,000
0.8	0.18	0.55...0.8	100	3RV2021-0HA10	1,449,000
1	0.25	0.7...1	100	3RV2021-0JA10	1,449,000
1.25	0.37	0.9...1.25	100	3RV2021-0KA10	1,537,000
1.6	0.55	1.1...1.6	100	3RV2021-1AA10	1,537,000
2	0.75	1.4...2	100	3RV2021-1BA10	1,607,000
2.5	0.75	1.8...2.5	100	3RV2021-1CA10	1,607,000
3.2	1.1	2.2...3.2	100	3RV2021-1DA10	1,607,000
4	1.5	2.8...4	100	3RV2021-1EA10	1,607,000
5	1.5	3.5...5	100	3RV2021-1FA10	1,607,000
6.3	2.2	4.5...6.3	100	3RV2021-1GA10	1,607,000
8	3	5.5...8	100	3RV2021-1HA10	1,607,000
10	4	7...10	100	3RV2021-1JA10	1,795,000
12.5	5.5	9...12.5	100	3RV2021-1KA10	1,795,000
16	7.5	10...16	55	3RV2021-4AA10	1,868,000
20	7.5	13...20	55	3RV2021-4BA10	1,868,000
22	11	16...22	55	3RV2021-4CA10	1,993,000
25	11	18...25	55	3RV2021-4DA10	2,278,000
28	15	23...28	55	3RV2021-4NA10	2,889,000
32	15	27...32	55	3RV2021-4EA10	2,889,000
36	18.5	30...36	20	3RV2021-4PA10	3,438,000
40	18.5	34...40	20	3RV2021-4FA10	3,743,000

Load Feeders and Motor Starters Thiết bị khởi động động cơ

Operating temperature: 60°C
Rated voltage (Ue) up to 690 VAC
Rated current at 400VAC
Standards IEC 60947

3RV2 Motor Starter Protectors Cầu dao tự động bảo vệ động cơ 3RV2

Nhiệt độ hoạt động: 60°C
Điện áp định mức (Ue) tới 690 VAC
Dòng điện định mức ở 400VAC
Tiêu chuẩn IEC 60947

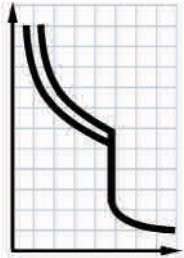

SIRIUS 3RV2 Motor Starter Protectors up to 100 A, integrated thermal overload release Class 10, Screw terminals Cầu dao tự động bảo vệ động cơ 3RV2, đến 100A, tích hợp bảo vệ quá tải Class 10, kiểu bắt vít

Rating In (A) Dòng điện (A)	Power (kW) Công suất (kW)	Setting range (A) Dải cài đặt (A)	Icu (A) Icu (A)	Reference Mã hàng	Unit price Đơn giá
Size S2, Class 10, without auxiliary switches - Kích thước S2, Class 10, không có tiếp điểm phụ					
14	5.5	9.5...14	65	3RV2031-4SA10	3,235,000
17	7.5	12...17	65	3RV2031-4TA10	3,235,000
20	7.5	14...20	65	3RV2031-4BA10	3,235,000
25	11	18...25	65	3RV2031-4DA10	3,722,000
32	15	22...32	65	3RV2031-4EA10	3,986,000
36	18.5	28...36	65	3RV2031-4PA10	4,352,000
40	18.5	32...40	65	3RV2031-4UA10	4,657,000
45	22	35...45	65	3RV2031-4VA10	5,146,000
52	22	42...52	65	3RV2031-4WA10	5,248,000
59	30	49...59	65	3RV2031-4XA10	5,289,000
65	30	54...65	65	3RV2031-4JA10	5,289,000
73	37	62...73	65	3RV2031-4KA10	5,940,000
80	37	70...80	40	3RV2031-4RA10	6,347,000
Size S3, Class 10, without auxiliary switches - Kích thước S3, Class 10, không có tiếp điểm phụ					
40	18.5	28...40	65	3RV2041-4FA10	5,654,000
50	22	36...50	65	3RV2041-4HA10	5,654,000
63	30	45...63	65	3RV2041-4JA10	5,654,000
75	37	57...75	65	3RV2041-4KA10	6,325,000
84	45	65...84	65	3RV2041-4RA10	6,732,000
93	45	75...93	65	3RV2041-4YA10	6,732,000
100	45,55	80...100	65	3RV2041-4MA10	7,444,000



3RV2031-4SA10



3RV2041-4FA10

Load Feeders and Motor Starters

Thiết bị khởi động động cơ

Operating temperature: 60°C
 Rated voltage (Ue) up to 690 VAC
 Rated current at 400VAC
 Standards IEC 60947

3RV2 Motor Starter Protectors

Cầu dao tự động bảo vệ động cơ 3RV2

Nhiệt độ hoạt động: 60°C
 Điện áp định mức (Ue) tới 690 VAC
 Dòng điện định mức ở 400VAC
 Tiêu chuẩn IEC 60947

SIRIUS 3RV2 Motor Starter Protectors up to 100 A, without overload protection, Screw terminals

Cầu dao tự động bảo vệ động cơ 3RV2, đến 100A, không có bảo vệ quá tải, kiểu bắt vít

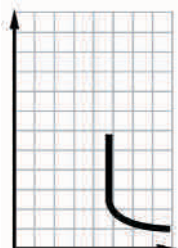

3RV2321-1AC10



3RV2331-4SC10



3RV2341-4FC10

Rating In (A) Dòng điện (A)	Power (kW) Công suất (kW)	Setting range (A) Dải cài đặt (A)	Icu (A) Icu (A)	Reference Mã hàng	Unit price Đơn giá
Size S0, without auxiliary switches - Kích thước S0, không có tiếp điểm phụ					
1.6	0.55	Without	100	3RV2321-1AC10	1,598,000
2	0.75	Without	100	3RV2321-1BC10	1,625,000
2.5	0.75	Without	100	3RV2321-1CC10	1,625,000
3.2	1.1	Without	100	3RV2321-1DC10	1,625,000
4	1.5	Without	100	3RV2321-1EC10	1,625,000
5	1.5	Without	100	3RV2321-1FC10	1,625,000
6.3	2.2	Without	100	3RV2321-1GC10	1,625,000
8	3	Without	100	3RV2321-1HC10	1,625,000
10	4	Without	100	3RV2321-1JC10	1,803,000
12.5	5.5	Without	100	3RV2321-1KC10	1,803,000
16	7.5	Without	55	3RV2321-4AC10	1,817,000
20	7.5	Without	55	3RV2321-4BC10	1,817,000
22	11	Without	55	3RV2321-4CC10	1,918,000
25	11	Without	55	3RV2321-4DC10	2,196,000
28	15	Without	55	3RV2321-4NC10	2,808,000
32	15	Without	55	3RV2321-4EC10	2,808,000
36	18.5	Without	20	3RV2321-4PC10	3,315,000
40	18.5	Without	20	3RV2321-4FC10	3,661,000
Size S2, without auxiliary switches - Kích thước S2, không có tiếp điểm phụ					
14	5.5	Without	65	3RV2331-4SC10	3,112,000
17	7.5	Without	65	3RV2331-4TC10	3,112,000
20	7.5	Without	65	3RV2331-4BC10	3,112,000
25	11	Without	65	3RV2331-4DC10	3,661,000
32	15	Without	65	3RV2331-4EC10	3,886,000
36	18.5	Without	65	3RV2331-4PC10	4,170,000
40	18.5	Without	65	3RV2331-4UC10	4,475,000
45	22	Without	65	3RV2331-4VC10	5,044,000
52	22	Without	65	3RV2331-4WC10	5,146,000
59	30	Without	65	3RV2331-4XC10	5,146,000
65	30	Without	65	3RV2331-4JC10	5,146,000
73	37	Without	65	3RV2331-4KC10	5,817,000
80	37	Without	65	3RV2331-4RC10	6,163,000
Size S3, Class 10, without auxiliary switches - Kích thước S3, Class 10, không có tiếp điểm phụ					
40	18.5	Without	65	3RV2341-4FC10	5,492,000
50	22	Without	65	3RV2341-4HC10	5,492,000
63	30	Without	65	3RV2341-4JC10	5,492,000
75	37	Without	65	3RV2341-4KC10	6,081,000
84	45	Without	65	3RV2341-4RC10	6,468,000
93	45	Without	65	3RV2341-4YC10	6,468,000
100	45,55	Without	65	3RV2341-4MC10	7,180,000

Load Feeders and Motor Starters

Thiết bị khởi động động cơ

Operating temperature: 60°C
 Rated voltage (Ue) up to 690 VAC
 Rated current at 400VAC
 Standards IEC 60947

3RV2 Motor Starter Protectors

Cầu dao tự động bảo vệ động cơ 3RV2

Nhiệt độ hoạt động: 60°C
 Điện áp định mức (Ue) tới 690 VAC
 Dòng điện định mức ở 400VAC
 Tiêu chuẩn IEC 60947



3RV2901-1D



3RV2901-1A



3RV2921-1M



3RV2902-1DB0



3RV2928-1A



3RV2926-0B



3RV1923-1CA00

Accessories for 3RV2 motor starter protectors (S00, S0, S2, S3), Screw terminals

Phụ kiện cho Cầu dao tự động bảo vệ động cơ 3RV2 (S00, S0, S2, S3), kiểu bắt vít

Description Miêu tả	Version Phiên bản	Reference Mã hàng	Unit price Đơn giá
Auxiliary and signaling switches - Tiếp điểm phụ và tiếp điểm báo lỗi			
Transverse auxiliary switch Tiếp điểm phụ gắn trước	1CO	3RV2901-1D	195,000
	1NO + 1NC	3RV2901-1E	236,000
	2NO	3RV2901-1F	236,000
Solid-state-compatible auxiliary switch	1CO	3RV2901-1G	733,000
	1NO + 1NC	3RV2901-1A	236,000
Lateral auxiliary switch Tiếp điểm phụ gắn bên	2NO	3RV2901-1B	236,000
	2NC	3RV2901-1C	236,000
	2NO + 2NC	3RV2901-1J	532,000
Signaling switch - Tiếp điểm báo lỗi	2NO + 2NC	3RV2921-1M	457,000
Auxiliary releases - Cuộn dây tác động			
Shunt release Cuộn cắt	20 - 70 VAC/DC	3RV2902-1DB0	708,000
	210 - 240 V AC	3RV2902-1DPO	708,000
Undervoltage release Cuộn thấp áp	230 V AC	3RV2902-1APO	708,000
	400 V AC	3RV2902-1AV0	708,000
Undervoltage release with leading auxiliary contacts Cuộn thấp áp với tiếp điểm phụ	230 V AC	3RV2922-1CP0	997,000
	400 V AC	3RV2922-1CV0	997,000
	415 V AC	3RV2922-1CV1	997,000
Isolator module and terminal blocks - Thiết bị cách ly và đầu cực			
Isolator module Thiết bị cách ly	S00, S0	3RV2928-1A	972,000
	S2	3RV2938-1A	1,637,000
Terminal block type E f. incr. clearances/creepage distances	S00, S0	3RV2928-1H	326,000
Phase barriers f. incr. clearances/creepage distances	S00, S0	3RV2928-1K	140,000
	S2	3RV2938-1K	219,000
Door-coupling rotary operating mechanisms - Tay thao tác từ cửa tủ			
Door-coupling rotary operating mech. (black) with extension shaft ²⁾	130 mm	3RV2926-0B	1,046,000
Door-coupling rotary operating mech. (black) with extension shaft	330 mm	3RV2926-0K	1,230,000
EMERGENCY-STOP door-cpl. rot. oper. mech. (red/yellow) w. ext. shaft ²⁾	130 mm	3RV2926-0C	1,212,000
EMERGENCY-STOP door-cpl. rot. oper. mech. (red/yellow) w. ext. shaft	330 mm	3RV2926-0L	1,406,000
Molded-plastic enclosures for surface mounting - Hộp nhựa để gắn ngoài tủ			
For motor starter protector (+ lateral auxiliary switch) S00, S0	54 mm	3RV1923-1CA00	412,000
For motor starter protector (+ lateral aux. switch + auxiliary release) S00, S0	72 mm	3RV1923-1DA00	469,000
For motor starter protector (+ lateral auxiliary switch + auxiliary release) S2	82 mm	3RV1933-1DA00	1,492,000
Molded-plastic enclosure for surface mounting with EMERGENCY-STOP door-cpl. rot. op. mech. f. MSP (+ lateral aux. switch) S00, S0	54 mm	3RV1923-1FA00	463,000
Molded-plastic enclosure for surface mounting w. EMERGENCY-STOP door-cpl. rot. op. mech. f. MSP (+ lateral aux. switch + aux. release) S00, S0	72 mm	3RV1923-1GA00	522,000
Molded-plastic enclosure for surface mounting w. EMERGENCY-STOP door-cpl. rot. oper. mech. f. MSP (+ lateral aux. switch + aux. release) S2	82 mm	3RV1933-1GA00	1,547,000

Load Feeders and Motor Starters

Thiết bị khởi động động cơ

Operating temperature: 60°C
 Rated voltage (Ue) up to 690 VAC
 Rated current at 400VAC
 Standards IEC 60947

3RV1 Molded Case Motor Starter Protectors

Cầu dao tự động bảo vệ động cơ 3RV1

Nhiệt độ hoạt động: 60°C
 Điện áp định mức (Ue) tới 690 VAC
 Dòng điện định mức ở 400VAC
 Tiêu chuẩn IEC 60947



3RV1063-7AL10



3RV1363-7AN10



3RV1991-1AA0



3RV1982-1AA0



3RV1976-0BA0



3RV1976-3AP3

SIRIUS 3RV1 Motor Starter Protectors up to 630 A, Class 10, 20, 30, Screw terminals

Cầu dao tự động bảo vệ động cơ 3RV1, đến 630A, Class 10, 20, 30, kiểu bắt vít

Rating In (A) Dòng điện (A)	Power (kW) Công suất (kW)	Setting range (A) Dải cài đặt (A)	Icu (A) Icu (A)	Reference Mã hàng	Unit price Đơn giá
For motor protection with electronic release - Cho bảo vệ động cơ với bộ chỉnh định điện tử					
100	55	40...100	120	3RV1063-7AL10	22,169,000
160	90	64...160	120	3RV1063-7CL10	27,660,000
200	110	80...200	120	3RV1063-7DL10	32,745,000
400	200	160...400	120	3RV1073-7GL10	42,101,000
630	335	252...630	100	3RV1083-7JL10	82,057,000

SIRIUS 3RV1 Motor Starter Protectors up to 800 A, without overload protection, Screw terminals

Cầu dao tự động bảo vệ động cơ 3RV1, đến 800A, không có bảo vệ quá tải, kiểu bắt vít

For motor protection with electronic release - Cho bảo vệ động cơ với bộ chỉnh định điện tử					
100	55	Without	120	3RV1363-7AN10	18,324,000
160	90	Without	120	3RV1363-7CN10	24,203,000
250	132	Without	120	3RV1363-7EN10	29,492,000
400	200	Without	120	3RV1373-7GN10	38,441,000
630	335	Without	120	3RV1373-7JN10	50,643,000
630	335	Without	100	3RV1383-7JN10	58,371,000
800	400	Without	100	3RV1383-7KN10	74,542,000

Increased switching capacity, adjustable short-circuit release, TU 3 - Dòng chịu ngắn mạch nâng cao 200kA

100	55	Without	200	3RV1364-7AN10	21,966,000
160	90	Without	200	3RV1364-7CN10	28,270,000
250	132	Without	200	3RV1364-7EN10	34,371,000
400	200	Without	200	3RV1374-7GN10	45,354,000

Accessories for 3RV1 motor starter protectors, Screw terminals

Phụ kiện cho Cầu dao tự động bảo vệ động cơ 3RV1, kiểu bắt vít

Auxiliary switches - Tiếp điểm phụ

Auxiliary switches for front mounting - Tiếp điểm phụ gắn trước	Reference - Mã hàng	Unit price - Đơn giá
1 signaling switch Off-On + 1 tripped signal	3RV1991-1AA0	1,191,000
3 signaling switches Off-On + 1 tripped signal	3RV1991-1BA0	2,746,000
3 signaling switches Off-On+ 1 tripped signal (24 V DC)	3RV1991-1CA0	2,746,000

Connection cables for auxiliary switches

Length 2 m, 6-pole	3RV1991-1FA0	416,000
--------------------	--------------	---------

Auxiliary releases - Cuộn dây tác động

Undervoltage releases For mounting on the front	Reference - Mã hàng	Unit price - Đơn giá
24 ... 30 VAC / 24 ... 30 VDC	3RV1982-1AA0	2,664,000
110 ... 127 VAC / 110 ... 125 VDC	3RV1982-1AD0	2,664,000
220 ... 240 VAC / 220 ... 250 VDC	3RV1982-1AF0	2,664,000

Shunt releases - For mounting on the front

24 ... 30 VAC / 24 ... 30 VDC	3RV1982-1EA0	2,278,000
110 ... 127 VAC / 110 ... 125 VDC	3RV1982-1ED0	2,278,000
220 ... 240 VAC / 220 ... 250 VDC	3RV1982-1EF0	2,278,000

Connection cables for undervoltage and shunt releases

Length 2 m, 6-pole	3RV1992-1FA0	309,000
--------------------	--------------	---------

Rotary operating mechanisms - Tay thao tác

Lever-type rotary operating mechanisms with adjustable distance, with lock/door interlocking (padlocks are not included in scope of supply)	Reference - Mã hàng	Unit price - Đơn giá
3RV1.6., 3RV1.7.	3RV1976-0BA0	2,026,000
3RV1.83	3RV1986-0BA0	3,153,000
Motorized operating mechanisms With stored energy mechanism, 220 ... 250 V AC/DC	Reference - Mã hàng	Unit price - Đơn giá
3RV1.6., 3RV1.7.	3RV1976-3AP3	19,505,000
3RV1.83	3RV1986-3AP3	24,812,000

Load Feeders and Motor Starters Thiết bị khởi động động cơ

Operating temperature: 60°C (3RT) and 40°C (3TF)
Rated voltage (Ue) up to 690 VAC
Rated power AC-3, 400VAC: 3 - 450kW
Standards IEC/EN 60947-1

3RT and 3TF contactors Khởi động từ SIRIUS 3RT và 3TF

Nhiệt độ hoạt động: 60°C (3RT) và 40°C (3TF)
Điện áp định mức (Ue) tới 690 VAC
Công suất định mức tải AC-3, 400VAC: 3 - 450kW
Tiêu chuẩn IEC/EN 60947-1



3RT2015-1AP01



3RT2016-1AP04-3MA0



3RT2023-1AP00



3RT2023-1AP04



3RT2035-1AP00



3RT2045-1AP00

Contactor 3RT2, up to 110A, 3-pole, Screw terminals - Khởi động từ 3RT2, đến 110A, 3 cực, bắt vít

Rating Dòng điện	Power Công suất	Auxiliary switch Tiếp điểm phụ	Reference Mã hàng	Unit price Đơn giá	Reference Mã hàng	Unit price Đơn giá
Size S00 - Kích thước S00			Us = 230 VAC		Us = 24 VDC	
7A	3kW	1 NO	3RT2015-1AP01	700,000	3RT2015-1BB41	822,000
		1 NC	3RT2015-1AP02	700,000	3RT2015-1BB42	822,000
		2 NO + 2 NC	3RT2015-1AP04-3MA0	1,149,000	3RT2015-1BB44-3MA0	1,263,000
9A	4kW	1 NO	3RT2016-1AP01	752,000	3RT2016-1BB41	877,000
		1 NC	3RT2016-1AP02	752,000	3RT2016-1BB42	877,000
		2 NO + 2 NC	3RT2016-1AP04-3MA0	1,200,000	3RT2016-1BB44-3MA0	1,325,000
12A	5.5kW	1 NO	3RT2017-1AP01	926,000	3RT2017-1BB41	1,065,000
		1 NC	3RT2017-1AP02	926,000	3RT2017-1BB42	1,065,000
		2 NO + 2 NC	3RT2017-1AP04-3MA0	1,373,000	3RT2017-1BB44-3MA0	1,515,000
16A	7.5kW	1 NO	3RT2018-1AP01	1,175,000	3RT2018-1BB41	1,891,000
		1 NC	3RT2018-1AP02	1,175,000	3RT2018-1BB42	1,891,000
		2 NO + 2 NC	3RT2018-1AP04-3MA0	1,623,000	3RT2018-1BB44-3MA0	2,349,000
Size S00 - Kích thước S00			Us = 230 VAC		Us = 24 VDC	
9A	4kW	1 NO + 1 NC	3RT2023-1AP00	826,000	3RT2023-1BB40	1,772,000
		2 NO + 2 NC	3RT2023-1AP04	1,156,000	3RT2023-1BB44	2,106,000
12A	5.5kW	1 NO + 1 NC	3RT2024-1AP00	976,000	3RT2024-1BB40	1,918,000
		2 NO + 2 NC	3RT2024-1AP04	1,308,000	3RT2024-1BB44	2,248,000
17A	7.5kW	1 NO + 1 NC	3RT2025-1AP00	1,297,000	3RT2025-1BB40	2,330,000
		2 NO + 2 NC	3RT2025-1AP04	1,623,000	3RT2025-1BB44	2,632,000
25A	11kW	1 NO + 1 NC	3RT2026-1AP00	1,722,000	3RT2026-1BB40	2,755,000
		2 NO + 2 NC	3RT2026-1AP04	2,045,000	3RT2026-1BB44	3,078,000
32A	15kW	1 NO + 1 NC	3RT2027-1AP00	2,491,000	3RT2027-1BB40	3,747,000
		2 NO + 2 NC	3RT2027-1AP04	2,816,000	3RT2027-1BB44	4,030,000
38A	18.5kW	1 NO + 1 NC	3RT2028-1AP00	2,795,000	3RT2028-1BB40	4,091,000
		2 NO + 2 NC	3RT2028-1AP04	3,120,000	3RT2028-1BB44	4,455,000
Size S2 - Kích thước S2			Us = 230 VAC		Us = 22...33 V AC/DC	
40A	18.5kW	1 NO + 1 NC	3RT2035-1AP00	2,936,000	3RT2035-1NB30	4,476,000
		2 NO + 2 NC	3RT2035-1AP04	3,219,000	3RT2035-1NB34	4,780,000
50A	22kW	1 NO + 1 NC	3RT2036-1AP00	3,726,000	3RT2036-1NB30	5,813,000
		2 NO + 2 NC	3RT2036-1AP04	4,009,000	3RT2036-1NB34	6,136,000
65A	30kW	1 NO + 1 NC	3RT2037-1AP00	5,245,000	3RT2037-1NB30	7,940,000
		2 NO + 2 NC	3RT2037-1AP04	5,589,000	3RT2037-1NB34	8,263,000
80A	37kW	1 NO + 1 NC	3RT2038-1AP00	5,853,000	3RT2038-1NB30	8,343,000
		2 NO + 2 NC	3RT2038-1AP04	6,157,000	3RT2038-1NB34	8,668,000
Size S3 - Kích thước S3			Us = 230 VAC		Us = 22...33 V AC/DC	
80A	37kW	1 NO + 1 NC	3RT2045-1AP00	6,320,000	3RT2045-1NB30	8,810,000
		2 NO + 2 NC	3RT2045-1AP04	6,723,000	3RT2045-1NB34	9,255,000
95A	45kW	1 NO + 1 NC	3RT2046-1AP00	7,897,000	3RT2046-1NB30	10,267,000
		2 NO + 2 NC	3RT2046-1AP04	8,324,000	3RT2046-1NB34	10,672,000
110A	55kW	1 NO + 1 NC	3RT2047-1AP00	9,154,000	3RT2047-1NB30	10,651,000
		2 NO + 2 NC	3RT2047-1AP04	9,578,000	3RT2047-1NB34-3MA0	11,118,000

Note: For other control voltage of contactor coils (Us), please contact us

Ghi chú: Với những cấp điện áp điều khiển khác (Us), vui lòng liên hệ Siemens để được tư vấn thêm

Load Feeders and Motor Starters
Thiết bị khởi động động cơ

3RT and 3TF contactors
Khởi động từ 3RT và 3TF

Operating temperature: 60°C (3RT) and 40°C (3TF)
Rated voltage (Ue) up to 690 VAC
Rated power AC-3, 400VAC: 3 - 450kW
Standards IEC/EN 60947-1

Nhiệt độ hoạt động: 60°C (3RT) và 40°C (3TF)
Điện áp định mức (Ue) tới 690 VAC
Công suất định mức tải AC-3, 400VAC: 3 - 450kW
Tiêu chuẩn IEC/EN 60947-1



3RT1054-1AP36



3RT1075-6AP36



3TF6844-0CM7

Contactor 3RT1 and 3TF, up to 820A, 3-pole, Screw terminals - Khởi động từ 3RT1 và 3TF, đến 820A, 3 cực, bắt vít

Rating Dòng điện	Power Công suất	Auxilart switch Tiếp điểm phụ	Reference Mã hàng	Unit price Đơn giá	Reference Mã hàng	Unit price Đơn giá
Size S6 - Kích thước S6			Us = 220 ... 240 V AC/DC		Us = 23 ... 26 V AC/DC	
115A	55kW	2 NO + 2 NC	3RT1054-1AP36	10,753,000	3RT1054-1AB36	10,753,000
150A	75kW	2 NO + 2 NC	3RT1055-6AP36	13,143,000	3RT1055-6AB36	13,143,000
185A	90kW	2 NO + 2 NC	3RT1056-6AP36	16,504,000	3RT1056-6AB36	16,504,000
Size S6 - Kích thước S6			Us = 220 ... 240 V AC/DC		Us = 23 ... 26 V AC/DC	
225A	110kW	2 NO + 2 NC	3RT1064-6AP36	18,630,000	3RT1064-6AB36	18,630,000
265A	132kW	2 NO + 2 NC	3RT1065-6AP36	26,324,000	3RT1065-6AB36	26,324,000
300A	160kW	2 NO + 2 NC	3RT1066-6AP36	31,701,000	3RT1066-6AB36	31,701,000
Size S6 - Kích thước S6			Us = 220 ... 240 V AC/DC		Us = 23 ... 26 V AC/DC	
400A	200kW	2 NO + 2 NC	3RT1075-6AP36	39,576,000	3RT1075-6AB36	39,576,000
500A	250kW	2 NO + 2 NC	3RT1076-6AP36	57,143,000	3RT1076-6AB36	57,143,000
Size S6 - Kích thước S6			Us = 220 ... 240 V AC/DC		Us = 24 VDC	
630	335kW	4 NO + 4 NC	3TF6844-0CM7	94,499,000	3TF6833-1DB4	103,584,000
820	450kW	4 NO + 4 NC	3TF6944-0CM7	120,779,000	3TF6933-1DB4	128,050,000

Note: For other control voltage of contactor coils (Us), pls contact to Siemens in advance
Ghi chú: Với những cấp điện áp điều khiển khác (Us), vui lòng liên hệ Siemens để được tư vấn thêm

Accessories for 3RT contactors, Screw terminals

Phụ kiện cho Khởi động từ 3RT, bắt vít

Size Kích thước	Auxilart switch Tiếp điểm phụ	Reference Mã hàng	Unit price Đơn giá	Auxilart switch Tiếp điểm phụ	Reference Mã hàng	Unit price Đơn giá
Fitting of auxiliary switches for 3RT2 contactor (S00...S12) - Dùng cho khởi động từ kích thước S00...S12						
Laterally mountable auxiliary switch blocks - Tiếp điểm phụ gắn bên						
S00		3RH2911-1DA20	300,000		3RH2911-1DA02	300,000
S0, S2, S3	2 NO	3RH2921-1DA20	300,000	2 NC	3RH2921-1DA02	300,000
S6, S10, S12		3RH1921-1EA20	284,000		3RH1921-1EA02	284,000
S00		3RH2911-1DA11	300,000			
S0, S2, S3	1 NO+1 NC	3RH2921-1DA11	300,000			
S6, S10, S12		3RH1921-1EA11	284,000			
Auxiliary switch block, cable entry from above - Tiếp điểm phụ gắn trước, đấu cáp từ phía trên						
S00, S0, S2, S3	1 NO	3RH2911-1AA10	157,000	1 NC	3RH2911-1AA01	157,000
S6, S10, S12		3RH1921-1CA10	106,000		3RH1921-1CA01	106,000
S00, S0, S2, S3		3RH2911-1LA11	220,000	2 NO	3RH2911-1LA20	220,000
S6, S10, S12	1 NO + 1NC	3RH1921-1LA11	389,000			
Auxiliary switch block, cable entry from below - Tiếp điểm phụ gắn trước, đấu cáp từ phía dưới						
S00, S0, S2, S3	1 NO	3RH2911-1BA10	157,000	1 NC	3RH2911-1BA01	157,000
	1 NO + 1NC	3RH2911-1MA11	220,000	2 NO	3RH2911-1MA20	220,000
S6, S10, S12	1 NO + 1NC	3RH1921-1MA11	389,000			
Auxiliary switches for snapping onto the front - Tiếp điểm phụ gắn trước						
S00, S0, S2, S3	1 NO	3RH2911-1HA10	159,000	1 NC	3RH2911-1HA01	159,000
	2 NO	3RH2911-1HA20	199,000	2 NC	3RH2911-1HA02	199,000
	1 NO + 1 NC	3RH2911-1HA11	199,000	2 NO + 2 NC	3RH2911-1HA22	334,000
S6, S10, S12	2 NO + 2 NC	3RH1921-1XA22-0MA0	372,000			
Auxiliary switches for snapping onto the front - Tiếp điểm phụ gắn trước						
S00, S0, S2, S3	2 NO	3RH2911-1NF20	763,000	2 NC	3RH2911-1NF02	763,000
	1 NO + 1 NC	3RH2911-1NF11	763,000			



3RH2911-1DA20



3RH2911-1AA01



3RH2911-1LA20



3RH2911-1HA20

Load Feeders and Motor Starters

Thiết bị khởi động động cơ

Operating temperature: 60°C (3RT) and 40°C (3TF)
 Rated voltage (Ue) up to 690 VAC
 Rated power AC-3, 400VAC: 3 - 450kW
 Standards IEC/EN 60947-1

3RT and 3TF contactors

Khởi động từ 3RT và 3TF

Nhiệt độ hoạt động: 60°C (3RT) và 40°C (3TF)
 Điện áp định mức (Ue) tới 690 VAC
 Công suất định mức tải AC-3, 400VAC: 3 - 450kW
 Tiêu chuẩn IEC/EN 60947-1



3RA2811-1CW10



3RA2913-2AA1



3RA2934-2B



3RA2913-2BB1



3RA2816-0EW20



3RT2916-1BD00



3RA2913-3K



3RA2943-3L

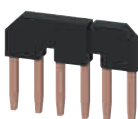

3RT1916-4BA31



3RT1916-4BB31

Accessories for DOL, reversing DOL and star-delta starter for 3RT2 (S00, S0, S2, S3)

Phụ kiện cho khởi động trực tiếp, đảo chiều và sao tam giác cho 3RT2 (S00, S0, S2, S3)

Description Miêu tả	Size Kích thước	Reference Mã hàng	Unit price Đơn giá
Direct-on-line starter (DOL) / Khởi động trực tiếp			
Time-delay relay (Parallel wiring)			
ON-delay	S00, S0	3RA2811-1CW10	1,337,000
OFF-delay (with aux. voltage)	S00, S0	3RA2812-1DW10	1,762,000
IO-Link connection	S00, S0, S2, S3	3RA2711-1AA00	1,684,000
AS-Interface connection	S00, S0, S2, S3	3RA2712-1AA00	1,848,000
Reversing DOL starter / Khởi động đảo chiều			
	S00	3RA2913-2AA1	617,000
Wiring kits for contactors	S0	3RA2923-2AA1	780,000
Bộ đấu nối cho khởi động đảo chiều	S2	3RA2933-2AA1	881,000
	S3	3RA2943-2AA1	1,375,000
Mechanical interlock - Liên động cơ khí	S2, S3	3RA2934-2B	224,000
IO-Link connection	S00, S0, S2, S3	3RA2711-1BA00	3,160,000
AS-Interface connection	S00, S0, S2, S3	3RA2712-1BA00	3,483,000
Star-delta (weye-delta) starter / Khởi động sao tam giác			
	S00	3RA2913-2BB1	630,000
Wiring kits for contactors	S0	3RA2923-2BB1	1,095,000
Bộ đấu nối cho khởi động sao tam giác	S2	3RA2933-2BB1	1,327,000
	S3	3RA2943-2BB1	1,623,000
Mechanical interlock - Liên động cơ khí	S2, S3	3RA2934-2B	224,000
Parralel wiring - Bộ đấu nối song song	S00, S0, S2, S3	3RA2816-0EW20	3,280,000
IO-Link connection	S00, S0, S2, S3	3RA2711-1CA00	4,940,000
AS-Interface connection	S00, S0, S2, S3	3RA2712-1CA00	5,386,000
Surge suppressor, e.g. varistor - Bộ hấp thụ xung			
	S00	3RT2916-1BD00	199,000
Without LED (127 – 240 V AC)	S0	3RT2926-1BD00	243,000
Không có LED	S2, S3	3RT2936-1BD00	264,000
	S6, S10, S12	3RT1956-1CD00	738,000
	S00	3RT2916-1JL00	264,000
With LED (127 – 240 V AC)	S0	3RT2926-1JL00	315,000
Có LED	S2, S3	3RT2936-1JL00	326,000
3-phase infeed terminal - Bộ đấu nối nguồn 3 pha			
Conductor cross section up to 6 mm ²	S00	3RA2913-3K	307,000
Conductor cross section up to 16 mm ²	S00, S0	3RV2925-5AB	244,000
Conductor cross section up to 70m ²	S2	3RV2935-5A	444,000
1-phase infeed terminal - Bộ đấu nối nguồn 1 pha			
	S3	3RA2943-3L	446,000
Neutral bridge, 3-pole - Cầu trung tính 3 cực			
	S00	3RT1916-4BA31	75,000
	S0	3RT1926-4BA31	75,000
	S2	3RT1936-4BA31	163,000
	S3	3RT1946-4BA31	209,000
Parallel connector, 3-pole for main circuits - Cầu đấu song song 3 cực			
	S00	3RT1916-4BB31	148,000
	S0	3RT2926-4BB31	191,000
	S2	3RT1936-4BB31	362,000
	S3	3RT1946-4BB31	1,027,000

Load Feeders and Motor Starters

Thiết bị khởi động động cơ

Operating temperature: 60°C (3RT) and 40°C (3TF)
 Rated voltage (Ue) up to 690 VAC
 Rated power AC-3, 400VAC: 3 - 450kW
 Standards IEC/EN 60947-1

3RT and 3TF contactors

Khởi động từ 3RT và 3TF

Nhiệt độ hoạt động: 60°C (3RT) và 40°C (3TF)
 Điện áp định mức (Ue) tới 690 VAC
 Công suất định mức tải AC-3, 400VAC: 3 - 450kW
 Tiêu chuẩn IEC/EN 60947-1



3RT1900-4RE01



3RA2916-1A

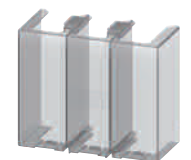

3RT1956-4EA1



3RT1956-4EA2



3RA2811-1CW10



3RA2816-0EW20



3RA2814-1FW10

Accessories for DOL, reversing DOL and star-delta starter for 3RT2 (S00, S0, S2, S3)

Phụ kiện cho khởi động trực tiếp, đảo chiều và sao tam giác cho 3RT2 (S00, S0, S2, S3)

Description Miêu tả	Size Kích thước	Reference Mã hàng	Unit price Đơn giá
Terminal module for contactor with screw terminals			
Adapter	S00	3RT1916-4RD01	341,000
	S0	3RT1926-4RD01	421,000
Plug	S00, S0	3RT1900-4RE01	385,000
Safety main circuit connector			
	S00	3RA2916-1A	324,000
	S0	3RA2926-1A	324,000
	S2	3RA2936-1A	429,000
Coil terminal module			
Connection from above	S0, S2, S3	3RT2926-4RA11	110,000
Connection from below	S0, S2, S3	3RT2926-4RB11	110,000
Connection diagonally	S0, S2, S3	3RT2926-4RC11	169,000
Terminal cover for cable lug and busbar connections			
	S6	3RT1956-4EA1	366,000
	S10, S12	3RT1966-4EA1	539,000
Terminal cover for box terminals			
	S6	3RT1956-4EA2	300,000
	S10, S12	3RT1966-4EA2	438,000
Terminal cover for box terminals			
For round and ribbon cable conductors up to 70 mm ²	S6	3RT1955-4G	662,000
For round and ribbon cable conductors up to 120 mm ²	S6	3RT1956-4G	936,000
For round and ribbon cable conductors up to 240 mm ²	S10/S12	3RT1966-4G	2,592,000
3RA2811 / 12 function modules for direct-on-line starting for mounting on 3RT2 contactors with semiconductor output			
S00/S0	ON-delay	24 – 240 V AC/DC 0.05 s – 100 s	3RA2811-1CW10 1,337,000
	ON-delay with control signal	24 – 240 V AC/DC 0.05 s – 100 s	3RA2812-1DW10 1,762,000
3RA2831 / 32 function modules for direct-on-line starting for mounting on contactors 3RT2 with semiconductor output			
S2	ON-delay	24 – 90 V AC/DC 0.05 s – 100 s	3RA2831-1DG10 1,468,000
		90 – 240 V AC/DC 0.05 s – 100 s	3RA2831-1DH10 1,468,000
	ON-delay with control signal	24 – 90 V AC/DC 0.05 s – 100 s	3RA2832-1DG10 1,914,000
		90 – 240 V AC/DC 0.05 s – 100 s	3RA2832-1DH10 1,914,000
3RA2816 Function Modules for star-delta (wye-delta) starting for 3RT2 - S00-S2			
Star-delta (wye-delta) function	24 – 240 V AC/DC	0.5 s – 60 s	3RA2816-0EW20 3,280,000
3RA2813 / 14 / 15 electronically delayed auxiliary switches for mounting on 3RT2 contactors for sizes S00, S2, integrated varistor			
ON-delay (1 CO)	24 – 240 V AC/DC	0.05 s – 100 s	3RA2813-1AW10 1,646,000
ON-delay (1 NO + 1 NC)	24 – 240 V AC/DC	0.05 s – 100 s	3RA2813-1FW10 1,819,000
OFF-delay with control signal (1 CO)	24 – 240 V AC/DC	0.05 s – 100 s	3RA2814-1AW10 2,431,000
OFF-delay with control signal (1 NO + 1 NC)	24 – 240 V AC/DC	0.05 s – 100 s	3RA2814-1FW10 2,674,000
Off-delay w/o control signal (1 CO)	24 – 240 V AC/DC	0.05 s – 100 s	3RA2815-1AW10 1,819,000
Off-delay w/o control signal (1NO+1NC)	24 – 240 V AC/DC	0.05 s – 100 s	3RA2815-1FW10 1,990,000

Load Feeders and Motor Starters Thiết bị khởi động động cơ

Operating temperature: 60°C (3RT) and 40°C (3TF)
Rated voltage (Ue) up to 690 VAC
Rated current at AC-1, 400VAC: 525A
Standards IEC/EN 60947-1

3RT contactors 4-pole Khởi động từ 3RT loại 4 cực

Nhiệt độ hoạt động: 60°C (3RT)
Điện áp định mức (Ue) tới 690 VAC
Dòng điện định mức tải AC-1 525A tại 400V AC
Tiêu chuẩn IEC/EN 60947-1



3RT2316-1AP00



3RT2336-1AP00



3RT1373-6AP36

Contactor 3RT, up to 525A, 4-pole, Screw terminals - Khởi động từ 3RT, 4 cực, đến 525A, bắt vít

Rating Dòng điện	Auxiliary switch Tiếp điểm phụ	Reference Mã hàng	Unit price Đơn giá	Reference Mã hàng	Unit price Đơn giá
Size S00 - Kích thước S00		Us = 230 VAC		Us = 24 VDC	
18		3RT2316-1AP00	888,000	3RT2316-1BB40	892,000
22		3RT2317-1AP00	934,000	3RT2317-1BB40	1,059,000
Size S0 - Kích thước S0		Us = 230 VAC		Us = 24 VDC	
35	1 NO + 1 NC	3RT2325-1AP00	1,451,000	3RT2325-1BB40	2,632,000
40	1 NO + 1 NC	3RT2326-1AP00	2,106,000	3RT2326-1BB40	3,179,000
50	1 NO + 1 NC	3RT2327-1AP00	2,997,000	3RT2327-1BB40	4,070,000
Size S2 - Kích thước S2		Us = 230 VAC		Us = 24 VDC	
60	1 NO + 1 NC	3RT2336-1AP00	3,908,000		
110	1 NO + 1 NC	3RT2337-1AP00	6,197,000		
Size S2 - Kích thước S2		Us = 230 VAC		Us = 24 VDC	
110	1 NO + 1 NC	3RT2344-1AP00	7,169,000		
140	1 NO + 1 NC	3RT2346-1AP00	9,215,000		
160	1 NO + 1 NC	3RT2348-1AP00	10,835,000		
Size S6 - Kích thước S6		Us = 110...250 VAC/DC		Us = 24...60 VAC/DC	
200	2 NO + 2 NC	3RT1355-6AP36	17,475,000	3RT1355-6AE36	17,475,000
Size S10 - Kích thước S10		Us = 110...250 VAC/DC		Us = 24...60 VAC/DC	
275	2 NO + 2 NC	3RT1363-6AP36	25,718,000	3RT1363-6AE36	25,718,000
350	2 NO + 2 NC	3RT1364-6AP36	38,365,000	3RT1364-6AE36	38,365,000
Size S12 - Kích thước S12		Us = 110...250 VAC/DC		Us = 24...60 VAC/DC	
400	2 NO + 2 NC	3RT1373-6AP36	41,393,000	3RT1373-6AE36	41,393,000
500	2 NO + 2 NC	3RT1374-6AP36	49,671,000	3RT1374-6AE36	49,671,000
525	2 NO + 2 NC	3RT1375-6AP36	54,922,000	3RT1375-6AE36	54,922,000

Note: For other control voltage of contactor coils (Us), please contact us

Ghi chú: Với những cấp điện áp điều khiển khác (Us), vui lòng liên hệ Siemens để được tư vấn thêm

Load Feeders and Motor Starters
Thiết bị khởi động động cơ

Operating temperature: 60°C
Rated voltage (Ue) up to 690 VAC
Rated current at 400VAC
Standards IEC 60947

Load Feeders - 3RA22 reversing starters
Bộ khởi động đảo chiều lắp sẵn 3RA22

Nhiệt độ hoạt động: 60°C
Điện áp định mức (Ue) tới 690 VAC
Dòng điện định mức ở 400VAC
Tiêu chuẩn IEC 60947

3RA22 reversing starters - CLASS 10, type of coordination 2, short-circuit breaking capacity Iq = 150 kA
Bộ khởi động đảo chiều lắp sẵn 3RA22 - Class 10, phối hợp bảo vệ loại 2, dung lượng cắt ngắn mạch Iq = 150kA

Rating In (A) Dòng điện (A)	Power (kW) Công suất (kW)	Setting range (A) Dải cài đặt (A)	Comprising the following single devices Bao gồm những thiết bị đơn lẻ sau			Fuseless load feeder Bộ khởi động lắp sẵn	
			MSP/ Cầu dao tự động bảo vệ động cơ	+ 2 contactors/ Khởi động từ Us = 230 VAC	Assembly kit/ Phụ kiện kết nối	Reference Mã hàng	Unit price Đơn giá
Size S00 - Kích thước S00			3RV20	3RT20	2RA		
0.2	0.06	0.14 ... 0.2	11-0BA10	15-1AP02	1921-1DA00 + 2913-2AA1	3RA2210-0BA15-2AP0	6,921,000
0.2	0.06	0.18 ... 0.25	11-0CA10			3RA2210-0CA15-2AP0	6,921,000
0.3	0.09	0.22 ... 0.32	11-0DA10			3RA2210-0DA15-2AP0	6,997,000
0.3	0.09	0.28 ... 0.4	11-0EA10			3RA2210-0EA15-2AP0	6,997,000
0.4	0.12	0.35 ... 0.5	11-0FA10			3RA2210-0FA15-2AP0	6,997,000
0.6	0.18	0.45 ... 0.63	11-0GA10			3RA2210-0GA15-2AP0	6,997,000
0.6	0.18	0.55 ... 0.8	11-0HA10			3RA2210-0HA15-2AP0	7,150,000
0.85	0.25	0.7 ... 1	11-0JA10			3RA2210-0JA15-2AP0	7,150,000
1.1	0.37	0.9 ... 1.25	11-0KA10			3RA2210-0KA15-2AP0	7,341,000
1.5	0.55	1.1 ... 1.6	11-1AA10			3RA2210-1AA15-2AP0	7,341,000
1.9	0.75	1.4 ... 2	11-1BA10			3RA2210-1BA15-2AP0	7,455,000
1.9	0.75	1.8 ... 2.5	11-1CA10			3RA2210-1CA15-2AP0	7,455,000
2.7	1.1	2.2 ... 3.2	11-1DA10			3RA2210-1DA15-2AP0	7,455,000
3.6	1.5	2.8 ... 4	11-1EA10			3RA2210-1EA15-2AP0	7,455,000
Size S0 - Kích thước S0			3RV20	3RT20	2RA		
3.6	1.5	3.5 ... 5	11-1FA10	24-1AP00	2921-1AA00 + 2923-1BB1	3RA2220-1FB24-0AP0	10,475,000
4.9	2.2	4.5 ... 6.3	11-1GA10			3RA2220-1GB24-0AP0	10,475,000
6.5	3	5.5 ... 8	11-1HA10			3RA2220-1HB24-0AP0	10,475,000
8.5	4	7 ... 10	11-1JA10			3RA2220-1JB24-0AP0	10,821,000
11.5	5.5	9 ... 12	11-1KA10			3RA2220-1KB24-0AP0	10,821,000
15.5	7.5	10 ... 16	21-4AA10	26-1AP00	3RA2220-4AB26-0AP0	13,956,000	
15.5	7.5	13 ... 20	21-4BA10		27-1AP00	3RA2220-4BB27-0AP0	17,167,000
22	11	16 ... 22	21-4CA10	3RA2220-4CB27-0AP0		17,434,000	
22	11	18 ... 25	21-4DA10	3RA2220-4DB27-0AP0		18,047,000	
28	15	23 ... 28	21-4NA10	3RA2220-4NB27-0AP0		19,308,000	
29	15	27 ... 32	21-4EA10	3RA2220-4EB27-0AP0		19,308,000	



3RA2210-0BA15-2AP0



3RA2220-1FB24-0AP0

Load Feeders and Motor Starters Thiết bị khởi động động cơ

3RA23 3RA24 contactor assemblies for reversing, star-delta
Bộ khởi động từ lắp sẵn cho khởi động sao tam giác,
khởi động đảo chiều

Operating temperature: 60°C
Rated voltage (Ue) up to 690 VAC
Rated power AC-3, 400VAC: up to 90kW
Standards IEC 60947

Nhiệt độ hoạt động: 60°C
Điện áp định mức (Ue) tới 690 VAC
Công suất định mức tải AC-3, 400VAC: tới 90kW
Tiêu chuẩn IEC 60947

SIRIUS 3RA24 contactor assemblies for star-delta (wye-delta) starting, up to 90kW, Screw terminals Khởi động từ khởi động sao tam giác lắp sẵn 3RA24, đến 90kW, kiểu bắt vít

Ie (A) Ie (A)	Power (kW) Công suất (kW)	Reference Mã hàng	Unit price Đơn giá	Reference Mã hàng	Unit price Đơn giá
Size/Kích thước S00-S00-S00		Us = 230 VAC		Us = 24 VDC	
12	5.5	3RA2415-8XF31-1AP0	7,067,000	3RA2415-8XF31-1BB4	7,473,000
16	7.5	3RA2416-8XF31-1AP0	7,553,000	3RA2416-8XF31-1BB4	7,959,000
25	11	3RA2417-8XF31-1AP0	8,100,000	3RA2417-8XF31-1BB4	9,661,000
Size/Kích thước S0-S0-S0		Us = 230 VAC		Us = 24 VDC	
25	11	3RA2423-8XF32-1AL2	8,668,000	3RA2423-8XF32-1BB4	11,524,000
32/40	15/18.5	3RA2425-8XF32-1AL2	10,166,000	3RA2425-8XF32-1BB4	13,143,000
50	22	3RA2426-8XF32-1AL2	12,455,000	3RA2426-8XF32-1BB4	15,978,000
Size/Kích thước S2-S2-S0		Us = 230 VAC		Us = 24 - 33 AC/DC	
50/65	22/30	3RA2434-8XF32-1AL2	15,289,000	3RA2434-8XF32-1NB3	20,413,000
80	37	3RA2435-8XF32-1AL2	16,079,000	3RA2435-8XF32-1NB3	21,526,000
86	45	3RA2436-8XF32-1AL2	16,383,000	3RA2436-8XF32-1NB3	21,769,000
115	55	3RA2437-8XF32-1AL2	19,482,000	3RA2437-8XF32-1NB3	26,508,000
Size/Kích thước S3-S3-S2		Us = 230 VAC		Us = 24 - 33 AC/DC	
115	55	3RA2444-8XF32-1AL2	21,993,000	3RA2444-8XF32-1NB3	26,164,000
150	75	3RA2445-8XF32-1AL2	22,823,000	3RA2445-8XF32-1NB3	29,817,000
160	90	3RA2446-8XF32-1AL2	30,314,000	3RA2446-8XF32-1NB3	35,821,000



3RA2415-8XF31-1AP0



3RA2444-8XF32-1AL2



3RA2315-8XB30-1AP0



3RA2324-8XB30-1AL2



3RA2335-8XB30-1AL2



3RA2345-8XB30-1AL2

SIRIUS 3RA23 reversing contactor assemblies, up to 55kW, 3-pole, Screw terminals Khởi động từ đảo chiều lắp sẵn 3RT2, đến 55kW, 3 cực, kiểu bắt vít

Ie (A) Ie (A)	Power (kW) Công suất (kW)	Reference Mã hàng	Unit price Đơn giá	Reference Mã hàng	Unit price Đơn giá
Size S00 - Kích thước S00		Us = 230 VAC		Us = 24 VDC	
7	3	3RA2315-8XB30-1AP0	2,248,000	3RA2315-8XB30-1BB4	2,491,000
9	4	3RA2316-8XB30-1AP0	2,370,000	3RA2316-8XB30-1BB4	2,632,000
12	5.5	3RA2317-8XB30-1AP0	2,733,000	3RA2317-8XB30-1BB4	2,997,000
16	7.5	3RA2318-8XB30-1AP0	3,179,000	3RA2318-8XB30-1BB4	4,638,000
Size S0 - Kích thước S0		Us = 230 VAC		Us = 24 VDC	
12	5.5	3RA2324-8XB30-1AL2	3,179,000	3RA2324-8XB30-1BB4	5,124,000
17	7.5	3RA2325-8XB30-1AL2	3,827,000	3RA2325-8XB30-1BB4	5,893,000
25	11	3RA2326-8XB30-1AL2	4,700,000	3RA2326-8XB30-1BB4	6,763,000
32	15	3RA2327-8XB30-1AL2	6,237,000	3RA2327-8XB30-1BB4	8,748,000
38	18.5	3RA2328-8XB30-1AL2	6,845,000	3RA2328-8XB30-1BB4	9,498,000
Size S2 - Kích thước S2		Us = 230 VAC		Us = 20 - 33 AC/DC	
40	18.5	3RA2335-8XB30-1AL2	7,371,000	3RA2335-8XB30-1NB3	10,449,000
50	22	3RA2336-8XB30-1AL2	8,951,000	3RA2336-8XB30-1NB3	13,122,000
65	30	3RA2337-8XB30-1AL2	12,009,000	3RA2337-8XB30-1NB3	17,355,000
80	37	3RA2338-8XB30-1AL2	13,203,000	3RA2338-8XB30-1NB3	18,185,000
Size S3 - Kích thước S3		Us = 230 VAC		Us = 20 - 33 AC/DC	
80	37	3RA2345-8XB30-1AL2	14,782,000	3RA2345-8XB30-1NB3	19,826,000
95	45	3RA2346-8XB30-1AL2	17,963,000	3RA2346-8XB30-1NB3	22,882,000
110	55	3RA2347-8XB30-1AL2	20,514,000	3RA2347-8XB30-1NB3	23,511,000

Load Feeders and Motor Starters Thiết bị khởi động động cơ

Operating temperature: 60°C
Rated voltage (Ue) up to 690 VAC
Rated current at 400VAC
Standards IEC 60947

3RU2 Thermal Overload Relays Rơ-le nhiệt bảo vệ quá tải 3RU2

Nhiệt độ hoạt động: 60°C
Điện áp định mức (Ue) tới 690 VAC
Dòng điện định mức ở 400VAC
Tiêu chuẩn IEC 60947



3RU2116-0AB0



3RU2116-0AB1



3RU2126-1CB0



3RU2126-4BB1

Thermal Overload Relays 3RU2, Trip Class 10, Screw terminals

Rơ-le nhiệt bảo vệ quá tải 3RU2, cấp bảo vệ quá tải Class 10, kiểu bắt vít

Power (kW) Công suất (kW)	Setting range (A) Dải cài đặt (A)	Reference Mã hàng	Unit price Đơn giá	Reference Mã hàng	Unit price Đơn giá
Size S00 Kích thước S00		Mounting on contactor Gắn trên khởi động từ		Stand-alone Gắn độc lập	
0.04	0.11...0.16	3RU2116-0AB0	1,036,000	3RU2116-0AB1	1,325,000
0.06	0.14...0.2	3RU2116-0BB0	1,036,000	3RU2116-0BB1	1,325,000
0.06	0.18...0.25	3RU2116-0CB0	1,036,000	3RU2116-0CB1	1,325,000
0.09	0.22...0.32	3RU2116-0DB0	1,036,000	3RU2116-0DB1	1,325,000
0.09	0.28...0.4	3RU2116-0EB0	1,036,000	3RU2116-0EB1	1,325,000
0.12	0.35...0.5	3RU2116-0FB0	1,036,000	3RU2116-0FB1	1,325,000
0.18	0.45...0.63	3RU2116-0GB0	1,036,000	3RU2116-0GB1	1,325,000
0.18	0.55...0.8	3RU2116-0HB0	1,036,000	3RU2116-0HB1	1,325,000
0.25	0.7...1	3RU2116-0JB0	1,036,000	3RU2116-0JB1	1,325,000
0.37	0.9...1.25	3RU2116-0KB0	1,036,000	3RU2116-0KB1	1,325,000
0.55	1.1...1.6	3RU2116-1AB0	1,036,000	3RU2116-1AB1	1,325,000
0.75	1.4...2	3RU2116-1BB0	1,036,000	3RU2116-1BB1	1,325,000
0.75	1.8...2.5	3RU2116-1CB0	1,036,000	3RU2116-1CB1	1,325,000
1.1	2.2...3.2	3RU2116-1DB0	1,036,000	3RU2116-1DB1	1,325,000
1.5	2.8...4	3RU2116-1EB0	1,036,000	3RU2116-1EB1	1,325,000
1.5	3.5...5	3RU2116-1FB0	1,036,000	3RU2116-1FB1	1,325,000
2.2	4.5...6.3	3RU2116-1GB0	1,036,000	3RU2116-1GB1	1,325,000
3	5.5...8	3RU2116-1HB0	1,036,000	3RU2116-1HB1	1,325,000
4	7...10	3RU2116-1JB0	1,036,000	3RU2116-1JB1	1,325,000
5.5	9...12.5	3RU2116-1KB0	1,036,000	3RU2116-1KB1	1,325,000
7.5	11...16	3RU2116-4AB0	1,036,000	3RU2116-4AB1	1,325,000
Size S0 Kích thước S0		Mounting on contactor Gắn trên khởi động từ		Stand-alone Gắn độc lập	
0.75	1.8...2.5	3RU2126-1CB0	1,115,000		
1.1	2.2...3.2	3RU2126-1DB0	1,115,000		
1.5	2.8...4	3RU2126-1EB0	1,115,000		
1.5	3.5...5	3RU2126-1FB0	1,115,000		
2.2	4.5...6.3	3RU2126-1GB0	1,115,000		
3	5.5...8	3RU2126-1HB0	1,115,000		
4	7...10	3RU2126-1JB0	1,115,000		
5.5	9...12.5	3RU2126-1KB0	1,115,000		
7.5	11...16	3RU2126-4AB0	1,115,000		
7.5	14...20	3RU2126-4BB0	1,115,000	3RU2126-4BB1	1,415,000
11	17...22	3RU2126-4CB0	1,115,000	3RU2126-4CB1	1,415,000
11	20...25	3RU2126-4DB0	1,115,000	3RU2126-4DB1	1,415,000
15	23...28	3RU2126-4NB0	1,716,000	3RU2126-4NB1	2,045,000
15	27...32	3RU2126-4EB0	1,716,000	3RU2126-4EB1	2,045,000
18.5	30...36	3RU2126-4PB0	1,716,000	3RU2126-4PB1	2,045,000
18.5	34...40	3RU2126-4FB0	1,716,000	3RU2126-4FB1	2,045,000

Load Feeders and Motor Starters Thiết bị khởi động động cơ

Operating temperature: 60°C
Rated voltage (Ue) up to 690 VAC
Rated current at 400VAC
Standards IEC 60947

3RU2 Thermal Overload Relays Rơ-le nhiệt bảo vệ quá tải 3RU2

Nhiệt độ hoạt động: 60°C
Điện áp định mức (Ue) tới 690 VAC
Dòng điện định mức ở 400VAC
Tiêu chuẩn IEC 60947

Thermal Overload Relays 3RU2, Trip Class 10, Screw terminals

Rơ-le nhiệt bảo vệ quá tải 3RU2, cấp bảo vệ quá tải Class 10, kiểu bắt vít

Power (kW) Công suất (kW)	Setting range (A) Dải cài đặt (A)	Reference Mã hàng	Unit price Đơn giá	Reference Mã hàng	Unit price Đơn giá
Size S2 Kích thước S2		Mounting on contactor Gắn trên khởi động từ		Stand-alone Gắn độc lập	
3	5.5...8	3RU2136-1HB0	1,358,000		
4	7...10	3RU2136-1JB0	1,358,000		
5.5	9...12.5	3RU2136-1KB0	1,358,000		
7.5	11...16	3RU2136-4AB0	1,358,000		
7.5	14...20	3RU2136-4BB0	1,358,000		
11	18...25	3RU2136-4DB0	1,358,000		
15	22...32	3RU2136-4EB0	1,906,000	3RU2136-4EB1	2,322,000
18.5	28...40	3RU2136-4FB0	1,906,000	3RU2136-4FB1	2,322,000
22	36...45	3RU2136-4GB0	2,166,000	3RU2136-4GB1	2,547,000
22	40...50	3RU2136-4HB0	2,599,000	3RU2136-4HB1	3,032,000
30	47...57	3RU2136-4QB0	2,599,000	3RU2136-4QB1	3,032,000
30	54...65	3RU2136-4JB0	2,599,000	3RU2136-4JB1	3,136,000
37	62...73	3RU2136-4KB0	2,599,000	3RU2136-4KB1	3,136,000
37	70...80	3RU2136-4RB0	2,998,000	3RU2136-4RB1	3,517,000
Size S3 Kích thước S3		Mounting on contactor Gắn trên khởi động từ		Stand-alone Gắn độc lập	
18.5	28...40	3RU2146-4FB0	2,322,000		
22	36...50	3RU2146-4HB0	2,513,000		
30	45...63	3RU2146-4JB0	2,513,000	3RU2146-4JB1	3,032,000
37	57...75	3RU2146-4KB0	2,617,000	3RU2146-4KB1	3,136,000
45	70...90	3RU2146-4LB0	3,015,000	3RU2146-4LB1	3,500,000
45	80...100	3RU2146-4MB0	3,881,000	3RU2146-4MB1	4,418,000



3RU2136-1HB0



3RU2146-4FB0

Load Feeders and Motor Starters
Thiết bị khởi động động cơ

Operating temperature: 60°C
Rated voltage (Ue) up to 690 VAC
Rated current at 400VAC
Standards IEC 60947

3RB Electronic Overload Relays
Rơ-le nhiệt bảo vệ quá tải kiểu điện tử 3RB

Nhiệt độ hoạt động: 60°C
Điện áp định mức (Ue) tới 690 VAC
Dòng điện định mức ở 400VAC
Tiêu chuẩn IEC 60947



3RB3016-1RB0



3RB3026-1RB0



3RB3036-1UB0



3RB2056-1FW2



3RB2056-1FC2



3RB3016-2RB0



3RB3026-2RB0

Electronic Overload Relays 3RB3, Class 10, Screw terminals

Rơ-le nhiệt bảo vệ quá tải kiểu điện tử 3RB3, Class10, kiểu bắt vít

Power Công suất	Setting range (A) Dải cài đặt (A)	Reference Mã hàng	Unit price Đơn giá	Reference Mã hàng	Unit price Đơn giá
Size S00 Kích thước S00		Mounting on contactor Gắn trên khởi động từ		Stand-alone Gắn độc lập	
0.04 - 0.09kW	0.1...0.4	3RB3016-1RB0	2,681,000		
0.12 - 0.37kW	0.32...1.25	3RB3016-1NB0	2,681,000		
0.37 - 1.5kW	1...4	3RB3016-1PB0	2,681,000		
1.5 - 5.5kW	3...12	3RB3016-1SB0	2,681,000		
2.2 - 7.5kW	4...16	3RB3016-1TB0	2,681,000		
Size S0		Mounting on Contactor		Stand-alone	
0.04 - 0.09kW	0.1...0.4	3RB3026-1RB0	3,051,000		
0.12 - 0.37kW	0.32...1.25	3RB3026-1NB0	3,051,000		
0.37 - 1.5kW	1...4	3RB3026-1PB0	3,051,000		
1.5 - 5.5kW	3...12	3RB3026-1SB0	3,051,000		
3 - 11kW	6...25	3RB3026-1QB0	3,051,000		
5.5 - 18.5kW	10...40	3RB3026-1VB0	4,518,000		
Size S2		Mounting on Contactor		Stand-alone	
7.5 - 22kW	12.5...50	3RB3036-1UB0	4,995,000	3RB3036-1UW1	4,995,000
11 - 37kW	20...80	3RB3036-1WB0	6,460,000	3RB3036-1WW1	6,460,000
Size S3		Mounting on Contactor		Straight-through transformer	
7.5 - 22kW	12.5 ... 50	3RB3046-1UB0	5,563,000	3RB3046-1UW1	7,030,000
18.5 - 55kW	32 ... 115	3RB3046-1XB0	7,688,000	3RB3046-2XW1	8,674,000
Size S6		Busbar connection		Straight-through transformer	
30 - 90kW	50 ... 200	3RB2056-1FC2	8,674,000	3RB2056-1FW2	8,345,000
Size S10/S12		Busbar connection		Straight-through transformer	
30 - 132kW	55...250	3RB2066-1GC2	9,391,000		
90 - 355kW	160...630	3RB2066-1MC2	16,301,000		

Electronic Overload Relays 3RB3, Class 10, Screw terminals

Rơ-le nhiệt bảo vệ quá tải kiểu điện tử 3RB3, Class10, kiểu bắt vít

Power Công suất	Setting range (A) Dải cài đặt (A)	Reference Mã hàng	Unit price Đơn giá
Size S00		Mounting on Contactor	
0.04 - 0.09kW	0.1...0.4	3RB3016-2RB0	3,141,000
0.12 - 0.37kW	0.32...1.25	3RB3016-2NB0	3,141,000
0.37 - 1.5kW	1...4	3RB3016-2PB0	3,141,000
1.5 - 5.5kW	3...12	3RB3016-2SB0	3,141,000
2.2 - 7.5kW	4...16	3RB3016-2TB0	3,141,000
Size S0		Mounting on Contactor	
0.04 - 0.09kW	0.1...0.4	3RB3026-2RB0	3,619,000
0.12 - 0.37kW	0.32...1.25	3RB3026-2NB0	3,619,000
0.37 - 1.5kW	1...4	3RB3026-2PB0	3,619,000
1.5 - 5.5kW	3...12	3RB3026-2SB0	3,619,000
3 - 11kW	6...25	3RB3026-2QB0	3,619,000
5.5 - 18.5kW	10...40	3RB3026-2VB0	5,085,000

Load Feeders and Motor Starters

Thiết bị khởi động động cơ

Operating temperature: 60°C
 Rated voltage (Ue) up to 690 VAC
 Rated current at 400VAC
 Standards IEC 60947

3RB Electronic Overload Relays

Rơ-le nhiệt bảo vệ quá tải kiểu điện tử 3RB

Nhiệt độ hoạt động: 60°C
 Điện áp định mức (Ue) tới 690 VAC
 Dòng điện định mức ở 400VAC
 Tiêu chuẩn IEC 60947



3RB3036-2UB0



3RB3046-2UW1



3RB2066-2GC2

Electronic Overload Relays 3RB3, Class 20E, Screw terminals

Rơ-le-nhiệt bảo vệ quá tải kiểu điện tử 3RB3, Class 20E, kiểu bắt vít

Power Công suất	Setting range (A) Dải cài đặt (A)	Reference Mã hàng	Unit price Đơn giá	Reference Mã hàng	Unit price Đơn giá
Size S2 Kích thước S2		Mounting on contactor Gắn trên khởi động từ		Stand-alone Gắn độc lập	
7.5 - 22kW	12.5...50	3RB3036-2UB0	5,921,000	3RB3036-2UW1	5,921,000
11 - 37kW	20...80	3RB3036-2WB0	7,478,000	3RB3036-2WW1	7,478,000
Size S3		Mounting on Contactor		Stand-alone	
7.5 - 22kW	12.5 ... 50	3RB3046-2UB0	6,669,000	3RB3046-2UW1	8,075,000
18.5 - 55kW	32 ... 115	3RB3046-2XB0	8,674,000	3RB3046-2XW1	8,674,000
Size S6		Busbar connection		Straight-through transformer	
30 - 90kW	50 ... 200	3RB2056-2FC2	9,452,000	3RB2056-2FW2	9,093,000
Size S10/S12		Busbar connection		Straight-through transformer	
30 - 132kW	55...250	3RB2066-2GC2	10,290,000		
90 - 355kW	160...630	3RB2066-2MC2	17,765,000		



3RB3113-4RB0



3RB3123-4RB0



3RB3133-4UB0



3RB2153-4FW2



3RB2163-4GC2

Electronic Overload Relays 3RB3, Class 5E, 10E, 20E or 30E (adjustable), Screw terminals

Rơ-le nhiệt bảo vệ quá tải kiểu điện tử 3RB3, Class 5E, 10E, 20E hoặc 30E (điều chỉnh được), kiểu bắt vít

Power Công suất	Setting range (A) Dải cài đặt (A)	Reference Mã hàng	Unit price Đơn giá	Reference Mã hàng	Unit price Đơn giá
Size S00 Kích thước S00		Mounting on contactor Gắn trên khởi động từ		Stand-alone Gắn độc lập	
0.04 - 0.09kW	0.1...0.4	3RB3113-4RB0	5,234,000		
0.12 - 0.37kW	0.32...1.25	3RB3113-4NB0	5,234,000		
0.37 - 1.5kW	1...4	3RB3113-4PB0	5,234,000		
1.5 - 5.5kW	3...12	3RB3113-4SB0	5,234,000		
2.2 - 7.5kW	4...16	3RB3113-4TB0	5,234,000		
Size S0		Mounting on Contactor		Stand-alone	
0.04 - 0.09kW	0.1...0.4	3RB3123-4RB0	5,653,000		
0.12 - 0.37kW	0.32...1.25	3RB3123-4NB0	5,653,000		
0.37 - 1.5kW	1...4	3RB3123-4PB0	5,653,000		
1.5 - 5.5kW	3...12	3RB3123-4SB0	5,653,000		
3 - 11kW	6...25	3RB3123-4QB0	5,653,000		
5.5 - 18.5kW	10...40	3RB3123-4VB0	7,030,000		
Size S2		Mounting on Contactor		Stand-alone	
7.5 - 22kW	12.5...50	3RB3133-4UB0	7,746,000	3RB3133-4UW1	7,746,000
11 - 37kW	20...80	3RB3133-4WB0	9,391,000	3RB3133-4WW1	9,391,000
Size S3		Mounting on Contactor		Stand-alone	
7.5 - 22kW	12.5 ... 50	3RB3143-4UB0	8,465,000	3RB3143-4UW1	9,751,000
18.5 - 55kW	32 ... 115	3RB3143-4XB0	10,468,000	3RB3143-4XW1	10,439,000
Size S6		Busbar connection		Straight-through transformer	
30 - 90kW	50 ... 200	3RB2153-4FC2	11,964,000	3RB2153-4FW2	11,574,000
Size S10/S12		Busbar connection		Straight-through transformer	
30 - 132kW	55...250	3RB2163-4GC2	12,741,000		
90 - 355kW	160...630	3RB2163-4MC2	20,157,000		

Load Feeders and Motor Starters Thiết bị khởi động động cơ

Operating temperature: 60°C (3RT) and 40°C (3TF)
Rated voltage (Ue) up to 690 VAC
Rated power AC-3, 400VAC: 3 - 450kW
Standards IEC/EN 60947-1

3RB Electronic Overload Relays Rơ-le nhiệt bảo vệ quá tải kiểu điện tử 3RB

Nhiệt độ hoạt động: 60°C
Điện áp định mức (Ue) tới 690 VAC
Dòng điện định mức ở 400VAC
Tiêu chuẩn IEC 60947



3RU2916-3AA01



3RU2900-1A



3RU2900-1B



3RV2908-0P



3RU1900-2AB71

Accessories for DOL, reversing DOL and star-delta starter for 3RT2 (S00, S0, S2, S3)

Phụ kiện cho khởi động trực tiếp, đảo chiều và sao tam giác cho 3RT2 (S00, S0, S2, S3)

For Size Cho cỡ	Version Phiên bản	For relay Cho rơ-le	Reference Mã hàng	Unit price Đơn giá
Terminal supports for stand-alone installation - Giá đỡ rơ-le nhiệt cho gắn độc lập				
S00	Screw fixing and snap-on mounting onto	3RU2, 3RB3, 3RR2	3RU2916-3AA01	208,000
S0	TH 35 standard mounting rail	3RU2, 3RB3, 3RR2	3RU2926-3AA01	251,000
S2	Bắt vít cố định và lắp vào thanh ray gắn	3RU2, 3RB3, 3RR2	3RU2936-3AA01	339,000
S3	tiêu chuẩn TH 35	3RU2, 3RB3	3RU2946-3AA01	443,000
Mechanical RESET comprising - Giải trừ bằng cơ khí bao gồm				
S00...S3	Resetting plungers, holders and formers	3RU2	3RU2900-1A	87,000
S00...S3	Resetting plungers, holders and formers	3RB3	3RB3980-0A	87,000
S00...S3	Push buttons with extended stroke (12 mm), IP65, Ø 22 mm	3RU2, 3RB3	3SU1200-0FB10-0AA0	(*)
S00...S3	Extension plungers for compensation of the distance between a push button and the unlatching button of the relay	3RU2, 3RB3	3SU1900-0KG10-0AA0	(*)
Cable releases with holders for RESET for drill holes Ø 6.5 mm in the control panel				
<i>Cáp giải trừ sự cố với lỗ cắt Ø 6.5 mm trong tủ điều khiển</i>				
S00...S3	Length/Dài 400 mm	3RU2	3RU2900-1B	855,000
S00...S3	Length/Dài 400 mm	3RB3	3RB3980-0B	855,000
S00...S3	Length/Dài 600 mm	3RU2	3RU2900-1C	855,000
S00...S3	Length/Dài 600 mm	3RB3	3RB3980-0C	855,000
Sealable cover for 3RB3, 3RU2, 3RR2, transparent - Nắp che cho 3RB3, 3RU2, 3RR2, trong suốt				
S00...S3	For covering the setting knobs S00, S0, S2	3RU2	3RV2908-0P	2,237,000
S00...S3	For covering the setting knobs S00, S0, S2	3RB3	3RB3984-0	174,000
S00...S3	For covering the setting knobs S00, S0, S2	3RR	3RR2940	153,000
Modules for electrical remote reset - Mô-đun giải trừ từ xa bằng điện				
S00...S3	24 – 30 V AC/DC	3RU2	3RU1900-2AB71	794,000
S00...S3	110 – 127 V AC/DC	3RU2	3RU1900-2AF71	794,000
S00...S3	220 – 250 V AC/DC	3RU2	3RU1900-2AM71	794,000

Load Feeders and Motor Starters

Thiết bị khởi động động cơ

3RH2, 3TH and 3TG contactors relay

Rơ-le khởi động từ 3RH2, 3TH và 3TG

Operating temperature: 60°C
 Rated voltage (Ue) up to 690 VAC
 Rated current at 400VAC
 Standards IEC 60947

Nhiệt độ hoạt động: 60°C
 Điện áp định mức (Ue) tới 690 VAC
 Dòng điện định mức Ie (AC-15/AC-140)
 Tiêu chuẩn IEC 60947



3RH2140-1AP00

Contactor relay 3RH2, 4/8 pole, Screw terminals - Rơ-le khởi động từ 3RH2, 4/8 cực, kiểu bắt vít

Ie (A) Ie (A)	Auxiliary switch Tiếp điểm phụ	Reference Mã hàng	Unit price Đơn giá	Reference Mã hàng	Unit price Đơn giá
Size S00 - Kích thước S00		Us = 230 VAC		Us = 24 VDC	
10A	4NO	3RH2140-1AP00	978,000	3RH2140-1BB40	1,134,000
10A	3NO + 1NC	3RH2131-1AP00	978,000	3RH2131-1BB40	1,134,000
10A	2NO + 2NC	3RH2122-1AP00	978,000	3RH2122-1BB40	1,134,000
6A	4NO + 4NC	3RH2244-1AP00	1,600,000	3RH2244-1BB40	1,738,000
6A	6NO + 2NC	3RH2262-1AP00	1,600,000	3RH2262-1BB40	1,738,000



3RH24280-0AP0

Contactor relay 3RH2, 4 pole, Latched Screw terminals - Rơ-le khởi động từ 3RH2, 4 cực, tự giữ, kiểu bắt vít

Size S00 - Kích thước S0		Us = 230 VAC		Us = 24 VDC	
10A	4NO	3RH2440-1AP00	3,358,000	3RH2440-1BB40	3,538,000
10A	3NO + 1NC	3RH2431-1AP00	3,358,000	3RH2431-1BB40	3,538,000
10A	2NO + 2NC	3RH2422-1AP00	3,358,000	3RH2422-1BB40	3,538,000



3TH4280-0AP0

Contactor relay 3TH, 8/10 pole, Screw terminals - Rơ-le khởi động từ rơ-le 3TH, 8/10 cực, kiểu bắt vít

8 pole/ 8 cực		Us = 230/220 V AC		Us = 24 VDC	
10A	8NO	3TH4280-0AP0	1,903,000	3TH4280-0BB4	3,305,000
10A	7NO + 1NC	3TH4271-0AP0	1,903,000	3TH4271-0BB4	3,305,000
10A	6NO + 2NC	3TH4262-0AP0	1,903,000	3TH4262-0BB4	3,305,000
10A	5NO + 3NC	3TH4253-0AP0	1,903,000	3TH4253-0BB4	3,305,000
10A	4NO + 4NC	3TH4244-0AP0	1,903,000	3TH4244-0BB4	3,409,000
10 pole/ 10 cực		Us = 230/220 V AC		Us = 24 VDC	
10A	10 NO	3TH4310-0AP0	2,891,000	3TH4310-0BB4	4,338,000
10A	9NO + 1NC	3TH4391-0AP0	2,891,000	3TH4391-0BB4	4,338,000
10A	8NO+2NC	3TH4382-0AP0	2,891,000	3TH4382-0BB4	4,338,000
10A	7NO + 3NC	3TH4373-0AP0	2,891,000	3TH4373-0BB4	4,338,000
10A	6NO + 4NC	3TH4364-0AP0	2,891,000	3TH4364-0BB4	4,338,000
10A	5NO + 5NC	3TH4355-0AP0	2,891,000	3TH4355-0BB4	4,338,000



3TG1001-0AC2

Power relay 3TG, 4 pole, Screw terminals - Rơ-le khởi động từ rơ le 3TG, 4 cực, kiểu bắt vít

AC-1, 400V		Contact Tiếp điểm	Rated control voltage Us Điện áp điều khiển Us	Reference Mã hàng	Unit price Đơn giá
Ie (A)	Pn (kW)				
20	13	3NO+1NC	24 V AC	3TG1001-0AC2	971,000
			110 V AC	3TG1001-0AG2	971,000
			230 V AC	3TG1001-0AL2	971,000
			24 V DC	3TG1001-0BB4	1,127,000
20	13	4NO	24 V AC	3TG1010-0AC2	971,000
			110 V AC	3TG1010-0AG2	971,000
			230 V AC	3TG1010-0AL2	971,000
			24 V DC	3TG1010-0BB4	1,127,000
16	10	3NO+1NC	24 V AC	3TG1001-1AC2	799,000
			110 V AC	3TG1001-1AG2	799,000
			230 V AC	3TG1001-1AL2	799,000
			24 V DC	3TG1001-1BB4	971,000
16	10	4NO	24 V AC	3TG1010-1AC2	799,000
			110 V AC	3TG1010-1AG2	799,000
			230 V AC	3TG1010-1AL2	799,000
			24 V DC	3TG1010-1BB4	971,000



3TG1010-1AC2

Note: For other control voltage of contactor coils (Us), please contact us

Ghi chú: Với những cấp điện áp điều khiển khác (Us), vui lòng liên hệ Siemens để được tư vấn thêm

Load Feeders and Motor Starters Thiết bị khởi động động cơ

Operating temperature: 55°C
Rated voltage (Ue) up to 690 VAC
Rated current at 400VAC
Standards IEC 60947

3VS Motor Starter Protectors Cầu dao tự động bảo vệ động cơ 3VS

Nhiệt độ hoạt động: 55°C
Điện áp định mức (Ue) tới 690 VAC
Dòng điện định mức ở 400VAC
Tiêu chuẩn IEC 60947



3VS1300-0MP00

3VS Motor Starter Protectors up to 32A, integrated thermal overload release Class 10, Screw terminals Cầu dao tự động bảo vệ động cơ 3VS, đến 32A, Tích hợp bảo vệ quá nhiệt Class 10, kiểu bắt vít

Rating In (A) Dòng điện (A)	Power (kW) Công suất (kW)	Setting range (A) Dải cài đặt (A)	Reference Mã hàng	Unit price Đơn giá
3VS13 motor starter protectors, up to 25 A - Cầu dao tự động bảo vệ động cơ 3VS13, tới 25A				
10	3/4	6...10	3VS1300-0ML00	523,000
13	4/5.5	8...13	3VS1300-0NL00	644,000
16	7.5	10...16	3VS1300-0MM00	543,000
25	11	18...25	3VS1300-0MP00	644,000
3VS16 motor starter protectors, up to 32 A - Cầu dao tự động bảo vệ động cơ 3VS16, tới 32A				
32	15	22...32	3VS1600-0MP00	743,000

Load Feeders and Motor Starters Thiết bị khởi động động cơ

Operating temperature: 55°C
Rated voltage (Ue) up to 690 VAC
Rated current at 400VAC
Standards IEC 60947

3TS contactors Khởi động từ 3TS

Nhiệt độ hoạt động: 55°C
Điện áp định mức (Ue) tới 690 VAC
Công suất định mức tải AC-3, 400VAC: 2.2 - 200kW
Tiêu chuẩn IEC 60947



3TS3311-0AN2



3TS5022-0AN2

Contactor 3TS, up to 400A, 3-pole, Screw terminals - Khởi động từ 3TS, đến 400A, 3 cực, kiểu bắt vít

Rating In (A) Dòng điện (A)	Power (kW) Công suất (kW)	Auxiliary switch Tiếp điểm phụ	Reference Mã hàng	Unit price Đơn giá
Size 0 - Kích thước 0			Us = 220 VAC	
9	4	1NO	3TS3010-0AN2	416,000
12	5.5	1NO	3TS3110-0AN2	457,000
18	7.5	1NO	3TS3210-0AN2	589,000
Size 1 - Kích thước 1			s = 220 VAC	
25	11	1 NO + 1 NC	3TS3311-0AN2	763,000
32	15	1 NO + 1 NC	3TS3411-0AN2	897,000
Size 2 - Kích thước 2			Us = 220 VAC	
40	18.5	1 NO + 1 NC	3TS3511-0AN2	1,205,000
45	22	1 NO + 1 NC	3TS3611-0AN2	1,615,000
Size 3 - Kích thước 3			Us = 220 VAC	
65	30	2 NO + 2 NC	3TS4722-0AN2	2,767,000
75	37	2 NO + 2 NC	3TS4822-0AN2	2,772,000
Size 4 - Kích thước 4			Us = 220 VAC	
85	45	2 NO + 2 NC	3TS4922-0AN2	3,438,000
105	55	2 NO + 2 NC	3TS5022-0AN2	3,751,000
Size 6 - Kích thước 6			Us = 220 VAC	
140	75	2 NO + 2 NC	3TS5122-0AN2	5,572,000
Size 8 - Kích thước 8			Us = 220 VAC	
170	90	2 NO + 2 NC	3TS5222-0AN2	7,601,000
205	110	2 NO + 2 NC	3TS5322-0AN2	7,467,000
Size 10 - Kích thước 10			Us = 220 VAC	
250	132	2 NO + 2 NC	3TS5422-0AN2	10,368,000
300	160	2 NO + 2 NC	3TS5522-0AN2	13,167,000
Size 12 - Kích thước 12			Us = 220 VAC	
400	200	2 NO + 2 NC	3TS5622-0AN2	18,055,000

Note: For other control voltages of contactor coils (Us), please contact Siemens in advance
Ghi chú: Với những cấp điện áp điều khiển khác (Us), vui lòng liên hệ Siemens để được tư vấn thêm

Load Feeders and Motor Starters Thiết bị khởi động động cơ

Operating temperature: 55°C
Rated voltage (Ue) up to 690 VAC
Rated current at 400VAC
Standards IEC 60947

3US Thermal Overload Relays Rơ-le nhiệt bảo vệ quá tải 3US

Nhiệt độ hoạt động: 55°C
Điện áp định mức (Ue) tới 690 VAC
Dòng điện định mức ở 400 VAC
Tiêu chuẩn IEC 60947



3US5000-1J



3US5500-2A



3US5800-8X

3US Thermal Overload Relays, up to 400A, 3-pole, Screw terminals - Rơ-le nhiệt 3TS, đến 400A, 3 cực, kiểu bắt vít

Trip Class Cấp bảo vệ	Setting range (A) Dải cài đặt (A)	Reference Mã hàng	Unit price Đơn giá
For contactor 3TS29 to 3TS32 Cho dòng contactor 3TS29 tới 3TS32		Mounting on Contactor Gắn trên khởi động từ	
10	6.3...10	3US5000-1J	809,000
10	8...12.5	3US5000-1K	1,098,000
For contactor 3TS33 to 3TS34 Cho dòng contactor 3TS33 tới 3TS34		Mounting on Contactor Gắn trên khởi động từ	
10	10...16	3US5500-2A	1,098,000
10	16...25	3US5500-2C	1,148,000
10	25...32	3US5500-2N	1,120,000
For contactor 3TS35 to 3TS36 Cho dòng contactor 3TS35 tới 3TS36		Mounting on Contactor Gắn trên khởi động từ	
10	36...45	3US5600-8M	2,651,000
For contactor 3TS47 to 3TS50 Cho dòng contactor 3TS47 tới 3TS50		Mounting on Contactor Gắn trên khởi động từ	
10	40...57	3US5800-2T	2,651,000
10	57...70	3US5800-2V	2,853,000
10	70...88	3US5800-8W	3,980,000
10	88...105	3US5800-8X	7,310,000
For contactor 3TS51 Cho dòng contactor 3TS51		Mounting on Contactor Gắn trên khởi động từ	
10	90...120	3US6100-3H	1,056,000
For contactor 3TS52, 3TS53 Cho dòng contactor 3TS52, 3TS53		Mounting on Contactor Gắn trên khởi động từ	
10	135...160	3US6200-3L	1,056,000
10	170...200	3US6200-3C	1,056,000
For contactor 3TS54 to 3TS56 Cho dòng contactor 3TS54 tới 3TS56		Mounting on Contactor Gắn trên khởi động từ	
10	160...250	3US6600-3C	1,170,000
10	250...400	3US6600-3E	1,991,000

Load Feeders and Motor Starters Thiết bị khởi động động cơ

Operating temperature: 60°C
Rated voltage (Ue) up to 690 VAC
Rated current at 400VAC
Standards IEC 60947

3RT26 capacitor contactors Khởi động từ đóng cắt tụ bù 3RT26

Nhiệt độ hoạt động: 60°C
Điện áp định mức (Ue) tới 690 VAC
Công suất định mức ở 400VAC lên tới 100kVar
Tiêu chuẩn IEC 60947



3RT2617-1AP03



3RT2625-1AP05



3RT2636-1AP03



3RT2645-1AP03

Capacitor Contactor 3RT26, up to 100kVAR, 3-pole, Screw terminals

Khởi động từ cho tụ bù 3RT26, đến 100kVAR, 3 cực, kiểu bắt vít

Capacitor Rating Dung lượng tụ (kVAR)	Auxiliary switch Tiếp điểm phụ	Reference Mã hàng	Unit price Đơn giá	Reference Mã hàng	Unit price Đơn giá
Size S00 - Kích thước S00		Us = 230 VAC		Us = 24 VDC	
0 ... 12.5	1 NO + 1 NC	3RT2617-1AP03	2,146,000	3RT2617-1BB43	3,200,000
	2 NC	3RT2617-1AP05	2,146,000	3RT2617-1BB45	3,200,000
Size S0 - Kích thước S0		Us = 230 VAC		Us = 24 VDC	
6 ... 16.7	1 NO + 2 NC	3RT2625-1AP05	2,431,000	3RT2625-1BB45	3,646,000
7 ... 20	1 NO + 2 NC	3RT2626-1AP05	2,674,000	3RT2626-1BB45	4,009,000
8 ... 25	1 NO + 2 NC	3RT2627-1AP05	3,280,000	3RT2627-1BB45	4,962,000
11 ... 33	1 NO + 2 NC	3RT2628-1AP05	4,313,000	3RT2628-1BB45	6,419,000
Size S2 - Kích thước S2		Us = 230 VAC		Us = 20-30 V AC/DC	
17 ... 50	1 NO + 1 NC	3RT2636-1AP03	6,907,000		
	2 NC	3RT2636-1AP05	6,907,000	3RT2636-1NB35	10,349,000
25 ... 75	1 NO + 1 NC	3RT2637-1AP03	9,255,000		
	2 NC	3RT2637-1AP05	9,255,000	3RT2637-1NB35	13,872,000
Size S3 - Kích thước S3		Us = 230 VAC		Us = 24 VDC	
25 ... 75	1 NO + 1 NC	3RT2645-1AP03	9,821,000		
	2 NC	3RT2645-1AP05	9,821,000	3RT2645-1NB35	14,723,000
33 ... 100	1 NO + 1 NC	3RT2646-1AP03	13,669,000		
	2 NC	3RT2637-1AP05	9,255,000	3RT2646-1NB35	20,453,000

Note: For other control voltage of contactor coils (Us), please contact Siemens in advance

Ghi chú: Với những cấp điện áp điều khiển khác (Us), vui lòng liên hệ Siemens để được tư vấn thêm

Coupling relays Rơ-le trung gian

SIRIUS 3RF2 solidstate switching devices provide solid-state relays and contactors with a particularly long endurance – for almost unending activity even under the toughest conditions and under high mechanical load, but also in noise-sensitive areas.

Solid-State Switching Devices for Resistive/Inductive Loads Khởi động từ bán dẫn cho tải trở và tải cảm

Khởi động từ bán dẫn 3RF2 sử dụng công nghệ điện tử, mang lại sự bền bỉ nhờ số lần đóng cắt và tần suất đóng cắt cho phép cao. Ngoài ra thiết bị còn phù hợp cho những khu vực nhạy cảm với tiếng ồn



3RF2120-1AA02

Single-phase solid-state relays, Zero-point switching, rated operational voltage U_e 24 ... 230 V AC

Khởi động từ bán dẫn 1 pha, đóng cắt tại điểm không, điện áp hoạt động 23...230V AC

Type current (A) Dòng định mức	Reference Mã hàng	Unit price Đơn giá	Reference Mã hàng	Unit price Đơn giá
Điện áp điều khiển	Us = 24V DC		Us = 110...230V AC	
20	3RF2120-1AA02	2,141,000	3RF2120-1AA22	2,478,000
30	3RF2130-1AA02	2,325,000	3RF2130-1AA22	2,596,000
50	3RF2150-1AA02	2,498,000	3RF2150-1AA22	2,781,000
70	3RF2170-1AA02	2,990,000	3RF2170-1AA22	3,343,000
90	3RF2190-1AA02	3,587,000	3RF2190-1AA22	3,978,000



3RF2120-1AA04

Single-phase solid-state relays, Zero-point switching, rated operational voltage U_e 48...460 V AC

Khởi động từ bán dẫn 1 pha, đóng cắt tại điểm không, điện áp hoạt động 48...460V AC

Type current (A) Dòng định mức	Reference Mã hàng	Unit price Đơn giá	Reference Mã hàng	Unit price Đơn giá
Điện áp điều khiển	Us = 24V DC		Us = 110...230V AC	
20	3RF2120-1AA04	2,435,000	3RF2120-1AA24	2,756,000
30	3RF2130-1AA04	2,662,000	3RF2130-1AA24	2,920,000
50	3RF2150-1AA04	2,920,000	3RF2150-1AA24	3,204,000
70	3RF2170-1AA04	3,229,000	3RF2170-1AA24	3,605,000
90	3RF2190-1AA04	3,680,000	3RF2190-1AA24	4,067,000

Single-phase solid-state relays, Zero-point switching, rated operational voltage U_e 48...600 V AC

Khởi động từ bán dẫn 3 pha, đóng cắt tại điểm không, điện áp hoạt động 48...600V AC

Type current (A) Dòng định mức	Us (V) Điện áp điều khiển	Reference Mã hàng	Unit price Đơn giá
Two-phase controlled - Điều khiển 2 pha			
30	110V DC	3RF2230-1AB35	6,852,000
55	110V DC	3RF2255-1AB35	7,995,000
30	4...30V DC	3RF2230-1AB45	6,556,000
55	4...30V DC	3RF2255-1AB45	7,647,000
Three-phase controlled - Điều khiển 3 pha			
30	110V DC	3RF2230-1AC35	8,642,000
55	110V DC	3RF2255-1AC35	10,775,000
30	4...30V DC	3RF2230-1AC45	8,293,000
55	4...30V DC	3RF2255-1AC45	10,577,000



3RF2230-1AB35

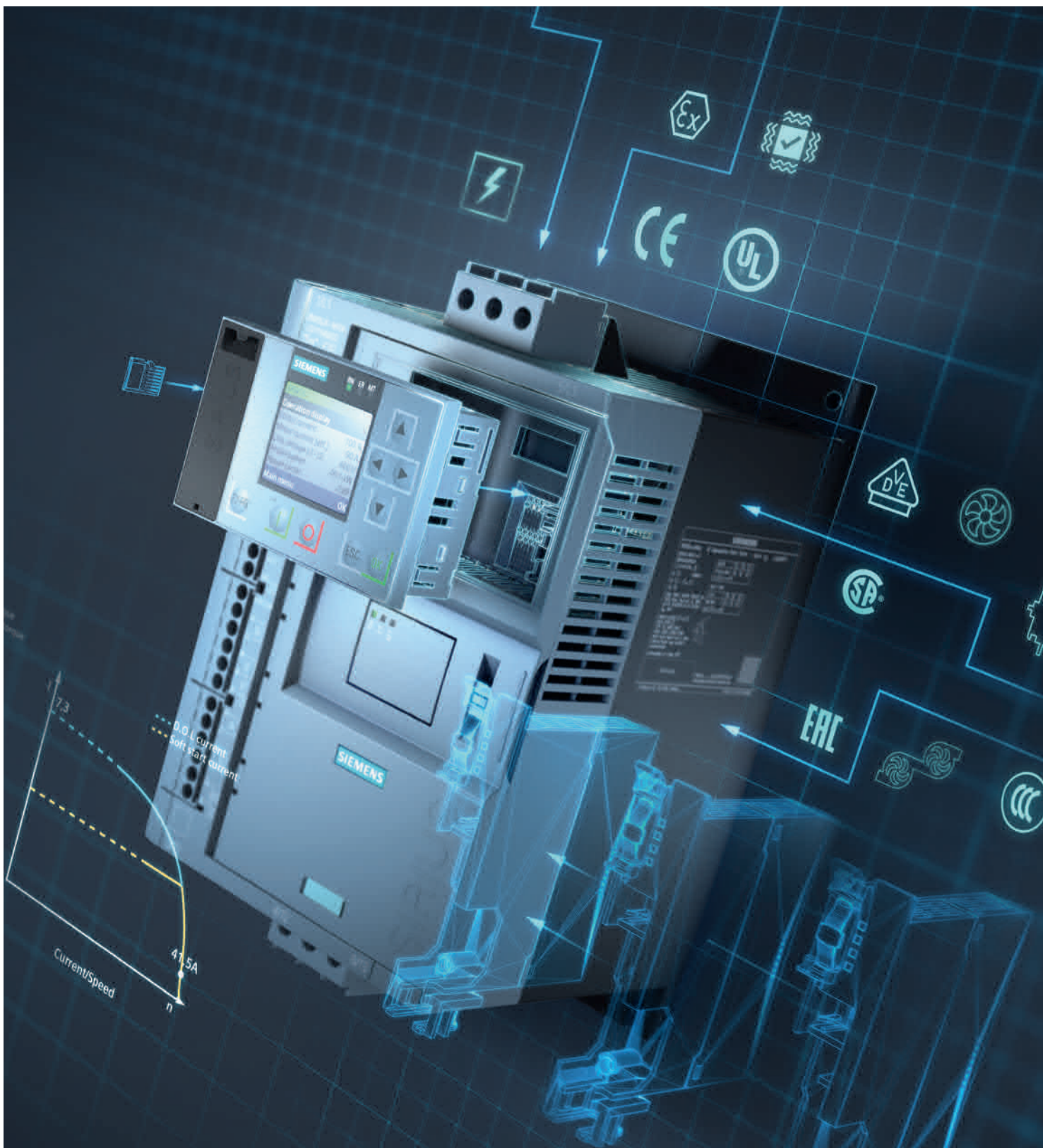

As versatile as your
application

SIRIUS 3RW5 soft starter

[siemens.com/softstarter](https://www.siemens.com/softstarter)

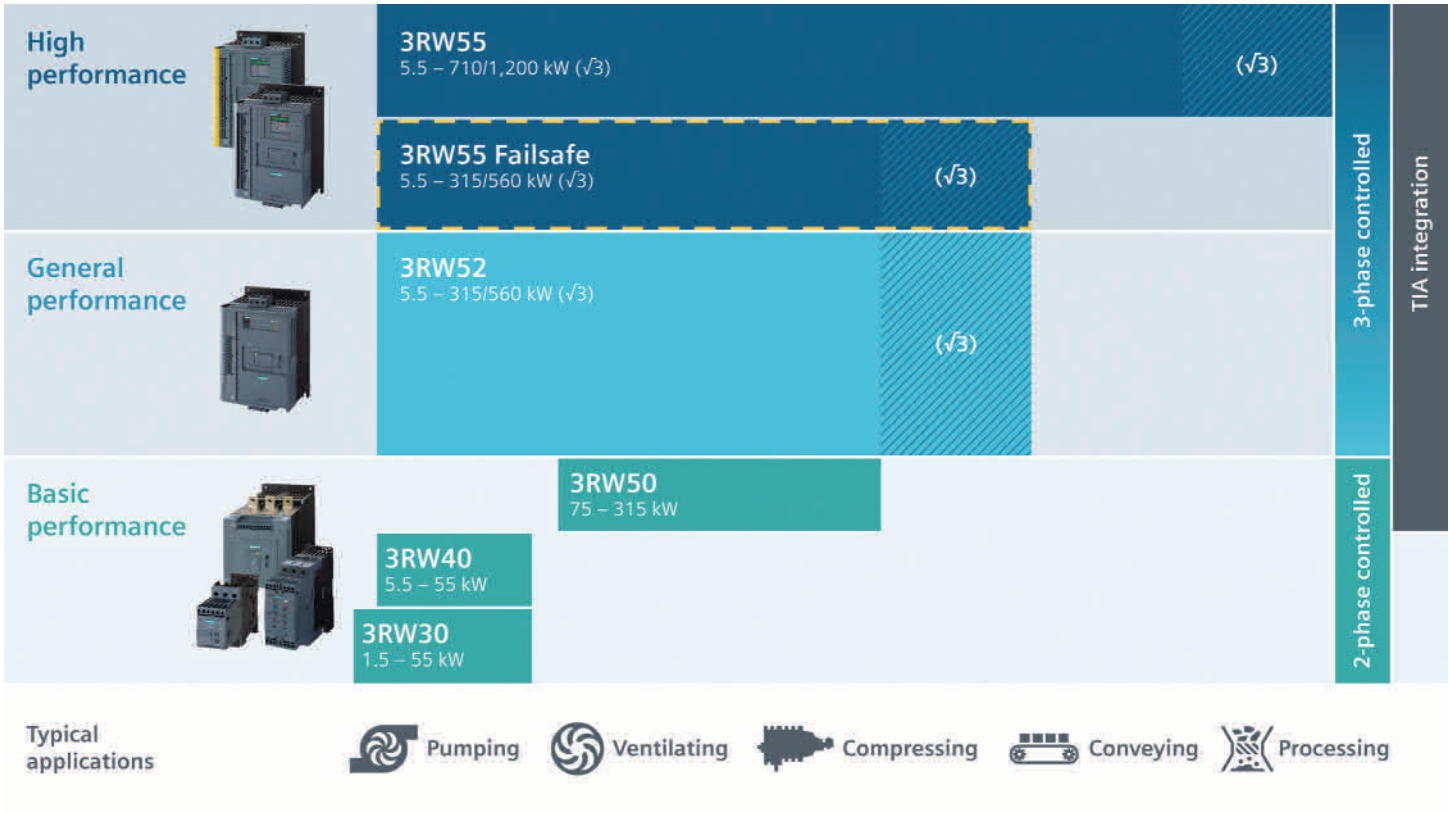

SIRIUS 3RW soft starters

Khởi động mềm SIRIUS 3RW

SIRIUS 3RW Soft starter Overview

Tổng quan về khởi động mềm SIRIUS 3RW



		Basic Performance			General Performance	High Performance
		3RW30	3RW40	3RW50	3RW52	3RW55
Operational current at 40 °C	A	3 ... 106	12.5 ... 106	143 ... 570	13 ... 987	13 ... 2 217
Operational voltage	V		200 ... 600	200 ... 600	200 ... 600	200 ... 690
Operating power for three-phase motors At 400 V At 50 °C	kW	1.5 ... 55	5.5 ... 250	75 ... 315	5.5 ... 315	5.5 ... 710
- Inline circuit						
- Inside-delta circuit	kW	--	--	--	11 ... 560	11 ... 1 200
At 460/480 V At 50 °C						
- Inline circuit	hp	1.5 ... 75	7.5 ... 75	100 ... 400	7.5 ... 400	7.5 ... 1 000
- Inside-delta circuit	hp	--	--	--	10 ... 750	10 ... 1 700
Ambient temperature	°C	-25 ... +60	-25 ... +60	-25 ... +60	-25 ... +60	-25 ... +60
Soft starting/ramp-down		✓	✓	✓	✓	✓
Voltage ramp		✓	✓	✓	✓	✓
Starting voltage	%	40 ... 100	40 ... 100	30 ... 100	30 ... 100	20 ... 100
Ramp-up and ramp-down time	s	0 ... 20	0 ... 20	0 ... 20	0 ... 20	0 ... 360
Pump stop (Torque control)		--	--	--	--	✓
-Starting	%	--	--	--	--	10 ... 100
-Torque limit	%	--	--	--	--	20 ... 200
Soft Torque (torque limit)		--	--	✓	✓	--
Integral bypass contact system		✓	✓	✓	✓	✓
Intrinsic device protection		--	✓	✓	✓	✓
Motor overload protection		--	✓	✓	✓	✓
Thermistor motor protection		--	✓	✓	✓	✓
Analog output		--	--	✓	✓	✓
Integrated remote RESET		--	✓	✓	✓	✓
Adjustable current limiting		--	✓	✓	✓	✓
Inside-delta circuit		--	--	--	✓	✓
Breakaway pulse		--	--	--	--	✓
Automatic parameterization		--	--	--	--	✓
Pump cleaning		--	--	--	--	✓
Condition monitoring		--	--	--	--	✓
User account administration		--	--	--	--	✓
Creep speed in both directions of rotation		--	--	--	--	✓
Reversing duty		--	--	--	--	✓
Reversing DC braking		--	--	--	--	✓
DC braking		--	--	--	--	✓
Dynamic DC braking		--	--	--	--	✓
Motor heating		--	--	--	--	✓
Communication function		--	--	✓	✓	✓
HMI module		--	--	✓	✓	✓
Operating measured value display		--	--	✓	✓	✓
Logbook		--	--	✓	✓	✓
Statistical data and slave pointer		--	--	✓	✓	✓
Trace function		--	--	--	--	✓
Programmable control I/Os		--	--	--	--	✓
Number of parameter sets		1	1	1	1	3
Parameterization software		--	--	--	--	✓
Number of controlled phases		2	2	2	3	3
Heavy starting CLASS 30		--	--	--	--	✓

SIRIUS 3RW soft starters
 Khởi động mềm SIRIUS 3RW

SIRIUS 3RW Soft starter Overview
 Tổng quan về khởi động mềm SIRIUS 3RW

Application - Ứng dụng	Basic Performance			General Performance	High Performance
	3RW30	3RW40	3RW50	3RW52	3RW55
Normal starting (CLASS 10)					
Pumps	Bơm	●	●	●	●
Pumps with special pump ramp-down ,(to prevent water hammer)	Bơm có dừng bơm chống búa nước			X	●
Heat pumps	Bơm nhiệt	●	●	●	●
Hydraulic pumps	Bơm ly tâm	X	●	●	●
Presses	Máy ép	X	●	●	●
Conveyor belts	Băng tải	X	●	●	●
Roller conveyors	Băng tải con lăn	X	●	●	●
Screw conveyors	Băng tải trục vít	X	●	●	●
Escalators	Thang cuốn		●	●	●
Piston compressors	Máy nén piston		●	●	●
Screw compressors	Máy nén trục vít		●	●	●
Small fans (1)	Quạt tải nhẹ		●	●	●
Centrifugal blowers	Máy thổi ly tâm		●	●	●
Bow thrusters	Chân vịt tàu		●	●	●
Heavy starting (CLASS 20)					
Stirrers	Máy khuấy		X	X	●
Extruders	Máy đùn		X	X	●
Lathes	Máy tiện		X	X	●
Milling machines	Máy phay		X	X	●
Very heavy starting (CLASS 30)					
Large fans (2)	Quạt tải nặng				●
Circular saws/bandsaws	Máy cưa đĩa / máy cưa vòng				●
Centrifuges	Máy li tâm				●
Mills	Cối xay				●
Crushers	Máy nghiền				●

- Recommended soft starter - Khởi động mềm được khuyến nghị sử dụng
 - X Possible soft starter - Khởi động mềm có thể sử dụng được
- 1) The mass inertia of the fan is <10 times the mass inertia of the motor.
 2) The mass inertia of the fan is ≥ 10 times the mass inertia of the motor.

Constraints - Tiêu chuẩn lựa chọn
 The selection and ordering data were determined for the following constraints (stand-alone installation without auxiliary fan)
 Mã hàng khởi động mềm trong bảng giá này được lựa chọn dựa trên các điều kiện giả định bên dưới

	3RW30	3RW40	3RW50	3RW52	3RW55
Normal starting (CLASS 10)					
Maximum starting time	3	10	10	10	20
Maximum starting current in % of motor current	300				
Maximum number of starts per hour	20	5	5	5	5



Simulation Tool for Soft Starters (STS)
 - The Simulation Tool for Soft Starters (STS) provides a convenient means of designing soft starters using a simple, quick and easy-to-use interface. Entering the motor and load data will simulate the application and prompt suggestions for suitable soft starters.
 - Simulation Tool for Soft Starters (STS) là phần mềm hỗ trợ lựa chọn khởi động mềm dựa trên các thông số motor, thông số tải và ứng dụng.
Download STS: <https://support.industry.siemens.com/cs/ww/en/view/101494917>

SIRIUS 3RW soft starters Khởi động mềm SIRIUS 3RW

- Standard IEC 60947-4
- 2 phases controlled
- Rated voltage (Ue) up to 480V
- Rated power from 1.1 to 55 kW (400 VAC)
- Bypass integration
- Soft starting from 0...20s
- Country of origin: EU

Basic Performance soft starters 3RW30 Khởi động mềm cơ bản 3RW30

- Tiêu chuẩn IEC 60947-4
- Loại điều khiển 2 pha
- Điện áp định mức (Ue) lên đến 480V
- Công suất định mức từ 1.1 đến 55kW (400VAC)
- Tích hợp sẵn bypass
- Khởi động mềm 0...20s
- Xuất xứ Châu Âu



3RW3013-1BB14



3RW3037-1BB14



3RV2925-5AB



3RT2946-4F



3RT2936-4EA2



3RA2921-1BA00

3RW30 soft starter, Ue = 200...480V, class 10, starting time 0...20s

Size	Ie(A) Dòng điện	P(kW) Công suất	Reference Mã hàng	Unit price Đơn giá	Reference Mã hàng	Unit price Đơn giá
Điện áp điều khiển						
Us = 110 ... 230 V AC/DC						
S00	3.6	1.5	3RW3013-1BB14	4,620,000	3RW3013-1BB04	4,620,000
S00	6.5	3	3RW3014-1BB14	5,194,000	3RW3014-1BB04	5,194,000
S00	9	4	3RW3016-1BB14	5,734,000	3RW3016-1BB04	5,734,000
S00	12.5	5.5	3RW3017-1BB14	6,476,000	3RW3017-1BB04	6,476,000
S00	17.6	7.5	3RW3018-1BB14	7,420,000	3RW3018-1BB04	7,420,000
S0	25	11	3RW3026-1BB14	8,668,000	3RW3026-1BB04	8,668,000
S0	32	15	3RW3027-1BB14	10,086,000	3RW3027-1BB04	10,086,000
S0	38	18.5	3RW3028-1BB14	12,481,000	3RW3028-1BB04	12,481,000
S2	45	22	3RW3036-1BB14	15,348,000	3RW3036-1BB04	15,348,000
S2	63	30	3RW3037-1BB14	18,687,000	3RW3037-1BB04	18,687,000
S2	72	37	3RW3038-1BB14	22,093,000	3RW3038-1BB04	22,093,000
S3	80	45	3RW3046-1BB14	25,433,000	3RW3046-1BB04	25,433,000
S3	106	55	3RW3047-1BB14	28,366,000	3RW3047-1BB04	28,366,000

3RW30 accessories - Phụ kiện cho 3RW30

Type Loại	Used for 3RW30 size Dùng cho 3RW30 size	Reference Mã hàng	Unit price Đơn giá
Three-phase infeed terminals Đầu nối cấp ngõ vào	S00, S0	3RV2925-5AB	244,000
Auxiliary terminals Đầu cực thay thế	S3	3RT2946-4F	176,000
Terminal covers for box terminals Bộ che đầu cực	S2	3RT2936-4EA2	100,000
	S3	3RT2946-4EA2	112,000
Link modules to motor starter protectors	3RW30 size	MSP size	3RT2946-4EA2
	S00	S00	3RA2921-1BA00
Phụ kiện nối giữa MSP và khởi động mềm	S0	S00/S0	3RA2921-1BA00
	S2	S2	3RA2931-1AA00
	S3	S3	3RA1941-1AA00

SIRIUS 3RW soft starters
Khởi động mềm SIRIUS 3RW

- Standard IEC 60947-4
- 2 phases controlled
- Rated voltage (Ue) up to 480V
- Rated power from 1.1 to 55 kW (400 VAC)
- Bypass integration
- Soft starting, soft stopping and overload protection
- Country of origin: EU

Basic Performance soft starters 3RW40
Khởi động mềm cơ bản 3RW40

- Tiêu chuẩn IEC 60947-4
- Loại điều khiển 2 pha
- Điện áp định mức (Ue) lên đến 480V
- Công suất định mức từ 1.1 đến 55kW (400VAC)
- Tích hợp sẵn bypass
- Khởi động mềm, dừng mềm và bảo vệ quá tải
- Xuất xứ Châu Âu



3RW4024-1BB14



3RW4024-1TB04



3RV2925-5AB



3RT2946-4F



3RT2936-4EA2

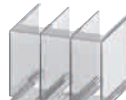

3RT1946-4EA1



3RW4928-8VB00



3RA2921-1BA00

3RW40 soft starter, Ue = 200...480V, class 10

Size	Ie(A) Dòng điện	P(kW) Công suất	Reference Mã hàng	Unit price Đơn giá	Reference Mã hàng	Unit price Đơn giá
Điện áp điều khiển			Us = 110 ... 250 V AC/DC		Us = 24 V AC/DC	
S0	12.5	5.5	3RW4024-1BB14	9,647,000	3RW4024-1BB04	9,647,000
S0	25	11	3RW4026-1BB14	11,334,000	3RW4026-1BB04	11,334,000
S0	32	15	3RW4027-1BB14	13,492,000	3RW4027-1BB04	13,492,000
S0	38	18.5	3RW4028-1BB14	16,157,000	3RW4028-1BB04	16,157,000
S2	45	22	3RW4036-1BB14	19,227,000	3RW4036-1BB04	19,227,000
S2	63	30	3RW4037-1BB14	22,834,000	3RW4037-1BB04	22,834,000
S2	72	37	3RW4038-1BB14	26,512,000	3RW4038-1BB04	26,512,000
S3	80	45	3RW4046-1BB14	29,783,000	3RW4046-1BB04	29,783,000
S3	106	55	3RW4047-1BB14	32,482,000	3RW4047-1BB04	32,482,000

3RW40 soft starter, Ue = 200...480V, class 10, with thermistor motor protection - 3RW40 có bảo vệ quá nhiệt động cơ

Size	Ie(A) Dòng điện	P(kW) Công suất	Reference Mã hàng	Unit price Đơn giá
Điện áp điều khiển Us = 24 V AC/DC				
S0	12.5	5.5	3RW4024-1TB04	12,682,000
S0	25	11	3RW4026-1TB04	14,504,000
S0	32	15	3RW4027-1TB04	16,696,000
S0	38	18.5	3RW4028-1TB04	19,362,000
S2	45	22	3RW4036-1TB04	22,093,000
S2	63	30	3RW4037-1TB04	25,600,000
S2	72	37	3RW4038-1TB04	29,344,000
S3	80	45	3RW4046-1TB04	32,752,000
S3	106	55	3RW4047-1TB04	35,415,000

3RW40 accessories - Phụ kiện cho 3RW40

Type Loại	Used for 3RW40 size Dùng cho 3RW40 size	Reference Mã hàng	Unit price Đơn giá	
Three-phase infeed terminals Đầu nối cáp ngõ vào	S0	3RV2925-5AB	244,000	
Auxiliary terminals	S3	3RT2946-4F	176,000	
Terminal covers for box terminals Bộ che đầu cực cho đầu nối kiểu box	S2	3RT2936-4EA2	100,000	
	S3	3RT2946-4EA2	112,000	
Terminal covers for cable lugs or busbar Bộ che đầu cực cho đầu nối kiểu đầu cáp	S3	3RT1946-4EA1	207,000	
Sealing cover Bộ che đầu cực cho đầu nối kiểu đầu cáp	S0, S2, S3	3RW4900-0PB10	439,000	
Fan Quạt tản nhiệt bổ sung	S0	3RW4928-8VB00	1,065,000	
	S2, S3	3RW4947-8VB00	2,209,000	
Link modules to motor starter protectors Phụ kiện nối giữa MSP và khởi động mềm	3RW30 size	MSP size		
	S0	S00/S0	3RA2921-1BA00	161,000
	S2	S2	3RA2931-1AA00	161,000
	S3	S3	3RA1941-1AA00	412,000

SIRIUS 3RW soft starters

Khởi động mềm SIRIUS 3RW

- Standard IEC 60947-4,
- Rated voltage (Ue) up to 480V - 2 phases controlled
- Rated power from 75 to 315 kW (400 VAC)
- Overload protection integration
- Analog output or Thermistor protection version
- Bypass integration
- HMI and communication module options available
- TIA intergration
- Country of origin: EU

Basic Performance soft starters 3RW50

Khởi động mềm cơ bản 3RW50

- Tiêu chuẩn IEC 60947-4
- Điện áp định mức (Ue) lên đến 480V - Điều khiển 2 pha
- Công suất định mức từ 75 đến 315 kW (400VAC)
- Tích hợp bảo vệ quá tải
- Phiên bản xuất tín hiệu analog hoặc bảo vệ quá nhiệt động cơ
- Tích hợp sẵn bypass
- Có tùy chọn màn hình điều khiển và module truyền thông
- Có khả năng tích hợp vào nền tảng TIA
- Xuất xứ Châu Âu



3RW5055-6AB14



3RW5077-6AB14

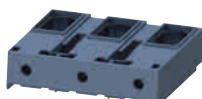

3RT1955-4G



3RT1956-4EA1



3RW5980-0CS00



3RW5980-0HF00



3RW5980-0HS00

3RW50 soft starter, Analog output, Ue = 200...600V, Class 10E - 3RW50, phiên bản xuất tín hiệu Analog

Size	Ie(A) Dòng điện	P(kW) Công suất	Reference Mã hàng	Unit price Đơn giá	Reference Mã hàng	Unit price Đơn giá
Điện áp điều khiển			Us = 110 ... 230 V AC/DC		Us = 24 V AC/DC	
S6	143	75	3RW5055-6AB14	48,743,000	3RW5055-6AB04	48,743,000
S6	171	90	3RW5056-6AB14	54,631,000	3RW5056-6AB04	54,631,000
S12	210	110	3RW5072-6AB14	60,846,000	3RW5072-6AB04	60,846,000
S12	250	132	3RW5073-6AB14	67,062,000	3RW5073-6AB04	67,062,000
S12	315	160	3RW5074-6AB14	73,277,000	3RW5074-6AB04	73,277,000
S12	370	200	3RW5075-6AB14	79,165,000	3RW5075-6AB04	79,165,000
S12	470	250	3RW5076-6AB14	85,380,000	3RW5076-6AB04	85,380,000
S12	570	315	3RW5077-6AB14	91,268,000	3RW5077-6AB04	91,268,000

3RW50 soft starter, Thermistor motor protection, Ue = 200...600V, Class 10E - 3RW50, phiên bản bảo vệ nhiệt động cơ

Size	Ie(A) Dòng điện	P(kW) Công suất	Reference Mã hàng	Unit price Đơn giá	Reference Mã hàng	Unit price Đơn giá
Điện áp điều khiển			Us = 110 ... 230 V AC/DC		Us = 24 V AC/DC	
S6	143	75	3RW5055-6TB14	48,743,000	3RW5055-6TB04	48,743,000
S6	171	90	3RW5056-6TB14	54,631,000	3RW5056-6TB04	54,631,000
S12	210	110	3RW5072-6TB14	60,846,000	3RW5072-6TB04	60,846,000
S12	250	132	3RW5073-6TB14	67,062,000	3RW5073-6TB04	67,062,000
S12	315	160	3RW5074-6TB14	73,277,000	3RW5074-6TB04	73,277,000
S12	370	200	3RW5075-6TB14	79,165,000	3RW5075-6TB04	79,165,000
S12	470	250	3RW5076-6TB14	85,380,000	3RW5076-6TB04	85,380,000
S12	570	315	3RW5077-6TB04	91,268,000	3RW5077-6TB04	91,268,000

3RW50 accessories - Phụ kiện cho 3RW50

Type Loại	Used for 3RW50 Dùng cho 3RW50	Reference Mã hàng	Unit price Đơn giá
Fan cover - Mặt che quạt	3RW50	3RW5985-0FC00	1,179,000
Box terminal block Đầu cực kiểu box	3RW505	Up to 70 mm ² 3RT1955-4G	662,000
	3RW507	Up to 120 mm ² 3RT1956-4G	936,000
	3RW507	Up to 240 mm ² 3RT1966-4G	2,592,000
Terminal covers for box terminals Bộ che đầu cực cho đầu nối kiểu box	3RW505	3RT1956-4EA2	300,000
	3RW507	3RT1966-4EA2	438,000
Terminal covers for cable lugs or busbar Bộ che đầu cực cho đầu nối kiểu đầu cáp	3RW505	3RT1956-4EA1	366,000
	3RW507	3RT1966-4EA1	539,000
Communication modules Module truyền thông	3RW50	PROFINET 3RW5980-0CS00	8,662,000
		PROFIBUS 3RW5980-0CP00	8,662,000
		EtherNet/IP 3RW5980-0CE00	8,662,000
		Modbus RTU 3RW5980-0CR00	8,662,000
		Modbus TCP 3RW5980-0CT00	8,662,000
COM connection cable - Cáp cho module truyền thông		0.3m 3RW5900-0CC00	843,000
HMI module Màn hình điều khiển	3RW50	High Feature 3RW5980-0HF00	8,761,000
		Standard 3RW5980-0HS00	3,031,000
IP65 door mounting kit for HMI		IP65 3RW5980-0HD00	1,010,000
HMI connection cable		5 m, round 3RW5980-0HC60	1,618,000
		2.5 m, round 3UF7933-0BA00-0	1,859,000
Cáp kết nối màn hình điều khiển		1.0 m, round 3UF7937-0BA00-0	1,678,000
		0.5 m, round 3UF7932-0BA00-0	1,498,000

SIRIUS 3RW soft starters Khởi động mềm SIRIUS 3RW

- Standard IEC 60947-4,
- Rated voltage (Ue) up to 480V -3 phases controlled
- Rated power from 75 to 315 kW (400 VAC)
- Overload protection integration
- Analog output or Thermistor protection version
- Bypass integration - Soft torque function
- HMI and communication module options available
- TIA intergration
- Country of origin: EU

General Performance soft starters 3RW52 Khởi động mềm phổ thông 3RW52

- Tiêu chuẩn IEC 60947-4
- Điện áp định mức (Ue) lên đến 480V - Điều khiển 3 pha
- Công suất định mức từ 75 đến 315 kW (400VAC)
- Tích hợp bảo vệ quá tải
- Phiên bản xuất tín hiệu analog hoặc bảo vệ quá nhiệt động cơ
- Tích hợp sẵn bypass - Kiểm soát momen Soft torque
- Có tùy chọn màn hình điều khiển và module truyền thông
- Có khả năng tích hợp vào nền tảng TIA
- Xuất xứ Châu Âu



3RW5213-1AC14



3RW5225-1AC14



3RW5235-6AC14



3RW5248-6AC14

3RW52 soft starter, Analog output, Ue = 200...480V, Class 10E - 3RW50, phiên bản xuất tín hiệu Analog

Điện áp điều khiển		Us = 110 ... 250 V AC/DC		Us = 24 V AC/DC	
Ie(A) Dòng điện	P(kW) Công suất	Reference Mã hàng	Unit price Đơn giá	Reference Mã hàng	Unit price Đơn giá
13	5.5	3RW5213-1AC14	19,553,000	3RW5213-1AC04	19,553,000
18	7.5	3RW5214-1AC14	21,556,000	3RW5214-1AC04	21,556,000
25	11	3RW5215-1AC14	23,917,000	3RW5215-1AC04	23,917,000
32	15	3RW5216-1AC14	26,607,000	3RW5216-1AC04	26,607,000
38	18.5	3RW5217-1AC14	29,657,000	3RW5217-1AC04	29,657,000
47	22	3RW5224-1AC14	33,704,000	3RW5224-1AC04	33,704,000
63	30	3RW5225-1AC14	37,631,000	3RW5225-1AC04	37,631,000
77	37	3RW5226-1AC14	41,218,000	3RW5226-1AC04	41,218,000
93	45	3RW5227-1AC14	45,472,000	3RW5227-1AC04	45,472,000
113	55	3RW5234-6AC14	51,360,000	3RW5234-6AC04	51,360,000
143	75	3RW5235-6AC14	61,174,000	3RW5235-6AC04	61,174,000
171	90	3RW5236-6AC14	70,988,000	3RW5236-6AC04	70,988,000
210	110	3RW5243-6AC14	82,764,000	3RW5243-6AC04	82,764,000
250	132	3RW5244-6AC14	96,504,000	3RW5244-6AC04	96,504,000
315	160	3RW5245-6AC14	114,198,000	3RW5245-6AC04	114,198,000
370	200	3RW5246-6AC14	133,831,000	3RW5246-6AC04	133,831,000
470	250	3RW5247-6AC14	157,390,000	3RW5247-6AC04	157,390,000
570	315	3RW5248-6AC14	177,022,000	3RW5248-6AC04	177,022,000

3RW52 soft starter, with Thermistor motor protection, Ue = 200...480V, Class 10E - Phiên bản bảo vệ nhiệt động cơ

Điện áp điều khiển		Us = 110 ... 250 V AC/DC		Us = 24 V AC/DC	
Ie(A) Dòng điện	P(kW) Công suất	Reference Mã hàng	Unit price Đơn giá	Reference Mã hàng	Unit price Đơn giá
13	5.5	3RW5213-1TC14	19,553,000	3RW5213-1TC04	19,553,000
18	7.5	3RW5214-1TC14	21,556,000	3RW5214-1TC04	21,556,000
25	11	3RW5215-1TC14	23,917,000	3RW5215-1TC04	23,917,000
32	15	3RW5216-1TC14	26,607,000	3RW5216-1TC04	26,607,000
38	18.5	3RW5217-1TC14	29,657,000	3RW5217-1TC04	29,657,000
47	22	3RW5224-1TC14	33,704,000	3RW5224-1TC04	33,704,000
63	30	3RW5225-1TC14	37,631,000	3RW5225-1TC04	37,631,000
77	37	3RW5226-1TC14	41,218,000	3RW5226-1TC04	41,218,000
93	45	3RW5227-1TC14	45,472,000	3RW5227-1TC04	45,472,000
113	55	3RW5234-6TC14	51,360,000	3RW5234-6TC04	51,360,000
143	75	3RW5235-6TC14	61,174,000	3RW5235-6TC04	61,174,000
171	90	3RW5236-6TC14	70,988,000	3RW5236-6TC04	70,988,000
210	110	3RW5243-6TC14	82,764,000	3RW5243-6TC04	82,764,000
250	132	3RW5244-6TC14	96,504,000	3RW5244-6TC04	96,504,000
315	160	3RW5245-6TC14	114,198,000	3RW5245-6TC04	114,198,000
370	200	3RW5246-6TC14	133,831,000	3RW5246-6TC04	133,831,000
470	250	3RW5247-6TC14	157,390,000	3RW5247-6TC04	157,390,000
570	315	3RW5248-6TC14	177,022,000	3RW5248-6TC04	177,022,000

SIRIUS 3RW soft starters

Khởi động mềm SIRIUS 3RW

- Standard IEC 60947-4,
- Rated voltage (Ue) up to 480V - -3 phases controlled
- Rated power from 75 to 315 kW (400 VAC)
- Overload protection integration
- Analog output or Thermistor protection version
- Bypass integration - Soft torque function
- HMI and communication module options available
- TIA intergration
- Country of origin: EU

General Performance soft starters 3RW52

Khởi động mềm phổ thông 3RW52

- Tiêu chuẩn IEC 60947-4
- Điện áp định mức (Ue) lên đến 480V - - Điều khiển 3 pha
- Công suất định mức từ 75 đến 315 kW (400VAC)
- Tích hợp bảo vệ quá tải
- Phiên bản xuất tín hiệu analog hoặc bảo vệ quá nhiệt động cơ
- Tích hợp sẵn bypass - Kiểm soát momen Soft torque
- Có tùy chọn màn hình điều khiển và module truyền thông
- Có khả năng tích hợp vào nền tảng TIA
- Xuất xứ Châu Âu



3RW5983-0FC00

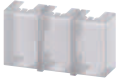

3RW5983-0TC20



3RW5980-0CS00



3RW5980-0HF00



3RW5980-0HS00

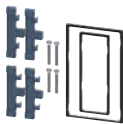

3RW5980-0HD00

3RW52 accessories - Phụ kiện cho 3RW52

Type Loại	Used for 3RW52 Dùng cho 3RW52	Reference Mã hàng	Unit price Đơn giá	
Fan cover - Mặt che quạt	3RW5216/17 (1x), 3RW5226/27 (2x), 3RW523 (2x)	3RW5983-0FC00	843,000	
	3RW524 (1x)	3RW5984-0FC00	1,179,000	
Terminal covers Bộ che đầu cực	3RW522 (2x), 3RW523 (2x)	3RW5983-0TC20	505,000	
	3RW524 (2x)	3RW5984-0TC20	672,000	
Communication modules Module truyền thông	3RW52	PROFINET	3RW5980-0CS00	8,662,000
		PROFIBUS	3RW5980-0CP00	8,662,000
		EtherNet/IP	3RW5980-0CE00	8,662,000
		Modbus RTU	3RW5980-0CR00	8,662,000
		Modbus TCP	3RW5980-0CT00	8,662,000
		High Feature	3RW5980-0HF00	8,761,000
HMI module Màn hình điều khiển	3RW52	Standard	3RW5980-0HS00	3,031,000
	IP65 door mounting kit for HMI Bộ phụ kiện gắn cửa tủ cho màn hình điều khiển	IP65		3RW5980-0HD00
5 m, round			3RW5980-0HC60	1,618,000
2.5 m, round			3UF7933-0BA00-0	1,859,000
1.0 m, round			3UF7937-0BA00-0	1,678,000
HMI connection cable Cáp kết nối màn hình điều khiển	0.5 m, round		3UF7932-0BA00-0	1,498,000

SIRIUS 3RW soft starters Khởi động mềm SIRIUS 3RW

- Standard IEC 60947-4,
- Rated voltage (Ue) up to 690V -3 phases controlled
- Rated power from 75 to 315 kW (400 VAC)
- Autoparameterization, Pump cleaning
- Analog output or Thermistor protection version
- Bypass integration - Soft torque function
- HMI and communication module options available
- TIA intergration
- Country of origin: EU

High performance soft starters 3RW55 Khởi động mềm cao cấp 3RW55

- Tiêu chuẩn IEC 60947-4
- Điện áp định mức (Ue) lên đến 480V - Điều khiển 3 pha
- Công suất định mức từ 5.5 đến 710 kW (400VAC)
- Tự động cài đặt thông số, làm sạch bơm
- Phiên bản xuất tín hiệu analog hoặc bảo vệ quá nhiệt động cơ
- Tích hợp sẵn bypass - Kiểm soát momen Soft torque
- Có tùy chọn màn hình điều khiển và module truyền thông
- Có khả năng tích hợp vào nền tảng TIA
- Xuất xứ Châu Âu



3RW5513-1HA14



3RW5552-6HA14



3RW5983-0FC00

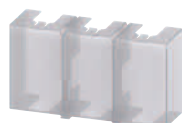

3RW5983-0TC20



3RW5980-0CS00

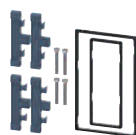

3RW5980-0HD00

3RW55 soft starter, Ue = 200...480V, Class 10E

Điện áp điều khiển		Us = 110 ... 250 V AC/DC		Us = 24 V AC/DC	
Ie(A) Dòng điện	P(kW) Công suất	Reference Mã hàng	Unit price Đơn giá	Reference Mã hàng	Unit price Đơn giá
13	5.5	3RW5513-1HA14	29,657,000	3RW5513-1HA04	29,657,000
18	7.5	3RW5514-1HA14	33,049,000	3RW5514-1HA04	33,049,000
25	11	3RW5515-1HA14	36,649,000	3RW5515-1HA04	36,649,000
32	15	3RW5516-1HA14	40,565,000	3RW5516-1HA04	40,565,000
38	18.5	3RW5517-1HA14	45,472,000	3RW5517-1HA04	45,472,000
47	22	3RW5524-1HA14	51,360,000	3RW5524-1HA04	51,360,000
63	30	3RW5525-1HA14	57,575,000	3RW5525-1HA04	57,575,000
77	37	3RW5526-1HA14	63,463,000	3RW5526-1HA04	63,463,000
93	45	3RW5527-1HA14	69,678,000	3RW5527-1HA04	69,678,000
113	55	3RW5534-6HA14	78,510,000	3RW5534-6HA04	78,510,000
143	75	3RW5535-6HA14	93,886,000	3RW5535-6HA04	93,886,000
171	90	3RW5536-6HA14	108,963,000	3RW5536-6HA04	108,963,000
210	110	3RW5543-6HA14	126,959,000	3RW5543-6HA04	126,959,000
250	132	3RW5544-6HA14	148,229,000	3RW5544-6HA04	148,229,000
315	160	3RW5545-6HA14	175,388,000	3RW5545-6HA04	175,388,000
370	200	3RW5546-6HA14	205,818,000	3RW5546-6HA04	205,818,000
470	250	3RW5547-6HA14	241,724,000	3RW5547-6HA04	241,724,000
570	315	3RW5548-6HA14	272,143,000	3RW5548-6HA04	272,143,000
630	355	3RW5552-6HA14	302,236,000	3RW5552-6HA04	302,236,000
720	400	3RW5553-6HA14	333,637,000	3RW5553-6HA04	333,637,000
840	450	3RW5554-6HA14	363,075,000	3RW5554-6HA04	363,075,000
1100	560	3RW5556-6HA14	421,951,000	3RW5556-6HA04	421,951,000
1280	710	3RW5558-6HA14	484,099,000	3RW5558-6HA04	484,099,000

3RW55 accessories - Phụ kiện cho 3RW55

Type Loại	Used for 3RW52 Dùng cho 3RW52	Reference Mã hàng	Unit price Đơn giá
Fan cover - Mặt che quạt	3RW551 (1x), 3RW552 (2x), 3RW553 (2x)	3RW5983-0FC00	843,000
	3RW554 (1x)	3RW5984-0FC00	1,179,000
	3RW555 (3x)	3RW5985-0FC00	1,179,000
	3RW552 (2x), 3RW553 (2x)	3RW5983-0TC20	505,000
Terminal covers Bộ che đầu cực	3RW554 (2x)	3RW5984-0TC20	672,000
	3RW55		
Communication modules Module truyền thông	PROFINET	3RW5980-0CS00	8,662,000
	PROFIBUS	3RW5980-0CP00	8,662,000
	EtherNet/IP	3RW5980-0CE00	8,662,000
	Modbus RTU	3RW5980-0CR00	8,662,000
	Modbus TCP	3RW5980-0CT00	8,662,000
IP65 door mounting kit for HMI	IP65	3RW5980-0HD00	1,010,000
HMI connection cable Cáp kết nối màn hình điều khiển	5 m, round	3UF980-0HC60	1,618,000
	2.5 m, round	3UF7933-0BA00-0	1,859,000
	1.0 m, round	3UF7937-0BA00-0	1,678,000
	0.5 m, round	3UF7932-0BA00-0	1,498,000

Commanding and Signaling Devices Thiết bị công tắc, nút nhấn, đèn báo

3SB6 lights, push buttons and switches Công tắc, nút nhấn, đèn báo dòng 3SB6

The 3SB6 series of pushbuttons and indicator lights distinguishes itself with a high degree of functionality as well as a modern industrial design. The modular series provides a high degree of flexibility: Multiple contact blocks can be combined with both plastic and metal actuators.

Dòng đèn báo nút nhấn 3SB6 được thiết kế với tính năng phong phú và kiểu dáng công nghiệp hiện đại. Thiết kế dạng module linh hoạt: nhiều tiếp điểm có thể kết hợp với các loại công tắc nút nhấn khác nhau. Có tùy chọn thiết kế nhựa hoặc kim loại

3SB6 Indicator lights, LED, compact, Ø 22 mm - Đèn báo 3SB6, LED, dạng compact, Ø 22 mm

Color Màu sắc	24V AC/DC		110V AC/DC			
	Reference Mã hàng	Unit price Đơn giá	Reference Mã hàng	Unit price Đơn giá		
Đỏ	3SB6213-6AA20-1AA0	113,000	3SB6215-6AA20-1AA0	113,000	 3SB6213-6AA20-1AA0	
Vàng	3SB6213-6AA30-1AA0	113,000	3SB6215-6AA30-1AA0	113,000		
Xanh lục	3SB6213-6AA40-1AA0	113,000	3SB6215-6AA40-1AA0	113,000		
Xanh lam	3SB6213-6AA50-1AA0	113,000	3SB6215-6AA50-1AA0	113,000		
Trắng	3SB6213-6AA60-1AA0	113,000	3SB6215-6AA60-1AA0	113,000		
	220V AC		220V DC		380V AC	
Đỏ	3SB6216-6AA20-1AA0	113,000	3SB6217-6AA20-1AA0	113,000	3SB6218-6AA20-1AA0	113,000
Vàng	3SB6216-6AA30-1AA0	113,000	3SB6217-6AA30-1AA0	113,000	3SB6218-6AA30-1AA0	113,000
Xanh lục	3SB6216-6AA40-1AA0	113,000	3SB6217-6AA40-1AA0	113,000	3SB6218-6AA40-1AA0	113,000
Xanh lam	3SB6216-6AA50-1AA0	113,000	3SB6217-6AA50-1AA0	113,000	3SB6218-6AA50-1AA0	113,000
Trắng	3SB6216-6AA60-1AA0	113,000	3SB6217-6AA60-1AA0	113,000	3SB6218-6AA60-1AA0	113,000

3SB6 Pushbuttons with flat button, momentary, Ø 22 mm - Nút nhấn 3SB6 dạng phẳng, nhấn nhả, Ø 22 mm



3SB6110-0AB30-1BA0

Color Màu sắc	Contacts Tiếp điểm	Reference Mã hàng	Unit price Đơn giá
Đen	NO	3SB6110-0AB10-1BA0	161,000
Đỏ	NC	3SB6110-0AB20-1CA0	161,000
Vàng	NO	3SB6110-0AB30-1BA0	161,000
Xanh lục	NO	3SB6110-0AB40-1BA0	161,000
Xanh lam	NO	3SB6110-0AB50-1BA0	161,000
Trắng	NO	3SB6110-0AB60-1BA0	161,000

Illuminated LED pushbuttons with flat button, momentary, Ø 22 mm - Nút nhấn 3SB6 có đèn LED, dạng phẳng, nhấn nhả, Ø 22 mm

Color Màu sắc	Contacts Tiếp điểm	24V AC/DC		110V AC/DC		220 V AC	
		Reference Mã hàng	Unit price Đơn giá	Reference Mã hàng	Unit price Đơn giá	Reference Mã hàng	Unit price Đơn giá
Đỏ	NC	3SB6113-0DB20-1CA0	495,000	3SB6115-0DB20-1CA0	553,000	3SB6116-0DB20-1CA0	673,000
Vàng	NO	3SB6113-0DB30-1BA0	495,000	3SB6115-0DB30-1BA0	553,000	3SB6116-0DB30-1BA0	673,000
Xanh lục	NO	3SB6113-0DB40-1BA0	495,000	3SB6115-0DB40-1BA0	553,000	3SB6116-0DB40-1BA0	673,000
Xanh lam	NO	3SB6113-0DB50-1BA0	495,000	3SB6115-0DB50-1BA0	553,000	3SB6116-0DB50-1BA0	673,000
Trắng	NO	3SB6113-0DB60-1BA0	495,000	3SB6115-0DB60-1BA0	553,000	3SB6116-0DB60-1BA0	673,000

Mushroom pushbuttons Ø 40 mm, momentary - Nút nhấn đầu nấm, đường kính đầu nấm Ø 40 mm, nhấn nhả



3SB6110-1BC20-1CA0

Color Màu sắc	Contacts Tiếp điểm	Reference Mã hàng	Unit price Đơn giá
Đen	NO	3SB6110-1BC10-1BA0	228,000
Đỏ	NC	3SB6110-1BC20-1CA0	228,000
Vàng	NO	3SB6110-1BC30-1BA0	228,000
Xanh lục	NO	3SB6110-1BC40-1BA0	228,000
Xanh lam	NO	3SB6110-1BC50-1BA0	228,000
Trắng	NO	3SB6110-1BC60-1BA0	228,000

Commanding and Signaling Devices Thiết bị công tắc, nút nhấn, đèn báo

3SB6 lights, push buttons and switches Công tắc, nút nhấn, đèn báo dòng 3SB6

The 3SB6 series of pushbuttons and indicator lights distinguishes itself with a high degree of functionality as well as a modern industrial design. The modular series provides a high degree of flexibility: Multiple contact blocks can be combined with both plastic and metal actuators.

Dòng đèn báo nút nhấn 3SB6 được thiết kế với tính năng phong phú và kiểu dáng công nghiệp hiện đại. Thiết kế dạng module linh hoạt: nhiều tiếp điểm có thể kết hợp với các loại công tắc nút nhấn khác nhau. Có tùy chọn thiết kế nhựa hoặc kim loại

Pushbuttons with flat button, latching, Ø 22 mm - Nút nhấn giữ (chưa bao gồm tiếp điểm phụ), Ø 22 mm



3SB6010-0AA30-0YA0

Color Màu sắc	Reference Mã hàng	Unit price Đơn giá
Đen ●	3SB6010-0AA10-0YA0	167,000
Đỏ ●	3SB6010-0AA20-0YA0	167,000
Vàng ●	3SB6010-0AA30-0YA0	167,000
Xanh lục ●	3SB6010-0AA40-0YA0	167,000
Xanh lam ●	3SB6010-0AA50-0YA0	167,000
Trắng ○	3SB6010-0AA60-0YA0	167,000

EMERGENCY-STOP pushbuttons, Ø 40 mm - Nút dừng khẩn Ø 40 mm



Action Cách tác động	Contacts Tiếp điểm	Reference Mã hàng	Unit price Đơn giá
Twist to release Xoay để mở	1NC	3SB6110-1HB20-1CA0	398,000
Pull to release Kéo để mở	1NC	3SB6110-1HA20-1CA0	390,000
Key to release Mở bằng chìa	1NC	3SB6110-1HD20-1CA0	592,000

Selector switches Ø 22 mm - Công tắc xoay Ø 22 mm

		Short handle - Tay thao tác ngắn		Long handle - Tay thao tác dài	
Position Số vị trí	Contacts Tiếp điểm	Reference Mã hàng	Unit price Đơn giá	Reference Mã hàng	Unit price Đơn giá
2	NO	3SB6110-2AA10-1BA0	267,000	3SB6110-2BA10-1BA0	354,000
3	2NO	3SB6110-2AL10-1NA0	304,000	3SB6110-2BL10-1NA0	384,000
3	2NO	3SB6110-2AM10-1NA0	359,000	3SB6110-2BM10-1NA0	453,000
3	2NO	3SB6110-2AN10-1NA0	359,000	3SB6110-2BN10-1NA0	453,000
3	2NO	3SB6110-2AP10-1NA0	359,000	3SB6110-2BP10-1NA0	453,000

Key-operated switches Ø 22 mm - Công tắc xoay có khóa Ø 22 mm

Position Số vị trí	Contacts Tiếp điểm	Reference Mã hàng	Unit price Đơn giá
2	NO	3SB6110-4AA01-1BA0	566,000
2	NO	3SB6110-4AA11-1BA0	566,000
2	NO	3SB6110-4AA21-1BA0	566,000
3	2NO	3SB6110-4AL01-1NA0	627,000
3	2NO	3SB6110-4AL11-1NA0	627,000
3	2NO	3SB6110-4AM01-1NA0	627,000

Auxiliary contacts for 3SB6 - Tiếp điểm phụ cho công tắc, nút nhấn 3SB6



Contacts Tiếp điểm	Reference Mã hàng	Unit price Đơn giá
NO	3SB6400-1AA10-1BA0	76,000
NC	3SB6400-1AA10-1CA0	76,000

Commanding and Signaling Devices Thiết bị công tắc, nút nhấn, đèn báo

Degree of protection IP66, IP67, IP69 (IP69K)
Service life of 100 000 hours thanks to use of LEDs
Mechanical endurance of 10×10^6 operating cycles
Standards IEC/EN 60947-1, IEC/EN 60947-5-1, IEC/EN 60947-5-5

3SU1 lights, push buttons and switches Công tắc, nút nhấn, đèn báo dòng 3SU1

Cấp độ bảo vệ IP66, IP67, IP69 (IP69K)
Độ bền 100 000 giờ nhờ vào sử dụng đèn LED
Độ bền cơ học 10 triệu lần đóng cắt
Tiêu chuẩn IEC/EN 60947-1, IEC/EN 60947-5-1, IEC/EN 60947-5-5



3SU1201-6AB50-1AA0



3SU1100-0AB40-1BA0



3SU1102-0AB40-1BA0



3SU1100-1BA20-1CA0



3SU1100-1HA20-1FG0



3SU1100-2BF60-1BA0



3SU1100-4BF11-1BA0

3SU1 Indicator lights, LED, compact, Ø 22 mm - Đèn báo 3SU1, LED, dạng compact, Ø 22 mm

Color Màu sắc	24V AC/DC		110V AC		220V AC	
	Reference Mã hàng	Unit price Đơn giá	Reference Mã hàng	Unit price Đơn giá	Reference Mã hàng	Unit price Đơn giá
Cam	3SU1201-6AB00-1AA0	(*)	3SU1201-6AC00-1AA0	(*)	3SU1201-6AF00-1AA0	(*)
Đỏ	3SU1201-6AB20-1AA0	(*)	3SU1201-6AC20-1AA0	(*)	3SU1201-6AF20-1AA0	(*)
Vàng	3SU1201-6AB30-1AA0	(*)	3SU1201-6AC30-1AA0	(*)	3SU1201-6AF30-1AA0	(*)
Xanh lục	3SU1201-6AB40-1AA0	(*)	3SU1201-6AC40-1AA0	(*)	3SU1201-6AF40-1AA0	(*)
Xanh lam	3SU1201-6AB50-1AA0	(*)	3SU1201-6AC50-1AA0	(*)	3SU1201-6AF50-1AA0	(*)
Trắng	3SU1201-6AB60-1AA0	(*)	3SU1201-6AC60-1AA0	(*)	3SU1201-6AF60-1AA0	(*)
Trong suốt	3SU1201-6AB70-1AA0	(*)	3SU1201-6AC70-1AA0	(*)	3SU1201-6AF70-1AA0	(*)

3SU1 Pushbuttons with flat button, momentary, Ø 22 mm - Nút nhấn 3SU1, dạng phẳng, nhấn nhả, Ø 22 mm



3SU1100-0AB40-1BA0

Color Màu sắc	Contacts Tiếp điểm	Reference Mã hàng	Unit price Đơn giá
Đen	NO	3SU1100-0AB10-1BA0	(*)
Đỏ	NC	3SU1100-0AB20-1CA0	(*)
Vàng	NO	3SU1100-0AB30-1BA0	(*)
Xanh lục	NO	3SU1100-0AB40-1BA0	(*)
Xanh lam	NO	3SU1100-0AB50-1BA0	(*)
Trắng	NO	3SU1100-0AB60-1BA0	(*)

Illuminated LED pushbuttons with flat button, momentary, Ø 22 mm - Nút nhấn 3SU1 có đèn LED, dạng phẳng, nhấn nhả, Ø 22 mm

Color Màu sắc	Contacts Tiếp điểm	24V AC/DC		110V AC		220 V AC	
		Reference Mã hàng	Unit price Đơn giá	Reference Mã hàng	Unit price Đơn giá	Reference Mã hàng	Unit price Đơn giá
Đỏ	NC	3SU1102-0AB20-1CA0	(*)	3SU1103-0AB20-1CA0	(*)	3SU1106-0AB20-1CA0	(*)
Vàng	NO	3SU1102-0AB30-1BA0	(*)	3SU1103-0AB30-1BA0	(*)	3SU1106-0AB30-1BA0	(*)
Xanh lục	NO	3SU1102-0AB40-1BA0	(*)	3SU1103-0AB40-1BA0	(*)	3SU1106-0AB40-1BA0	(*)
Xanh lam	NO	3SU1102-0AB50-1BA0	(*)	3SU1103-0AB50-1BA0	(*)	3SU1106-0AB50-1BA0	(*)
Trắng	NO	3SU1102-0AB60-1BA0	(*)	3SU1103-0AB60-1BA0	(*)	3SU1106-0AB60-1BA0	(*)

Mushroom pushbuttons Ø 40 mm, pull to unlatch - Nút nhấn đầu nấm, đường kính đầu nấm Ø 40 mm, kéo để nhả



Color Màu sắc	Contacts Tiếp điểm	Reference Mã hàng	Unit price Đơn giá
Đỏ	NC	3SU1100-1BA20-1CA0	(*)
	NO + NC	3SU1100-1BA20-1FA0	(*)

EMERGENCY STOP mushroom pushbuttons, Ø 40 mm - Nút dừng khẩn Ø 40 mm



3SU1100-1HA20-1FG0

Action Cách tác động	Contacts Tiếp điểm	Reference Mã hàng	Unit price Đơn giá
Pull to unlatch	1NO+1NC	3SU1100-1HA20-1FG0	(*)
Rotate to unlatch	1NC	3SU1100-1HB20-1CG0	(*)
	2NC	3SU1100-1HB20-1PG0	(*)
	1NO+1NC	3SU1100-1HB20-1FG0	(*)





Commanding and Signaling Devices Thiết bị công tắc, nút nhấn, đèn báo

Degree of protection IP66, IP67, IP69 (IP69K)
Service life of 100 000 hours thanks to use of LEDs
Mechanical endurance of 10×10^6 operating cycles
Standards IEC/EN 60947-1, IEC/EN 60947-5-1, IEC/EN 60947-5-5



3SU1 lights, push buttons and switches Công tắc, nút nhấn, đèn báo dòng 3SU1

Cấp độ bảo vệ IP66, IP67, IP69 (IP69K)
Độ bền 100 000 giờ nhờ vào sử dụng đèn LED
Độ bền cơ học 10 triệu lần đóng cắt
Tiêu chuẩn IEC/EN 60947-1, IEC/EN 60947-5-1, IEC/EN 60947-5-5

Selector switches Ø 22 mm - Công tắc xoay Ø 22 mm

 3SU1100-2BF60-1BA0	Position Số vị trí		Contacts Tiếp điểm	Reference Mã hàng	Unit price Đơn giá
	2		Latching, 90°	NO 1NO+1NC	3SU1100-2BF60-1BA0 3SU1100-2BF60-1MA0
3		Momentary contact reset from left + right	2NO	3SU1100-2BM60-1NA0	(*)
			2NO+2NC	3SU1100-2BM60-1LA0	(*)
		Latching, 2x45°	2NO 2NO+2NC	3SU1100-2BL60-1NA0 3SU1100-2BL60-1LA0	(*) (*)

Key-operated switches Ø 22 mm - Công tắc xoay có khóa Ø 22 mm

 3SU1100-4BF11-1BA0	Position Số vị trí		Contacts Tiếp điểm	Reference Mã hàng	Unit price Đơn giá
	2		With RONIS lock,	NO 1NO+1NC	3SU1100-4BF11-1BA0 3SU1100-4BF11-1FA0
3		2NO		3SU1100-4BL11-1NA0	(*)

Accessories for 3SU1 - Tiếp điểm phụ cho công tắc, nút nhấn 3SU1

Contact - Tiếp điểm

	Position Số vị trí	Reference Mã hàng	Unit price Đơn giá
	NO	3SU1400-1AA10-1BA0	(*)
NC	3SU1400-1AA10-1CA0	(*)	
2NO	3SU1400-1AA10-1DA0	(*)	
2NC	3SU1400-1AA10-1EA0	(*)	

Holder - Đế

 3SU1500-0AA10-0AA0	Position Số vị trí	Reference Mã hàng	Unit price Đơn giá
	3x without module Đế 3 vị trí	3SU1500-0AA10-0AA0	(*)

Commanding and Signaling Devices Thiết bị công tắc, nút nhấn, đèn báo

Enclosed SIRIUS ACT pushbuttons and indicator lights are used as hand-operated control devices for separately allocated control units and cabinets. The devices are suitable for use in any climate and all have IP66, IP67, IP69 (IP69K) degree of protection, including those with cable glands. Standards IEC/EN 60947-5-1

Pushbuttons and indicator lights in the enclosure Nút nhấn, đèn báo đồng 3SU1 gắn hộp

Nút nhấn, đèn báo gắn hộp 3SU1 được sử dụng như bộ điều khiển bằng tay được đặt ở ngoài tủ điều khiển. Thiết bị phù hợp để sử dụng ở mọi điều kiện khí hậu và có IP66, IP67, IP69 và IP69K, bao gồm trường hợp có sử dụng ốc siết cáp. Tiêu chuẩn IEC/EN 60947-5-1



3SU1801-0NA00-2AA2



3SU1801-0NN00-2AA2



3SU1801-0NA00-2AC2



3SU1801-0AB00-2AB1



3SU1801-0AC00-2AB1



3SU1802-0AB00-2AB1



3SU1803-0AB00-2AB1

Enclosures with EMERGENCY STOP - Hộp nút dừng khẩn

Version Loại	Contacts Tiếp điểm	Reference Mã hàng	Unit price Đơn giá
Rotate to unlatch - Xoay để mở	1NC	3SU1801-0NA00-2AA2	(*)
	2NC	3SU1801-0NB00-2AA2	(*)
	1NO+1NC	3SU1801-0NP00-2AA2	(*)
Key-operated release - mở với chìa khóa	1NO+1NC	3SU1801-0NN00-2AA2	(*)
Rotate to unlatch - Xoay để mở Hộp có tấm chắn bảo vệ	1NC	3SU1801-0NA00-2AC2	(*)
	2NC	3SU1801-0NB00-2AC2	(*)

Enclosures with one STAR/STOP function - Hộp điều khiển 1 nút nhấn chạy hoặc dừng

Version Loại	Contacts Tiếp điểm	Marking Dấu nhãn	Reference Mã hàng	Unit price Đơn giá
Green button - Nút nhấn RUN - I	1NO	I	3SU1801-0AB00-2AB1	(*)
Red button - Nút nhấn STOP - O	1NC	O	3SU1801-0AC00-2AB1	(*)

Enclosures with STAR and STOP function - Hộp điều khiển 2 nút nhấn chạy và dừng

Version Loại	Contacts Tiếp điểm	Marking Dấu nhãn	Reference Mã hàng	Unit price Đơn giá
Red / green button	1NO + 1NC	O - I	3SU1802-0AB00-2AB1	(*)

Enclosures with STAR/ STOP function and indicator light - Hộp điều khiển 2 nút nhấn chạy/dừng và một đèn báo

Version Loại	Contacts Tiếp điểm	Marking Dấu nhãn	Reference Mã hàng	Unit price Đơn giá
Red / green button White indicator light	1NO + 1NC	O - I	3SU1803-0AB00-2AB1	(*)

Commanding and Signaling Devices Thiết bị công tắc, nút nhấn, đèn báo

8WD42 signaling columns Đèn tầng báo hiệu 8WD42

8WD42 signaling columns

- Thermoplast enclosure, diameter 50 mm
- Degree of protection IP54
- Up to four elements can be mounted between the connection element and the cover

Đèn tầng báo hiệu 8WD42

- Tìết kế nhựa chịu nhiệt, đường kính 50mm
- Cấp độ bảo vệ IP54
- Có thể lắp tối đa 4 tầng đèn



8WD4250-5AB



8WD4250-5AB



8WD4250-5AC



8WD4250-5AC



8WD4250-5AE



8WD4250-5AE



8WD4208-0AA



8WD4308-0DB



8WD4408-0DF



8WD4208-0EF



8WD4308-0DD

Acoustic elements - Còi báo hiệu

		Reference Mã hàng	Unit price Đơn giá
Buzzer elements, 85 dB,	24 AC/DC	8WD4220-0FA	(*)
tone frequency approx	115 AC/DC	8WD4240-0FA	(*)
2 300 Hz,	230 AC	8WD4250-0FA	(*)

Light elements with integrated LED - Đèn tầng với LED

Color Màu sắc	Reference Mã hàng	Unit price Đơn giá	Reference Mã hàng	Unit price Đơn giá
Continuous light elements - Đèn sáng liên tục				
		230V AC	24V AC/DC	
Red Đỏ	8WD4250-5AB	(*)	8WD4220-5AB	(*)
Green Xanh lục	8WD4250-5AC	(*)	8WD4220-5AC	(*)
Yellow Vàng	8WD4250-5AD	(*)	8WD4220-5AD	(*)
Clear Trong suốt	8WD4250-5AE	(*)	8WD4220-5AE	(*)
Blue Xanh lam	8WD4250-5AF	(*)	8WD4220-5AF	(*)
Blinklight elements - Đèn nhấp nháy				
		230V AC	24V AC/DC	
Red Đỏ	8WD4250-5BB	(*)	8WD4220-5BB	(*)
Green Xanh lục	8WD4250-5BC	(*)	8WD4220-5BC	(*)
Yellow Vàng	8WD4250-5BD	(*)	8WD4220-5BD	(*)
Clear Trong suốt	8WD4250-5BE	(*)	8WD4220-5BE	(*)
Blue Xanh lam	8WD4250-5BF	(*)	8WD4220-5BF	(*)

Connection elements - Đế kết nối và nắp đèn

For mounting on pipes, floors and brackets
Essential part for assembling the signaling columns
Nắp và đế đèn để gắn lên chân đèn. Phụ kiện bắt buộc để lắp bộ đèn tín hiệu.

Reference Mã hàng	Unit price Đơn giá
8WD4208-0AA	(*)

Mounting - Phụ kiện để gắn đèn

Component Thành phần	Version Loại	Reference Mã hàng	Unit price Đơn giá
Feet, single	Plastic, for mounting on pipes	Chân gắn lên ống	8WD4308-0DB (*)
Chân đèn	Plastic, for floor mounting	Chân gắn lên ống >400mm	8WD4308-0DC (*)
	Metal, for pipe lengths > 400 mm	Chân gắn trực tiếp	8WD4208-0DE (*)
Adjustable-angle feet	Plastic, for mounting on pipes	Chân gắn lên ống	8WD4408-0DF (*)
Pipes, single Ống nối dài	Length 100 mm	Chân gắn lên ống	8WD4308-0EE (*)
	Length 150 mm		8WD4308-0EA (*)
	Length 250 mm		8WD4308-0EB (*)
	Length 400 mm		8WD4308-0ED (*)
	Length 1 000 mm		8WD4308-0DD (*)
Sockets for feet	Side cable outlet		8WD4308-0DE (*)
Đế cắm cho chân đèn	Side cable outlet, with magnetic fixing		8WD4408-0CC (*)
Brackets for mounting with foot			8WD4208-0CD (*)
Brackets for wall mounting			8WD4208-0EH (*)
Adapters for single-hole mounting			8WD4208-0EH (*)

Coupling relays Rơ-le trung gian

LZS coupling relays from 2 to 4 CO
Ith from 6 to 12A
Test button function and indication flag
easy for debugging and maintenance.

LZS coupling relays Rơ-le trung gian dòng LZS

Rơ-le trung gian LZS từ 2 đến 4 CO
Dòng Ith từ 6A đến 12A
Có nút kiểm tra và cờ chỉ thị để dễ dàng chẩn đoán lỗi



LZX:PT270024



LZS:PT78720



LZS:PTML0024



LZS:PTMG0024



LZS:PTMU0524



LZS:PT17021



LZS:PT17040

LZS coupling relays With test bracket and mechanical switch position indicator, without LED

Rơ-le LZS, có nút Test và chỉ thị trạng thái đồng mở, không có đèn LED

Contacts Tiếp điểm	Ith (A) Dòng định mức	Coil voltage Điện áp cuộn dây	Reference Mã hàng	Unit price Đơn giá
2CO	12 A	24V DC	LZX:PT270024	255,000
		24V AC	LZX:PT270524	255,000
		115V DC	LZX:PT270615	295,000
		230V AC	LZX:PT270730	295,000
3CO	10 A	24V DC	LZX:PT370024	255,000
		24V AC	LZX:PT370524	255,000
		115V DC	LZX:PT370615	295,000
		230V AC	LZX:PT370730	295,000
4CO	6 A	24V DC	LZX:PT570024	255,000
		24V AC	LZX:PT570524	255,000
		115V DC	LZX:PT570615	295,000
		230V AC	LZX:PT570730	295,000

Socket for LZS coupling relays - Đế cho rơ-le LZS

Contacts Tiếp điểm	Reference Mã hàng	Unit price Đơn giá
Socket for LZS coupling relays - Đế cho rơ-le LZS		
2CO	LZS:PT78720	181,000
3CO	LZS:PT78730	181,000
4CO	LZS:PT78740	181,000

Plug-in bases with logical separation - Screw terminals - Để tách vị trí chân, loại vặn vít

2CO	LZS:PT78722	181,000
4CO	LZS:PT78742	181,000

Plug-in bases with logical separation - Plug-in terminals - Để tách vị trí chân, loại cắm dây

2CO	LZS:PT7872P	201,000
4CO	LZS:PT7874P	218,000

LED modules for LZS - Module đèn LED cho rơ-le LZS

Color Màu sắc	Type Loại	Voltage Điện áp	Reference Mã hàng	Unit price Đơn giá
Red - Đỏ	With freewheel diode	24V DC	LZS:PTML0024	118,000
		24 AC/DC	LZS:PTML0524	118,000
	Without freewheel diode	110 ... 230 AC/DC	LZS:PTML0730	118,000
Green - Xanh	With freewheel diode	24V DC	LZS:PTMG0024	125,000
		24 AC/DC	LZS:PTMG0524	125,000
	Without freewheel diode	110 ... 230 AC/DC	LZS:PTMG0730	125,000

Other accessories for LZS

Color Màu sắc	Voltage Điện áp	Reference Mã hàng	Unit price Đơn giá
RC elements	6 ... 60 AC	LZS:PTMU0524	193,000
	110 ... 230 AC	LZS:PTMU0730	193,000
Freewheel diodes with connection to A1	6 ... 230 DC	LZS:PTMT00A0	81,000
Fixing/ejection brackets for PT base with logical separation (100pcs)		LZS:PT17021	1,296,000
Fixing/ejection brackets for standard plug-in base without logical separation (100pcs)		LZS:PT17024	1,313,000
Labels (100pcs)		LZS:PT17040	926,000

Coupling relays

Rơ-le trung gian

LZS RT coupling relays from 1 to 2 CO, compact design
Ith from 6 to 16A

LZS RT coupling relays

Rơ-le trung gian dòng LZS RT

Rơ-le trung gian LZS RT 1 hoặc 2 CO, kích thước nhỏ gọn
Dòng Ith từ 6A đến 16A



LZS:RT3A4L24



LZX:RT314024



LZS:RT78725



LZS:PTML0024



LZS:PTMU0524



LZS:RT17016

Complete units with standard plug-in base

Trọn bộ rơ-le trung gian với đế tiêu chuẩn

Contacts Tiếp điểm	Coil voltage Điện áp cuộn dây	Reference Mã hàng	Unit price Đơn giá
1CO	24V DC	LZS:RT3A4L24	653,000
	24V AC	LZS:RT3A4R24	653,000
	115V AC	LZS:RT3A4S15	759,000
	230V AC	LZS:RT3A4T30	759,000
2CO	24V DC	LZS:RT4A4L24	688,000
	24V AC	LZS:RT4A4R24	688,000
	115V DC	LZS:RT4A4S15	786,000
	230V AC	LZS:RT4A4T30	786,000

Individual modules for customer assembly, RT series

Rơ-le dạng mô-đun rời cho khách hàng tự lắp ráp, dòng RT

Print relays - rơ-le

Contacts Tiếp điểm	Coil voltage Điện áp cuộn dây	Reference Mã hàng	Unit price Đơn giá
1CO	24V DC	LZX:RT314024	172,000
	24V AC	LZX:RT314524	172,000
	115V AC	LZX:RT314615	287,000
	230V AC	LZX:RT314730	287,000
2CO	12V DC	LZX:RT424012	205,000
	24V DC	LZX:RT424024	205,000
	24V AC	LZX:RT424524	205,000
	115V AC	LZX:RT424615	324,000
	230V AC	LZX:RT424730	324,000

Standard plug-in bases - Screw terminals - Đế tiêu chuẩn, loại vặn vít

LZS:RT78725	218,000
-------------	---------

LED modules for LZS - Mô-đun đèn LED cho rơ-le LZS

Red - Đỏ	With freewheel diode	24V DC	LZS:PTML0024	118,000
	Without freewheel diode	24 AC/DC	LZS:PTML0524	118,000
		110 ... 230 AC/DC	LZS:PTML0730	118,000
Green - Xanh	With freewheel diode	24V DC	LZS:PTMG0024	125,000
	Without freewheel diode	24 AC/DC	LZS:PTMG0524	125,000
		110 ... 230 AC/DC	LZS:PTMG0730	125,000

Other accessories for LZS - Các phụ kiện khác

RC elements	6 ... 60 AC	LZS:PTMU0524	193,000
	110 ... 230 AC	LZS:PTMU0730	193,000
Freewheel diodes with connection to A1	6 ... 230 DC	LZS:PTMT00A0	81,000
Fixing/ejection brackets (100pcs)		LZS:RT17016	2,174,000
Labels (100pcs)		LZS:RT17040	782,000

Coupling relays Rơ-le trung gian

3RQ2 coupling relays 22.5 industrial enclosure from 1 to 4 CO
SIRIUS 3RQ3 coupling relays in narrow design from 1 to 2 CO
Standard IEC 60947-1

3RQ coupling relays Rơ-le trung gian dòng 3RQ

Rơ-le thiết kế dạng công nghiệp 3RQ2 22mm từ 1 đến 4 CO
Rơ-le thiết kế dạng hẹp 3RQ3 từ 1 hoặc 2 CO
Tiêu chuẩn IEC 60947-1



3RQ2000-1AW00

3RQ2 coupling relays with industrial enclosure, 22mm, Screw terminals

Rơ-le kiểu 3RQ2 cho tủ điện công nghiệp, 22mm, loại bắt vít

Contacts Tiếp điểm	Coil voltage Điện áp cuộn dây	Material of switch Vật liệu tiếp điểm	Reference Mã hàng	Unit price Đơn giá
1CO	24 ... 240 VAC/DC	AgSnO2	3RQ2000-1AW00	1,467,000
2CO	24 ... 240 VAC/DC	AgSnO2	3RQ2000-1BW00	1,860,000
3CO	24 ... 240 VAC/DC	AgSnO2	3RQ2000-1CW00	2,099,000
4CO	24 ... 240 VAC/DC	AgNi + Au	3RQ2000-1CW01	2,411,000

3RQ3 coupling relays, narrow design, Screw terminals

Rơ-le kiểu 3RQ3, thiết kế kiểu hàng hẹp, loại bắt vít

Coupling relays with relay output (not plug-in)

Output coupling links

Contacts Tiếp điểm	Coil voltage Điện áp cuộn dây	Material of switch Vật liệu tiếp điểm	Reference Mã hàng	Unit price Đơn giá
1CO	24V AC/DC	AgSnO2	3RQ3018-1AB00	1,005,000
		AgSnO2 hard gold-plated	3RQ3018-1AB01	1,059,000
	115V AC/DC	AgSnO2	3RQ3018-1AE00	880,000
		230V AC/DC	AgSnO2	3RQ3018-1AF00
1CO	24V DC	AgSnO2	3RQ3018-2AM08-0AA0	730,000
	110V DC	AgSnO2	3RQ3018-2AN08-0AA0	838,000

Input coupling links

1CO	24V AC/DC	AgSnO2	3RQ3038-1AB00	1,175,000
		AgSnO2 hard gold-plated	3RQ3038-1AB01	1,259,000
	115V AC/DC	AgSnO2	3RQ3038-1AE00	1,306,000
		230V AC/DC	AgSnO2	3RQ3038-1AF00

Coupling relays with plug-in relays

Output coupling links

1CO	24V AC/DC	AgSnO2	3RQ3118-1AB00	747,000
		AgSnO2 hard gold-plated	3RQ3118-1AB01	884,000
	115V AC/DC	AgSnO2	3RQ3118-1AE00	1,040,000
		230V AC/DC	AgSnO2	3RQ3118-1AF00
1CO	24V DC	AgSnO2	3RQ3118-1AM00	653,000
	110V DC	AgSnO2	3RQ3118-1AM01	770,000



3RQ3018-1AB00



3RQ3118-1AB00



Take a step into the future with SIMOCODE pro

The motor management system for safety,
transparency and efficiency. Connected to the Cloud.

usa.siemens.com/simocode

Flexible, modular, integrated – the way modern motor management should be.

For 30 years, SIMOCODE pro has been controlling and monitoring low-voltage, constant-speed motors all over the world. For plant reliability, SIMOCODE is used to keep motors running. And with its Cloud-based connection, SIMOCODE gives you more transparency and power.

The highlights of SIMOCODE pro

- Extensive protection, monitoring and control functions, independent of the automation system
- Detailed operational, service and diagnostics data – at any time or place in new or existing systems
- Safe shutdown of motors
- Scalable, flexible solutions for all plant configurations
- Versatile, open communication via various bus systems and protocols
- Integration in process control systems such as SIMATIC PCS 7

SIMOCODE pro offers multifunctional, solid-state full motor protection. The motor management system monitors, protects and controls constant-speed motors and enables the implementation of predictive maintenance. It does not wait for a problem to occur before shutting down the motor, but establishes a level of transparency in advance to avoid shutdowns and improve productivity.

SIMOCODE pro delivers detailed operating, service and diagnostic data across the entire process.

SIMOCODE is easy to use, requires no advanced engineering, and integrates into virtually any automation system. SIMOCODE pro communicates via PROFIBUS and PROFINET, Modbus RTU, EtherNet/IP and OPC UA.

With both the SIMOCODE pro General Performance and SIMOCODE pro High Performance device classes, we offer scalable, flexible solutions for industrial controls and plant optimization in the context of Industry 4.0.

Monitoring and Control Devices
Thiết bị giám sát và điều khiển

- For controlling Direct-OnLine starter, Star-delta, Soft starter
- Rated ampere up to 820A
- Thermistor protection
- Temperature monitoring and DI/DO expansion by multi-function module
- Communication: PROFIBUS
- Country of Origin: EU

Motor management and control devices SIMOCODE pro S
Thiết bị quản lý và điều khiển động cơ SIMOCODE pro S

- Điều khiển bộ khởi động trực tiếp, sao-tam giác, khởi động mềm
- Dòng điện định mức lên đến 820A
- Bảo vệ quá nhiệt thermistor
- Thêm chức năng giám sát nhiệt độ và mở rộng DI/DO bằng khối mở rộng đa chức năng
- Truyền thông: PROFIBUS
- Xuất xứ Châu Âu

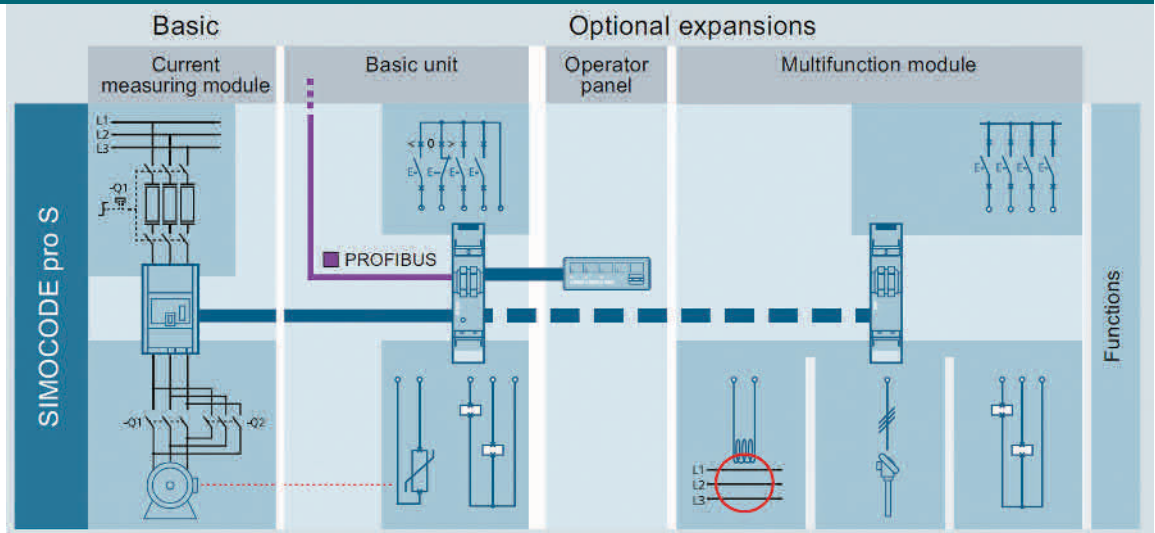

3UF7020-1AB01-0

Basic units - Bộ điều khiển

- PROFIBUS DP interface, 1.5 Mbit/s, RS 485
- 4 inputs/2 outputs freely parameterizable
- 1 input for thermistor

Input voltage
Điện áp

- 24V DC
- 110...240V AC

Reference
Mã hàng

- 3UF7020-1AB01-0
- 3UF7020-1AU01-0

Unit price
Đơn giá

- (*)
- (*)



3UF7100-1AA00-0

Current measuring modules - Module đo lường dòng điện

Type Loại	Current Dòng điện	mm	Reference Mã hàng	Unit price Đơn giá
Straight-through transformer Loại biến dòng xuyên dây	0.3...3	45	3UF7100-1AA00-0	(*)
	2.4...25	45	3UF7101-1AA00-0	(*)
	10...100	55	3UF7102-1AA00-0	(*)
	20...200	120	3UF7103-1AA00-0	(*)
Busbar connection Loại đấu nối tiếp	20...200	120	3UF7103-1BA00-0	(*)
	63...630	145	3UF7104-1BA00-0	(*)



3UF7103-1BA00-0

Expansion modules - Multifunction modules - Module mở rộng đa năng

- 4 digital inputs, 2 relay outputs
- 1 input for connecting a 3UL23 residual current transformer
- 1 input for connecting an analog temperature sensor (sensor types: PT100/PT1000, KTY83/KTY84 or NTC)

Input voltage
Điện áp

- 24V DC
- 110...240V AC

Reference
Mã hàng

- 3UF7600-1AB01-0
- 3UF7600-1AU01-0

Unit price
Đơn giá

- (*)
- (*)



3UF7600-1AB01-0

Operator panels - Màn hình điều khiển

- Installation in control cabinet door or front plate, for plugging into all SIMOCODE pro basic units
- 10 LEDs for status indication and user-assignable buttons for controlling the motor

Reference
Mã hàng

- 3UF7200-1AA01-0

Unit price
Đơn giá

- (*)



3UF7200-1AA01-0

(*) Price to be advised - Liên hệ với Siemens để được báo giá

Monitoring and Control Devices Thiết bị giám sát và điều khiển

- For controlling Direct-OnLine starter, Star-delta, Soft starter
- Rated ampere up to 820A
- Thermistor protection
- Analog, temperature, earth-fault monitoring, DI/DO expansion
- Communication: PROFIBUS, PROFINET, MODBUS
- Country of Origin: EU

Motor management and control devices SIMOCODE pro V Thiết bị quản lý và điều khiển động cơ SIMOCODE pro V

- Điều khiển bộ khởi động trực tiếp, sao-tam giác, khởi động mềm
- Dòng điện định mức lên đến 820A
- Bảo vệ quá nhiệt thermistor
- Giám sát tín hiệu tương tự, nhiệt độ và dòng rò, mở rộng DI/DO
- Truyền thông: PROFIBUS, PROFINET, MODBUS
- Xuất xứ Châu Âu

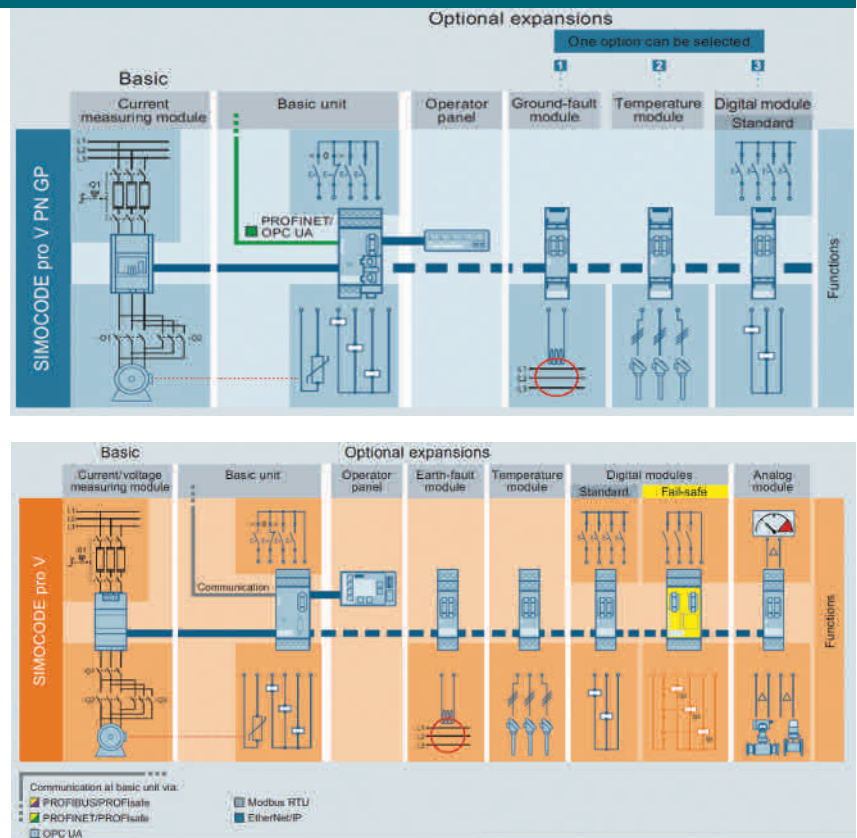

3UF7010-1AB00-0



3UF7011-1AB00-0

Basic units - Bộ điều khiển

Communication Truyền thông	DI/DO	Input voltage Điện áp	Reference Mã hàng	Unit price Đơn giá
SIMOCODE pro V PROFIBUS				
ETHERNET/PROFINET IO 1 port RJ45	4DI/3DO	24V DC 110...240V AC	3UF7010-1AB00-0 3UF7010-1AU00-0	(*) (*)
2 port RJ45 for Media Redundancy		24V DC 110...240V AC	3UF7010-1AB00-0 3UF7010-1AU00-0	(*) (*)
SIMOCODE pro V PROFIBUS				
PROFIBUS DP	4DI/3DO	24V DC 110...240V AC	3UF7010-1AB00-0 3UF7010-1AU00-0	(*) (*)
SIMOCODE pro V PROFINET				
ETHERNET/PROFINET IO 2 port RJ45 for Media Redundancy	4DI/3DO	24V DC 110...240V AC	3UF7011-1AB00-0 3UF7011-1AU00-0	(*) (*)
SIMOCODE pro V Modbus RTU				
Modbus RTU	4DI/3DO	24V DC 110...240V AC	3UF7012-1AB00-0 3UF7012-1AU00-0	(*) (*)
SIMOCODE pro V EtherNet/IP				
EtherNet/IP interface, web server 2 port RJ45 for Media Redundancy	4DI/3DO	24V DC 110...240V AC	3UF7012-1AB00-0 3UF7012-1AU00-0	(*) (*)

(*) Price to be advised - Liên hệ với Siemens để được báo giá

Monitoring and Control Devices

Thiết bị giám sát và điều khiển

SIMOCODE pro V

- For controlling Direct-OnLine starter, Star-delta, Soft starter
- Rated ampere up to 820A
- Thermistor protection
- Analog, temperature, earth-fault monitoring, DI/DO expansion
- Communication: PROFIBUS, PROFINET, MODBUS
- Country of Origin: EU

- Điều khiển bộ khởi động trực tiếp, sao-tam giác, khởi động mềm
- Dòng điện định mức lên đến 820A
- Bảo vệ quá nhiệt thermistor
- Giám sát tín hiệu tương tự, nhiệt độ và dòng rò, mở rộng DI/DO
- Truyền thông: PROFIBUS, PROFINET, MODBUS
- Xuất xứ Châu Âu



3UF7100-1AA00-0



3UF7103-1BA00-0



3UF7110-1AA01-0



3UF7113-1BA01-0



3UF7200-1AA01-0



3UF7210-1AA01-0



3UF7400-1AA00-0



3UF7320-1AB00-0

Current measuring modules - Module đo lường dòng điện

Type Loại	Current Dòng điện	mm	Reference Mã hàng	Unit price Đơn giá
Straight-through transformer Loại biến dòng xuyên dây	0.3...3	45	3UF7100-1AA00-0	(*)
	2.4...25	45	3UF7101-1AA00-0	(*)
	10...100	55	3UF7102-1AA00-0	(*)
	20...200	120	3UF7103-1AA00-0	(*)
Busbar connection Loại đấu nối tiếp	20...200	120	3UF7103-1BA00-0	(*)
	63...630	145	3UF7104-1BA00-0	(*)

Current and voltage measuring modules - Module đo lường dòng điện và điện áp

Type Loại	Current Dòng điện	mm	Reference Mã hàng	Unit price Đơn giá
Straight-through transformer Loại biến dòng xuyên dây	0.3...3	45	3UF7110-1AA01-0	(*)
	2.4...25	45	3UF7111-1AA01-0	(*)
	10...100	55	3UF7112-1AA01-0	(*)
	20...200	120	3UF7113-1AA01-0	(*)
Busbar connection Loại đấu nối tiếp	20...200	120	3UF7113-1BA01-0	(*)
	63...630	145	3UF7114-1BA01-0	(*)

Operator panels - Màn hình điều khiển

- Installation in control cabinet door or front plate, for plugging into all SIMOCODE pro basic units
- 10 LEDs for status indication and user-assignable buttons for controlling the motor

Reference Mã hàng	Unit price Đơn giá
3UF7200-1AA01-0	(*)

Operator panel with display for SIMOCODE pro V - Bảng điều khiển có màn hình cho SIMOCODE pro V

- Installation in control cabinet door or front plate, for plugging into SIMOCODE pro V,
- Seven LEDs for status indication and user-assignable buttons for controlling the motor
- Multilingual display

Reference Mã hàng	Unit price Đơn giá
3UF7210-1AA01-0	(*)

Expansion modules - Multifunction modules - Module mở rộng đa năng

Type Loại	Reference Mã hàng	Unit price Đơn giá		
Analog module	2AI / 1AO	4...20mA	3UF7400-1AA00-0	(*)
Ground-fault module			3UF7510-1AA00-0	(*)
	- Using 3UL23 residual-current transformers - Fault current from 30 mA ... 40 A		3UF7510-1AA00-0	(*)
Temperature modules	- Sensor types: PT100/PT1000, KTY83/KTY84 or NTC - 3 inputs for connecting up to 3 analog temperature sensors		3UF7700-1AA00-0	(*)
Fail-safe digital module DM-F Local		24V DC	3UF7320-1AB00-0	(*)
	Two relay enabling circuits	110...240V AC	3UF7320-1AU00-0	(*)
Fail-safe digital module DM-F PROFIsafe		24V DC	3UF7330-1AB00-0	(*)
	- PROFIBUS/PROFIsafe, PROFINET/PROFIsafe - Two relay enabling circuits	110...240V AC	3UF7330-1AU00-0	(*)

(*) Price to be advised - Liên hệ với Siemens để được báo giá

Monitoring and Control Devices

Thiết bị giám sát và điều khiển

3UG45, 3UG46 Monitoring Relays

Rơ-le giám sát 3UG15, 3UG46

- Line and single-phase voltage monitoring
- Single-phase current monitoring or power factor and active current monitoring
- Residual current monitoring
- Level monitoring
- Speed monitoring
- Country of origin: EU

- Giám sát điện áp nguồn và điện áp một pha
- Giám sát dòng một pha, hệ số công suất và giám sát dòng điện hiệu dụng
- Giám sát dòng rò
- Giám sát mức
- Giám sát tốc độ
- Xuất xứ Châu Âu



3UG4511-1AN20



3UG4615-1CR20



3UG4633-1AL30

Line monitoring - Giám sát đường dây (Thứ tự pha, mất pha, mất cân bằng pha, quá áp, thấp áp...)

Function Tính năng		Measure voltage Điện áp đo	CO Tiếp điểm	Reference Mã hàng	Unit price Đơn giá
Phase sequence Thứ tự pha		160 ... 260 AC	1	3UG4511-1AN20	2,944,000
		160 ... 260 AC	2	3UG4511-1BN20	3,406,000
		320 ... 500 AC	1	3UG4511-1AP20	2,944,000
		320 ... 500 AC	2	3UG4511-1BP20	3,406,000
Phase sequence Phase failure Phase asymmetry	Thứ tự pha Mất pha Mất cân bằng pha	160 ... 690 AC	1	3UG4512-1AR20	3,261,000
		160 ... 690 AC	2	3UG4512-1BR20	3,781,000
Phase sequence Phase failure Phase asymmetry Undervoltage	Thứ tự pha Mất pha Mất cân bằng pha Thấp áp	Analog 160 ... 690 AC	2	3UG4513-1BR20	4,330,000
		Digital 160 ... 690 AC	2	3UG4614-1BR20	4,850,000
Phase sequence Phase failure Over voltage Undervoltage	Thứ tự pha Mất pha Quá áp Thấp áp	160 ... 690 AC	2	3UG4615-1CR20	6,291,000
Phase sequence Line and N failure Over voltage Undervoltage	Thứ tự pha Mất pha và N Quá áp Thấp áp	90... 400 AC against N	2	3UG4616-1CR20	6,725,000
Auto correction Phase sequence Phase failure Over voltage Undervoltage	Tự động đảo chiều quay Thứ tự pha Mất pha Quá áp Thấp áp	160 ... 690 AC	2	3UG4617-1CR20	7,244,000
Auto correction Phase sequence Line and N failure Over voltage Undervoltage	Tự động đảo chiều quay Thứ tự pha Mất pha và N Quá áp Thấp áp	90... 400 AC against N	2	3UG4618-1CR20	7,562,000

Voltage monitoring - Giám sát điện áp (Quá áp, thấp áp)

Measue range Dải đo	Hysteresis Độ trễ	Control voltage Điện áp điều khiển	Reference Mã hàng	Unit price Đơn giá
17 ... 275 V AC/DC	0.1 ... 150 V	Tự cấp nguồn	3UG4633-1AL30	4,705,000
0.1 ... 60 V AC/DC	0.1 ... 30 V	24 AC/DC	3UG4631-1AA30	4,532,000
10 ... 600 V AC/DC	0.1 ... 300 V	24 AC/DC	3UG4632-1AA30	4,532,000
0.1 ... 60 V AC/DC	0.1 ... 30 V	24 ... 240 AC/DC	3UG4631-1AW30	4,907,000
10 ... 600 V AC/DC	0.1 ... 300 V	24 ... 240 AC/DC	3UG4632-1AW30	4,907,000

Current monitoring (undercurrent and overcurrent) - Giám sát dòng điện (Dòng cao hoặc dòng thấp)

Measue range Dải đo	Hysteresis Độ trễ	Control voltage Điện áp điều khiển	Reference Mã hàng	Unit price Đơn giá
3 ... 500 mA AC/DC	0.1 ... 250 mA	Tự cấp nguồn	3UG4621-1AA30	4,532,000
0.05 ... 10 A AC/DC	0.01 ... 5 A	24 AC/DC	3UG4622-1AA30	4,532,000
3 ... 500 mA AC/DC	0.1 ... 250 mA	24 AC/DC	3UG4621-1AW30	4,907,000
0.05 ... 10 A AC/DC	0.01 ... 5 A	24 ... 240 AC/DC	3UG4622-1AW30	4,907,000

Monitoring and Control Devices

Thiết bị giám sát và điều khiển

3UG45, 3UG46 Monitoring Relays

Rơ-le giám sát 3UG15, 3UG46

- Line and single-phase voltage monitoring
- Single-phase current monitoring or power factor and active current monitoring
- Residual current monitoring
- Level monitoring
- Speed monitoring
- Country of origin: EU

- Giám sát điện áp nguồn và điện áp một pha
- Giám sát dòng một pha, hệ số công suất và giám sát dòng điện hiệu dụng
- Giám sát dòng rò
- Giám sát mức
- Giám sát tốc độ
- Xuất xứ Châu Âu



3UF7320-1AB00-0

Power factor and active current monitoring - Giám sát hệ số công suất và dòng điện

Measue range Dải đo	Hysteresis Độ trễ	Reference Mã hàng	Unit price Đơn giá
P.f. 0.10 ... 0.99	A 0.2 ... 10	3UG4641-1CS20	6,725,000

Residual-current monitoring relays - use with 3UL23 residual-current transformers - Giám sát dòng rò - sử dụng 3UL23

Measue range Dải đo	Control voltage Điện áp điều khiển	Reference Mã hàng	Unit price Đơn giá
0.03 ... 40	24 ... 240 AC/DC	3UG4625-1CW30	6,984,000



3UL2302-1A

3UL23 residual-current transformers (essential accessory for 3UG4625, 3UG4825 or SIMOCODE 3UF) - Biến dòng 3UL23

Diameter of the bushing opening Đường kính trong	Connecting terminal Cấp tín hiệu	Reference Mã hàng	Unit price Đơn giá
35	2.5	3UL2302-1A	4,792,000
55	2.5	3UL2303-1A	5,138,000
80	2.5	3UL2304-1A	5,485,000
110	2.5	3UL2305-1A	7,331,000
140	2.5	3UL2306-1A	10,103,000
210	4	3UL2307-1A	14,661,000
Adapters For mounting onto standard rail for 3UL23 to diameter 55 mm		3UL2900	131,000



3UG4501-1AA30

Level monitoring relays - Giám sát mức

Sensitivity (k Ohm) Độ nhạy	Tripping delay time (s) Thời gian trễ	Control voltage Điện áp điều khiển	Reference Mã hàng	Unit price Đơn giá
2 ... 200	0.5 ... 10	24 V AC/DC	3UG4501-1AA30	3,002,000
2 ... 200	0.5 ... 10	24 ... 240 V AC/DC	3UG4501-1AW30	3,348,000

Level monitoring sensors are available from various providers. We recommend sensors made by Jacob GmbH
Cảm biến giám sát mức vui lòng liên hệ các nhà cung cấp khác.



3UG4651-1AA30

Speed monitoring - Giám sát tốc độ

Measue range Dải đo (rpm)	Hysteresis Độ trễ	Pulses per revolution Xung/vòng	Control voltage Điện áp	Reference Mã hàng	Unit price Đơn giá
0.1 ... 2 200	OFF	1 ... 10	24 VAC/DC	3UG4651-1AA30	6,725,000
	0.1 ... 99.9		24 ... 240VAC/DC	3UG4651-1AW30	7,215,000

Monitoring and Control Devices

Thiết bị giám sát và điều khiển

3RN2 Thermistor Motor Protection Relays

Rơ-le bảo vệ nhiệt động cơ 3RN2

- IEC standard: IEC 60947-8, IEC 61000-6-2, IEC 61000-6-4
- ATEX approval
- Fulfill SIL1 in compliance with EN 50495
- Country of origin: EU

- Tiêu chuẩn IEC 60947-8, IEC 61000-6-2, IEC 61000-6-4
- Chứng chỉ ATEX
- Đáp ứng SIL1 theo tiêu chuẩn EN 50495
- Xuất xứ Châu Âu



3RN2000-1AA30

Compact signal evaluation units, width 22.5 mm, 1 LED - Loại tích hợp nhỏ gọn

Terminals A1 is jumped with the root of the changeover contact - Chân A1 nối với chân tiếp điểm

RESET mode	Contacts Tiếp điểm	Control voltage Điện áp điều khiển	Reference Mã hàng	Unit price Đơn giá
Auto	1CO	24 AC/DC	3RN2000-1AA30	1,864,000
		24 ... 240 AC/DC	3RN2000-1AW30	2,043,000
	1NO+1NC	24 AC/DC	3RN2010-1CA30	2,370,000
		24 ... 240 AC/DC	3RN2010-1CW30	2,678,000



3RN2012-1BW31

Standard evaluation unit, suitable for bimetallic switch - Loại tiêu chuẩn

RESET mode	Contacts Tiếp điểm	Control voltage Điện áp điều khiển	Reference Mã hàng	Unit price Đơn giá
Auto RESET Manual RESET External RESET Error memory	2CO	24 ... 240 AC/DC	3RN2012-1BW31	7,706,000



3RN2011-1BA30

Standard evaluation unit with ATEX approval, open-circuit and short-circuit detection in the sensor circuit

Loại tiêu chuẩn chứng nhận bởi ATEX, phát hiện hở mạch và ngắn mạch

RESET mode	Contacts Tiếp điểm	Control voltage Điện áp điều khiển	Reference Mã hàng	Unit price Đơn giá
Manual RESET External RESET	2CO	24 AC/DC	3RN2011-1BA30	3,175,000
		24 ... 240 AC/DC	3RN2011-1BW30	3,348,000
Non-volatile Auto RESET Manual RESET External RESET Error memory	2CO	24 AC/DC	3RN2012-1BA30	4,359,000
		24 ... 240 AC/DC	3RN2012-1BW30	4,705,000
Protective separation, non-volatile Auto RESET Manual RESET External RESET Error memory	2CO	24 AC/DC	3RN2013-1BA30	5,485,000
		24 ... 240 AC/DC	3RN2013-1BW30	5,947,000
Manual RESET External RESET Error memory	2CO - Hard gold-plated	24 AC/DC	3RN2013-1GW30	6,236,000



3RN2023-1DW30

Evaluation unit with ATEX approval and 2 sensor circuits for warning and disconnection, open and short-circuit detection

Loại tiêu chuẩn chứng nhận bởi ATEX, 2 mạch cảm biến riêng để cảnh báo và ngắt mạch, phát hiện hở mạch và ngắn mạch

RESET mode	Contacts Tiếp điểm	Control voltage Điện áp điều khiển	Reference Mã hàng	Unit price Đơn giá
Protective separation, non-volatile Auto RESET Manual RESET External RESET Error memory	1NO+1NC	24V AC/DC	3RN2023-1DW30	8,486,000

Monitoring and Control Devices Thiết bị giám sát và điều khiển

Variants in width 17.5 mm and 22 mm
Wide voltage range from 12 to 240 V AC/DC
Up to 27 functions according to IEC 61812
Standard IEC 61812-1

3RP2 Timer Relays Rơ-lê thời gian 3RP2

Kích thước nhỏ gọn với chiều ngang 17.5mm hoặc 22mm
Dải điện áp điều khiển rộng từ 12 đến 240V AC/DC
Lên đến 27 chức năng định giờ theo IEC 61812
Tiêu chuẩn IEC 61812-1

SIRIUS 3RP25 timing relays, 17.5 mm and 22.5 mm

Rơ-lê thời gian 3RP25, chiều rộng 17.5 mm và 22.5 mm

NO Contact		CO Contacts		Semiconductor output	Adjustable time	Control voltage Us Điện áp điều khiển	Reference Mã hàng	Unit price Đơn giá
Instantaneous	Delayed	Instantaneous	Delayed					
13 functions - 13 chức năng								
0	0	0	1	No	0.05 s ... 100 h	24 VAC/DC	3RP2505-1AB30	3,492,000
0	1	0	0	Yes		12 - 240 VAC/DC	3RP2505-1AW30	3,897,000
13 functions, suitable for railway applications - 13 chức năng, phù hợp cho tiêu chuẩn đường sắt								
0	0	0	2	No	0.05 s ... 100 h	24 - 240 VAC/DC	3RP2505-1RW30	5,745,000
27 functions - 27 chức năng								
0	0	0	2	No	0.05 s ... 100 h	24 VAC/DC	3RP2505-1BB30	3,926,000
						12 - 240 VAC/DC	3RP2505-1BW30	4,821,000
						400 - 440 VAC	3RP2505-1BT20	4,272,000
ON-delay								
0	0	0	1	No	0.05 s ... 100 h	12 - 240 VAC/DC	3RP2511-1AW30	1,864,000
						1 ... 30 s	3RP2512-1AW30	1,864,000
						5 ... 100 s	3RP2513-1AW30	1,864,000
						0.05 s ... 100 h	3RP2525-1AW30	2,413,000
0	0	0	2	No	0.05 s ... 100 h	24 VAC/DC	3RP2525-1BB30	2,649,000
						12 - 240 VAC/DC	3RP2525-1BW30	3,521,000
0	1	0	0	Yes	0.05 s ... 240 s	12 - 240 VAC/DC	3RP2527-1EW30	1,864,000
OFF-delay with control signal								
0	0	0	1	No	0.05 s ... 100 h	12 - 240 VAC/DC	3RP2535-1AW30	3,233,000
OFF-delay without control signal, non-volatile, passing make contact								
0	0	0	1	No	0.05 s ... 600 s	24 VAC/DC	3RP2540-1AB30	4,012,000
						12 - 240 VAC/DC	3RP2540-1AW30	4,474,000
0	0	0	1	No	0.05 s ... 600 s	24 VAC/DC	3RP2540-1BB30	4,676,000
						12 - 240 VAC/DC	3RP2540-1BW30	5,225,000
Clock-pulse relay, flashing, asymmetrical								
0	0	0	1	No	0.05 s ... 100 h	12 - 240 VAC/DC	3RP2555-1AW30	4,503,000
Wye-delta function with coasting function (idling)								
0	2	0	0	No	1 ... 20 s	12 - 240 VAC/DC	3RP2560-1SW30	4,330,000
Wye-delta function								
1	1	0	0	No	1 ... 20 s	380 - 440 VAC/DC	3RP2574-1NM20	2,759,000
						12 - 240 VAC/DC	3RP2574-1NW30	2,413,000
1	1	0	0	No	1 ... 20 s	380 - 440 VAC/DC	3RP2576-1NM20	2,759,000
						12 - 240 VAC/DC	3RP2576-1NW30	2,413,000

Monitoring and Control Devices

Thiết bị giám sát và điều khiển

3RP2 Timer Relays

Rơ-le thời gian 3RP2

SIRIUS 3RP20 electronic timing relays for use in control systems
 1 or 2 CO contacts
 Multifunction or monofunction
 Single or selectable time setting ranges
 Switch position indication and voltage indication by LED
 Wide voltage range or combination voltage
 Standard IEC 61812-1

Rơ-le thời gian 3RP20 được sử dụng trong hệ thống điều khiển với
 1 hoặc 2 tiếp điểm CO
 Đa chức năng hoặc đơn chức năng
 1 thang hoặc nhiều thang chỉnh thời gian
 Báo trạng thái hoạt động và trạng thái điện áp bằng đèn LED
 Dải điện áp rộng
 Tiêu chuẩn IEC 61812-1



3RP2005-1AQ30



3RP2025-1AQ30

SIRIUS 3RP20 timing relays, 45 mm

Rơ-le thời gian 3RP20, chiều rộng 45 mm

Version Phiên bản	Time setting range t Dải cài đặt thời gian	Control voltage Us Điện áp điều khiển		Reference Mã hàng	Unit price Đơn giá
		50/60 Hz AC	DC		
3RP2005 timing relays, multifunction, 15 time setting ranges					
With LED and 1 CO contact(1), 8 functions	0.05 ... 1 s 0.15 ... 3 s 0.5 ... 10 s 1.5 ... 30 s	24/100 ... 127	24	3RP2005-1BW30	3,579,000
	0.05 ... 1 min 5 ... 100 s 0.15 ... 3 min 0.5 ... 10 min 1.5 ... 30 min	24/200 ... 240	24	3RP2005-1AP30	3,579,000
With LED and 2 CO contacts, 16 functions	0.05 ... 1 h 5 ... 100 min 0.15 ... 3 h 0.5 ... 10 h 1.5 ... 30 h 5 ... 100 h	24 ... 240	24 ... 240	3RP2005-1BW30	4,763,000
3RP2025 timing relays, ON-delay, 15 time setting ranges					
With LED and 1 CO contact	0.05 ... 1 s 0.15 ... 3 s 0.5 ... 10 s 1.5 ... 30 s	24/100 ... 127	24	3RP2025-1AQ30	2,384,000
	0.05 ... 1 min 5 ... 100 s 0.15 ... 3 min 0.5 ... 10 min 1.5 ... 30 min 0.05 ... 1 h 5 ... 100 min 0.15 ... 3 h 0.5 ... 10 h 1.5 ... 30 h 5 ... 100 h	24/200 ... 240	24	3RP2025-1AP30	2,384,000

Monitoring and Control Devices Thiết bị giám sát và điều khiển

7PV15 Timer Relays Rơ-le thời gian 7PV15

1 or 2 CO contacts
Multifunction or monofunction
Standard IEC 61812-1

1 hoặc 2 tiếp điểm CO
Đa chức năng hoặc đơn chức năng
Tiêu chuẩn IEC 61812-1



7PV1508-1AW30



7PV1538-1AW30

7PV Timing relay, 17,5mm - Rơ-le thời gian 7PV, chiều rộng 17,5mm

Version Phiên bản	Time setting range t Dải cài đặt thời gian	Control voltage Us Điện áp điều khiển		Reference Mã hàng	Unit price Đơn giá
		50/60 Hz AC	DC		
7PV1508 timing relays, multifunction, 7 time setting ranges					
With LED and 1 CO contact, 7 functions	0.05 ... 1 s	12 ... 240	12 ... 240	7PV1508-1AW30	2,024,000
	0.5 ... 10 s				
	5 ... 100 s				
	30 ... 10 min				
With LED and 2 CO contacts, 7 functions	3 min ... 1 h	12 ... 240	12 ... 240	7PV1508-1BW30	2,228,000
	30 min ... 10 h				
	5 ... 100 h				
	5 ... 100 h				
7PV151. timing relays, ON-delay, 1 time setting range					
With LED and 1 CO contact	0.05 ... 1 s	24/200 ... 240	24	7PV1511-1AP30	1,065,000
	0.5 ... 10 s	24/100 ... 127	24	7PV1512-1AQ30	1,065,000
		24/200 ... 240	24	7PV1512-1AP30	1,065,000
		24/100 ... 127	24	7PV1513-1AQ30	1,065,000
	5 ... 100 s	24/200 ... 240	24	7PV1513-1AP30	1,065,000
7PV1518 timing relays, ON-delay, 7 time setting ranges					
With LED and 1 CO contact	0.05 ... 1 s	12 ... 240	12 ... 240	7PV1518-1AW30	1,377,000
	0.5 ... 10 s	90 ... 127	90 ... 127	7PV1518-1AJ30	1,450,000
	5 ... 100 s				
	30 ... 10 min	180 ... 240	180 ... 240	7PV1518-1AN30	1,450,000
	3 min ... 1 h				
	30 min ... 10 h				
5 ... 100 h					
7PV1538 timing relays, OFF-delay, with control signal, 7 time setting ranges					
With LED and 1 CO contact	0.05 ... 1 s	12 ... 240	12 ... 240	7PV1538-1AW30	1,833,000
	0.5 ... 10 s				
	5 ... 100 s				
	30 ... 10 min				
	3 min ... 1 h				
	30 min ... 10 h				
	5 ... 100 h				
7PV1538 timing relays, OFF-delay, without control signal, 7 time setting ranges					
With LED and 1 CO contact	0.05 ... 1 s	12 ... 240	12 ... 240	7PV1540-1AW30	2,314,000
	0.5 ... 10 s				
	5 ... 100 s				
	30 ... 10 min				
	3 min ... 1 h				
	30 min ... 10 h				
	5 ... 100 h				
7PV1558 timing relays, clock-pulse relay, 7 time setting ranges					
With LED and 1 CO contact	0.05 ... 1 s	12 ... 240	12 ... 240	7PV1558-1AW30	2,345,000
	0.5 ... 10 s				
	5 ... 100 s				
	30 ... 10 min				
	3 min ... 1 h				
	30 min ... 10 h				
	5 ... 100 h				
7PV1578 timing relays, wye-delta function, 7 time setting ranges					
With LED and 2 NO contacts, dead interval 0.05 ... 1 s adjustable		12 ... 240	12 ... 240	7PV1578-1BW30	1,577,000

Position and Safety Switches

Công tắc vị trí và an toàn

The innovative SIRIUS 3SE5 position switches are modern in design, compact, modular and simple to connect.

3SE5 Mechanical Position Switches

Công tắc vị trí 3SE5

Công tắc vị trí SIRIUS 3SE5 được thiết kế với kiểu dáng hiện đại kích thước nhỏ gọn, module hóa và dễ dàng kết nối



3SE5232-0HC05-1AB1



3SX5100-1A



3SE5232-0BC05



3SE5232-0BC05-1CA0



3SE5232-0BC05

Complete units for installation in control cabinets - IP40

Trọn bộ dùng lắp đặt trong tủ điện điều khiển - IP 40

Version Phiên bản	Contacts Tiếp điểm	LEDs	Reference Mã hàng	Unit price Đơn giá
Complete units - Enclosure width 31 mm				
Control cabinet type, IP40, rounded plungers, type B, acc. to EN 50047				
Flat cover				
Snap-action contacts,	1 NO + 1 NC	-	3SE5232-0HC05-1AB1	834,000
With mounting plate and screws for attachment profile				
Snap-action contacts, integrated	1 NO + 1 NC	-	3SE5232-0HC05-1AB2	942,000
Standard cover				
Snap-action contacts, integrated	1 NO + 1 NC	-	3SE5232-0HC05-1AB3	834,000
With mounting plate and screws for attachment profile				
Snap-action contacts, integrated	1 NO + 1 NC	-	3SE5232-0HC05-1AB4	942,000
Accessories - Phụ kiện				
Mounting plate				
Suitable for 3SE523. and 3SE521	-	-	3SX5100-1A	117,000

Complete units, IP65 - Trọn bộ, IP65

Version Phiên bản	Contacts Tiếp điểm	LEDs	Reference Mã hàng	Unit price Đơn giá
Complete units - Enclosure width 31 mm				
Rounded plungers, type B, acc. to EN 50047				
With Teflon plunger				
Slow-action contacts	1 NO + 1 NC	-	3SE5232-0BC05	947,000
Snap-action contacts	1 NO + 1 NC	-	3SE5232-0CC05	883,000
Snap-action contacts, integrated	1 NO + 1 NC	-	3SE5232-0HC05	883,000
Snap-action contacts, Short stroke, integrated	1 NO + 1 NC	-	3SE5232-0FC05	966,000
Snap-action contacts, 2 × 2 mm contact gap	1 NO + 1 NC	-	3SE5232-0GC05	1,128,000
Slow-action contacts	1 NO + 2 NC	-	3SE5232-0KC05	1,017,000
Snap-action contacts	1 NO + 2 NC	-	3SE5232-0LC05	966,000
Slow-action contacts with make-before-break	1 NO + 2 NC	-	3SE5232-0MC05	966,000
Slow-action contacts	2NO + 1 NC	-	3SE5232-0PC05	966,000
With increased corrosion protection				
Slow-action contacts	1 NO + 1 NC	-	3SE5232-0BC05-1CA0	1,105,000
Snap-action contacts	1 NO + 1 NC	-	3SE5232-0CC05-1CA0	1,053,000
Snap-action contacts	1 NO + 2 NC	-	3SE5232-0KC05-1CA0	1,180,000
Snap-action contacts	1 NO + 2 NC	-	3SE5232-0LC05-1CA0	1,128,000
Slow-action contacts with make-before-break	1 NO + 2 NC	-	3SE5232-0MC05-1CA0	1,128,000
Slow-action contacts	2NO + 1 NC	-	3SE5232-0PC05-1CA0	1,128,000
With M12 device plug, 4-pole (250 V, 4 A)				
Slow-action contacts	1 NO + 1 NC	-	3SE5234-0BC05-1AC4	1,768,000
Snap-action contacts, integrated	1 NO + 1 NC	-	3SE5234-0HC05-1AC4	1,702,000
Slow-action contacts	2 NC	-	3SE5234-0KC05-1AE0	1,846,000
Snap-action contacts	2 NC	-	3SE5234-0LC05-1AE0	1,790,000
With 2 LEDs, yellow/green				
Slow-action contacts	1 NO + 2 NC	24 VDC	3SE5232-1KC05	1,827,000
Snap-action contacts	1 NO + 2 NC	24 VDC	3SE5232-1LC05	1,780,000
Slow-action contacts	1 NO + 2 NC	230 VAC	3SE5232-3KC05	1,926,000
Snap-action contacts	1 NO + 2 NC	230 VAC	3SE5232-3LC05	1,881,000
With M12 device plug, 5-pole (125 V, 4 A), and 2 LEDs				
Slow-action contacts	1 NO + 1 NC	24 VDC	3SE5234-1BC05-1AF3	2,686,000
Snap-action contacts	1 NO + 1 NC	24 VDC	3SE5234-1CC05-1AF3	2,630,000
With M12 device plug, 5-pole (125 V, 4 A), with pin assignment as for SIMATIC ET 200				
Snap-action contacts	1 NO + 1 NC	24 VDC	3SE5234-0LC05-1AE2	1,994,000

Position and Safety Switches

Công tắc vị trí và an toàn

The innovative SIRIUS 3SE5 position switches are modern in design, compact, modular and simple to connect.

3SE5 Mechanical Position Switches

Công tắc vị trí 3SE5

Công tắc vị trí SIRIUS 3SE5 được thiết kế với kiểu dáng hiện đại kích thước nhỏ gọn, module hóa và dễ dàng kết nối



3SE5232-0BD03



3SE5232-0LD03-1AH0



3SE5232-0HD10



3SE5232-0BF10



3SE5232-0HR01

Complete units, IP65 - Trọn bộ, IP65

Version Phiên bản	Contacts Tiếp điểm	LEDs	Reference Mã hàng	Unit price Đơn giá
Complete units - Enclosure width 31 mm				
Roller plungers, type C, acc. to EN 50047				
With plastic roller 10 mm				
Snap-action contacts	1 NO + 1 NC	-	3SE5232-0BD03	1,185,000
Snap-action contacts, integrated	1 NO + 1 NC	-	3SE5232-0HD03	1,133,000
Snap-action contacts, Short stroke, integrated	1 NO + 1 NC	-	3SE5232-0FD03	1,215,000
Slow-action contacts	1 NO + 2 NC	-	3SE5232-0KD03	1,267,000
Snap-action contacts	1 NO + 2 NC	-	3SE5232-0LD03	1,215,000
Actuator head rotated by 90° Snap-action contacts	1 NO + 2 NC	-	3SE5232-0LD03-1AH0	1,215,000
With M12 device plug, 4-pole (250 V, 4 A) Snap-action contacts, integrated	1 NO + 1 NC	-	3SE5234-0HD03-1AC4	1,973,000
With M12 device plug, 5-pole (125 V, 4 A), with pin assignment as for SIMATIC ET 200 Snap-action contacts	1 NO + 2 NC	-	3SE5234-0LD03-1AE2	2,157,000
With yellow cover Snap-action contacts	1 NO + 2 NC	-	3SE5232-0LD03-1AG0	1,267,000
Roller plungers with central fixing				
With plastic roller 10 mm				
Snap-action contacts, integrated	1 NO + 1 NC	-	3SE5232-0HD10	1,415,000
Slow-action contacts	1 NO + 2 NC	-	3SE5232-0KD10	1,552,000
Roller plungers, type E, acc. to EN 50047				
With metal lever and plastic roller 13 mm				
Snap-action contacts	1 NO + 1 NC	-	3SE5232-0BE10	1,347,000
Snap-action contacts, integrated	1 NO + 1 NC	-	3SE5232-0HE10	1,295,000
Slow-action contacts	1 NO + 2 NC	-	3SE5232-0KE10	1,434,000
Snap-action contacts	1 NO + 2 NC	-	3SE5232-0LE10	1,378,000
With increased corrosion protection, with high-grade steel lever and plastic roller 13 mm Snap-action contacts, integrated	1 NO + 1 NC	-	3SE5232-0CE12-1CA0	1,665,000
With M12 device plug, 4-pole (250 V, 4 A) Snap-action contacts, integrated	1 NO + 1 NC	-	3SE5234-0HE10-1AC4	2,145,000
With M12 device plug, 5-pole (125 V, 4 A), with pin assignment as for SIMATIC ET 200 Snap-action contacts	1 NO + 2 NC	-	3SE5234-0LE11-1AE2	2,736,000
With high-grade steel lever and plastic roller 13 mm Snap-action contacts	1 NO + 2 NC	-	3SE5232-0LE12	1,575,000
Angular roller levers With metal lever and plastic roller 13 m With plastic roller 10 mm Slow-action contacts	1 NO + 1 NC	-	3SE5232-0BF10	1,347,000
Snap-action contacts, integrated	1 NO + 1 NC	-	3SE5232-0HF10	1,295,000
Slow-action contacts	1 NO + 2 NC	-	3SE5232-0KF10	1,434,000
Snap-action contacts	1 NO + 2 NC	-	3SE5232-0LF10	1,378,000
Spring rods		-	3SE5232-0HR01	1,662,000
Length 142.5 mm, with plastic plunger 50 mm Snap-action contacts, integrated	1 NO + 1 NC	-		
With M12 device plug, 4-pole (250 V, 4 A) Snap-action contacts, integrated	1 NO + 1 NC	-	3SE5234-0HR01-1AC4	2,536,000

Position and Safety Switches

Công tắc vị trí và an toàn

The innovative SIRIUS 3SE5 position switches are modern in design, compact, modular and simple to connect.

3SE5 Mechanical Position Switches

Công tắc vị trí 3SE5

Công tắc vị trí SIRIUS 3SE5 được thiết kế với kiểu dáng hiện đại kích thước nhỏ gọn, module hóa và dễ dàng kết nối



3SE5232-0BK21



3SE5232-0HK60



3SE5232-0BK50

Complete units, IP65 - Trọn bộ, IP65

Version Phiên bản	Contacts Tiếp điểm	LEDs	Reference Mã hàng	Unit price Đơn giá
Complete units - Enclosure width 31 mm				
<i>Twist levers, type A, acc. to EN 50047</i>				
With metal lever 21 mm and plastic roller 19 mm				
Slow-action contacts	1 NO + 1 NC	-	3SE5232-0BK21	1,385,000
Snap-action contacts, integrated	1 NO + 1 NC	-	3SE5232-0HK21	1,333,000
Slow-action contacts	1 NO + 2 NC	-	3SE5232-0KK21	1,465,000
Slow-action contacts	1 NO + 2 NC	-	3SE5232-0LK21	1,411,000
With M12 device plug, 4-pole (250 V, 4 A)				
Snap-action contacts, integrated	1 NO + 1 NC	-	3SE5234-0HK21-1AC4	2,187,000
<i>Twist levers, adjustable length</i>				
With metal lever with grid hole and plastic roller 19 mm				
Slow-action contacts, integrated	1 NO + 1 NC	-	3SE5232-0HK60	1,639,000
With metal lever and plastic roller 19 mm				
Slow-action contacts	1 NO + 1 NC	-	3SE5232-0BK50	1,575,000
Snap-action contacts, integrated	1 NO + 1 NC	-	3SE5232-0HK50	1,528,000
Slow-action contacts	1 NO + 2 NC	-	3SE5232-0LK50	1,613,000
With M12 device plug, 4-pole (250 V, 4 A)				
Snap-action contacts, integrated	1 NO + 1 NC	-	3SE5234-0HK50-1AC4	2,317,000
Rod actuators				
With aluminum rod, length 200 mm				
Snap-action contacts, integrated	1 NO + 1 NC	-	3SE5232-0HK80	1,615,000
With plastic rod, length 200 mm				
Snap-action contacts, integrated	1 NO + 1 NC	-	3SE5232-0HK82	1,677,000
With M12 device plug, 4-pole (250 V, 4 A)				
Snap-action contacts, integrated	1 NO + 1 NC	-	3SE5234-0HK82-1AC4	2,550,000

Safety Technology Công nghệ an toàn

Key modules of a consistent and cost-effective safety chain
Can be used for all safety applications thanks to compliance with the highest safety requirements (PL e according to EN ISO 13849-1 or SIL 3 according to IEC 61508)
Suitable for use all over the world through compliance with all globally established certifications

3SK Safety Relays Rơ-le an toàn 3SK

Rơ-le an toàn 3SK đóng vai trò cốt lõi trong một hệ thống an toàn
Có thể được sử dụng trong mọi ứng dụng dựa vào tiêu chuẩn an toàn cao
(PL e theo tiêu chuẩn EN ISO 13849-1 hoặc SIL 3 theo IEC 61508)
Phù hợp để sử dụng trên toàn thế giới bởi các chứng nhận được cấp ở phạm vi toàn cầu



3SK1111-1AB30



3SK2112-1AA10



3SK2511-1FA10



3SK1211-1BB00



3SK1220-1AB40

SIRIUS 3SK1 Standard basic units Rơ-le an toàn 3SK1, loại tiêu chuẩn

Number of outputs			Adjustable OFF-delay time	Control voltage Us Điện áp điều khiển	Reference Mã hàng	Unit price Đơn giá
NO, instantaneous	NO, Delayed	signaling func., instantaneous				
Standard basic units						
3	0	1	-	24 VAC/DC	3SK1111-1AB30	9,291,000
3	0	1	-	110 ... 240 VAC/DC	3SK1111-1AW20	9,291,000
2	0	1	-	24 VDC	3SK1112-1BB40	7,383,000
Advanced basic units						
3		1	-	24 VDC	3SK1121-1AB40	11,811,000
2	2		0.05 ... 3 s		3SK1121-1CB41	14,765,000
			0.5 ... 30 s		3SK1121-1CB42	14,765,000
			5 ... 300 s		3SK1121-1CB44	14,765,000
1		1	-	24 VDC	3SK1120-1AB40	7,059,000
3		1	-	24 VDC	3SK1122-1AB40	8,860,000
2	2		0.05 ... 3 s	24 VDC	3SK1122-1CB41	8,860,000
			0.5 ... 30 s	24 VDC	3SK1122-1CB42	8,860,000
			5 ... 300 s	24 VDC	3SK1122-1CB44	8,860,000

SIRIUS 3SK2, basic units Rơ-le an toàn 3SK2

Number of outputs		Number of outputs to the device connector, safety-related	Width Bề rộng	Control voltage Us Điện áp điều khiển	Reference Mã hàng	Unit price Đơn giá
Safety-related, two-channel	Non-safety-related					
3SK2 basic units						
2	1	2	22.5	24 V DC	3SK2112-1AA10	18,187,000
4	2	2	40	24 V DC	3SK2122-1AA10	26,758,000
Interface modules						
Product type designation Loại sản phẩm			Width Bề rộng		Reference Mã hàng	Unit price Đơn giá
For connecting 3SK2 and 3RK3 safety relays via PROFINET			22.5		3SK2511-1FA10	16,279,000
Output expansions - Mở rộng đầu ra						
Number of outputs			Suitable for 3ZY12 device connector	Control voltage Us Điện áp điều khiển	Reference Mã hàng	Unit price Đơn giá
Safety-related, two-channel	Non-safety-related	NC, instantaneous switching for feed-back circuit				
4	0	1	No	24 VAC	3SK1211-1BB00	8,571,000
4	0	1	Yes	24 VDC	3SK1211-1BB40	8,571,000
4	0	1	No	110 - 240 VAC/DC	3SK1211-1BW20	8,571,000
3	0	1	Yes	24 VDC	3SK1213-1AB40	12,497,000
3	0	1	No	115 VAC	3SK1213-1AJ20	12,497,000
3	0	1	No	230 VAC	3SK1213-1AL20	12,497,000
Input expansions - Mở rộng đầu vào						
For safety-related expansion of the 3SK1 Advanced basic units by adding a further two-channel sensor or two single-channel sensors					3SK1220-1AB40	7,059,000
Power supply - Nguồn cung cấp						
For supplying 3SK1 Advanced basic units via 3ZY12 device connectors at voltages of 110 ... 240 V AC/DC					3SK1230-1AW20	5,871,000

Safety Technology Công nghệ an toàn

Key modules of a consistent and cost-effective safety chain
Can be used for all safety applications thanks to compliance with the highest safety requirements (PL e according to EN ISO 13849-1 or SIL 3 according to IEC 61508)
Suitable for use all over the world through compliance with all globally established certifications

3SK Safety Relays Rơ-le an toàn 3SK

Rơ-le an toàn 3SK đóng vai trò cốt lõi trong một hệ thống an toàn
Có thể được sử dụng trong mọi ứng dụng dựa vào tiêu chuẩn an toàn cao
(PL e theo tiêu chuẩn EN ISO 13849-1 hoặc SIL 3 theo IEC 61508)
Phù hợp để sử dụng trên toàn thế giới bởi các chứng nhận được cấp ở phạm vi toàn cầu



3ZY1212-1BA00



3UF7941-0AA00-0

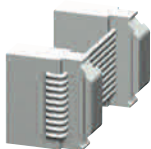

3UF7932-0AA00-0



3RK3931-0AA00

Accessories for safety relay 3SK2 - Phụ kiện cho rơ-le an toàn 3SK2

Version Phiên bản	Reference Mã hàng	Unit price Đơn giá
Device connectors for the electrical connection of SIRIUS devices in the industrial standard mounting rail enclosure		
Device connectors for 3SK1		
• Width 17.5 mm	3ZY1212-1BA00	866,000
• Width 22.5 mm	3ZY1212-2BA00	866,000
Device connectors for 3SK2		
• Width 22.5 mm	3ZY1212-2GA00	866,000
• Width 45 mm	3ZY1212-4GA01	1,059,000
Device termination connectors		
• For 3SK1, width 22.5 mm	3ZY1212-2DA00	930,000
Device daisy chain connectors		
	3ZY1212-2AB00	795,000
Device connectors		
	3ZY1210-2AA00	221,000
Device termination connector set		
	3ZY1212-0FA01	1,059,000
PC cables for 3SK2 (essential accessory)		
USB PC cables		
	3UF7941-0AA00-0	5,536,000
Connection cables for 3SK2 (essential accessory for diagnostics/interface modules)		
• 0.025 m (flat)	3UF7930-0AA00-0	505,000
• 0.1 m (flat)	3UF7931-0AA00-0	505,000
• 0.15 m (flat)	3UF7934-0AA00-0	668,000
• 0.3 m (flat)	3UF7935-0AA00-0	668,000
• 0.5 m (flat)	3UF7932-0AA00-0	781,000
• 0.5 m (round)	3UF7932-0BA00-0	1,498,000
• 1.0 m (round)	3UF7937-0BA00-0	1,678,000
• 2.5 m (round)	3UF7933-0BA00-0	1,859,000
Operating and monitoring modules for 3SK2		
Diagnostics modules	3SK2611-3AA00	17,502,000
Door adapters for 3SK2		
For external connection of the system interface, e.g. outside a control cabinet	3UF7920-0AA00-0	1,014,000
Interface covers for 3SK2		
• Titanium gray	3RA6936-0B	677,000
Memory modules for 3SK2		
For backing up the complete parameterization of the 3SK2 safety system without a PC/PG through the system interface	3RK3931-0AA00	1,748,000

Prices quoted herein are non-binding and may subject to revision/ update/ modification at any time by Siemens without prior notice. For more information, please contact us.

Giá được ghi trong Bảng Giá này có giá trị tham khảo và có thể được thay đổi/ cập nhật/ chỉnh sửa bởi Siemens tại bất kỳ thời điểm nào mà không cần báo trước.
Để biết thêm thông tin chi tiết, vui lòng liên hệ chúng tôi.



Siemens Limited

Ho Chi Minh City

Deutsches Haus, 7th Floor
33 Le Duan Street, District 1
Ho Chi Minh City, Vietnam
Tel.: + 84 (28) 3825 1900
Fax: + 84 (28) 3825 1580

Hanoi

Ocean Park Building, 9th Floor
1 Dao Duy Anh Street,
Dong Da District, Hanoi, Vietnam
Tel.: + 84 (24) 3577 6688
Fax: + 84 (24) 3577 6699

Call our Toll Free Hotline 24 hours a day

Tel.: 1800-588820

info.vn@siemens.com

www.siemens.com.vn

www.facebook.com/Siemens.Vietnam