

Item: HR65A  
HR66A

400A & 600A  
Class R Fuse Adapter Kit

For use with: 400A & 600A General & Heavy Duty  
Fused VBII Safety Switches, Series "A"

## Installation Instructions

	<p><b>⚠ Danger</b></p> <p><b>Hazardous Voltage.</b> Will cause death or serious injury.</p>	<p><b>⚠ Peligro</b></p> <p><b>Tensión peligrosa.</b> Puede causar la muerte o lesiones graves.</p>	<p><b>⚠ Danger</b></p> <p><b>Tension dangereuse.</b> Danger de mort ou risque de blessures graves.</p>
	<p>Turn off and lock out all power supplying this device before working on this device. Replace all covers before power supplying this device is turned on.</p>	<p>Desenergice totalmente antes de instalar o darle servicio. Reemplace todas las barreras y cubiertas antes de energizar el interruptor.</p>	<p>Couper l'alimentation de l'appareil et barrer avant de travailler. Remplacez tous les couverts avant que l'alprovisionnement de pouvoir soit alimenté.</p>

### Use only with Siemens certified components.

**NOTE** - These instructions do not purport to cover all details or variations in equipment, or to provide for every possible contingency to be met in connection with installation, operation or maintenance. Should further information be desired or should particular problems arise, which are not covered sufficiently for the purchaser's purposes, the matter should be referred to the local Siemens sales office. The contents of this instruction manual shall not become part of or modify any prior or existing agreement, commitment or relationship. The sales contract contains the entire obligation of Siemens. The warranty contained in the contract between the parties is the sole warranty of Siemens. Any statements contained herein do not create new warranties or modify the existing warranty.

**TRADEMARKS** - Unless otherwise noted, all names identified by © are registered trademarks of Siemens AG or Siemens Industry, Inc. The remaining trademarks in this publication may be trademarks whose use by third parties for their own purposes could violate the rights of the owner.

### Recommended tool:

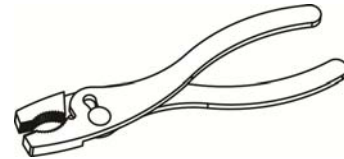

### Cat. #: HR65A / HR66A

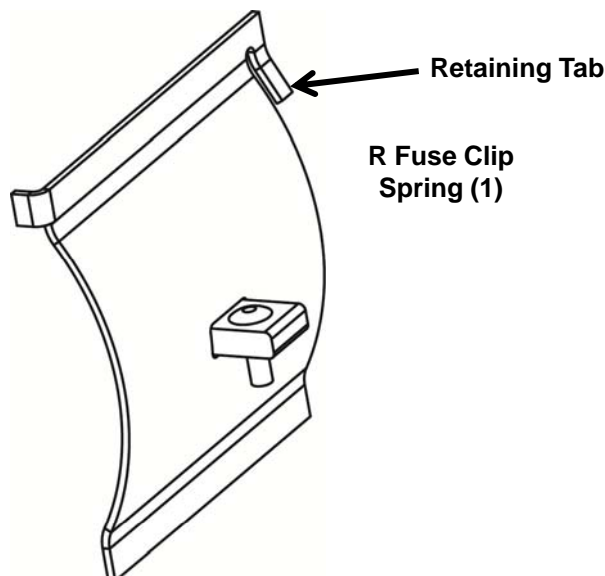

	<p><b>⚠ Danger</b>  <b>Hazardous Voltage.</b>  <b>Will cause death or serious injury.</b></p>	<p><b>⚠ Peligro</b>  <b>Tensión peligrosa.</b>  <b>Puede causar la muerte o lesiones graves.</b></p>	<p><b>⚠ Danger</b>  <b>Tension dangereuse.</b>  <b>Danger de mort ou risque de blessures graves.</b></p>
	<p>Turn off and lock out all power supplying this device before working on this device.          Replace all covers before power supplying this device is turned on.</p>	<p>Desenergice totalmente antes de instalar o darle servicio.          Reemplace todas las barreras y cubiertas antes de energizar el interruptor.</p>	<p>Couper l'alimentation de l'appareil et barrer avant de travailler.          Remplacez tous les couverts avant que l'approvisionnement de pouvoir soit alimenté.</p>

1. Prepare switch for Class R fuse adapter kit.
  - Turn OFF and lock out all power supplying this device before working on the device.
  - Turn OFF the switch
  - Remove any installed fuses
2. Remove and discard necessary existing load base Fuse Clip Springs as shown in Fig's 1, 2, and 3.

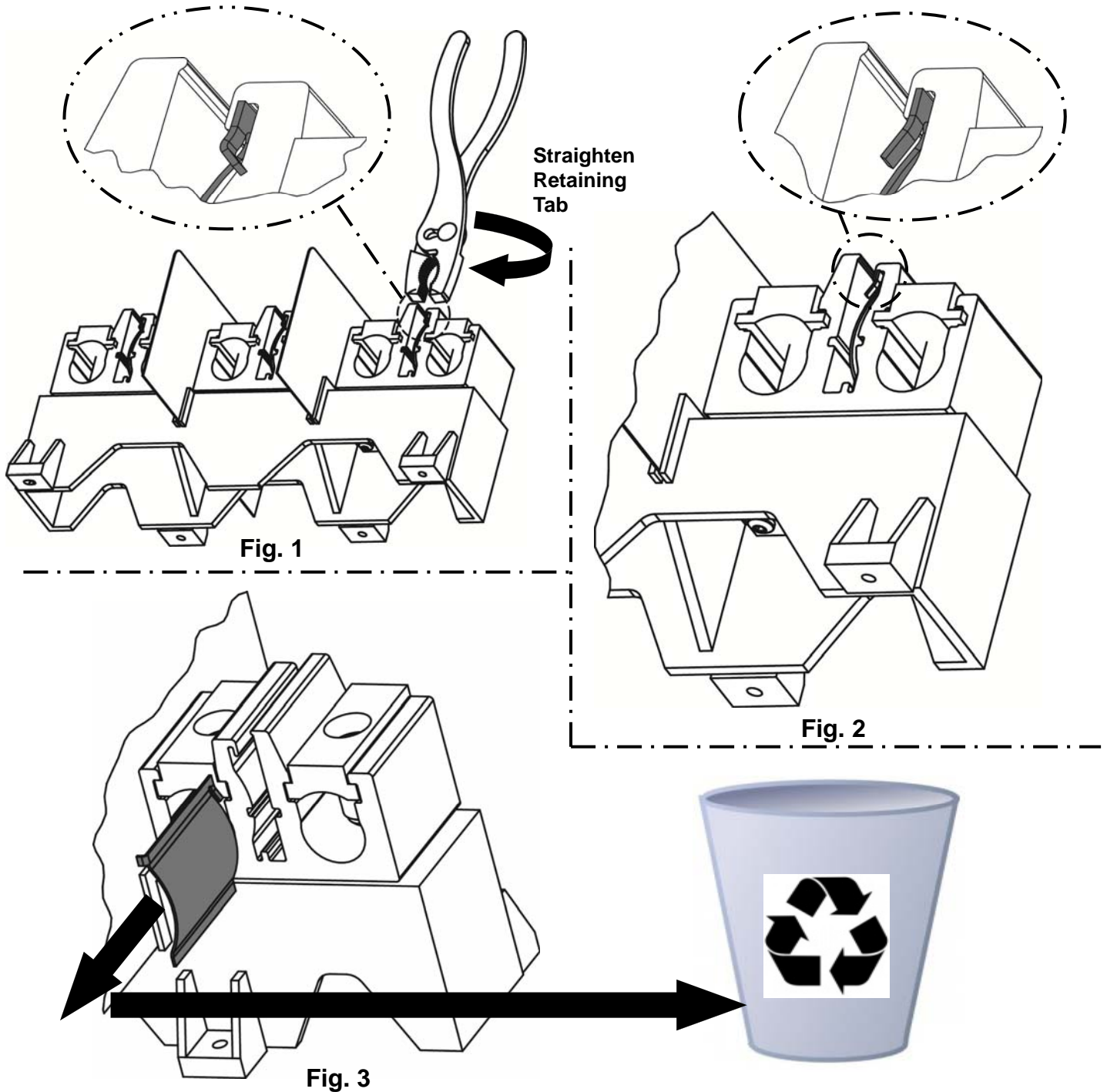

3. Install Class R Fuse Clip Spring and Rejecter from kit as shown in Fig's. 4, 5, and 6.

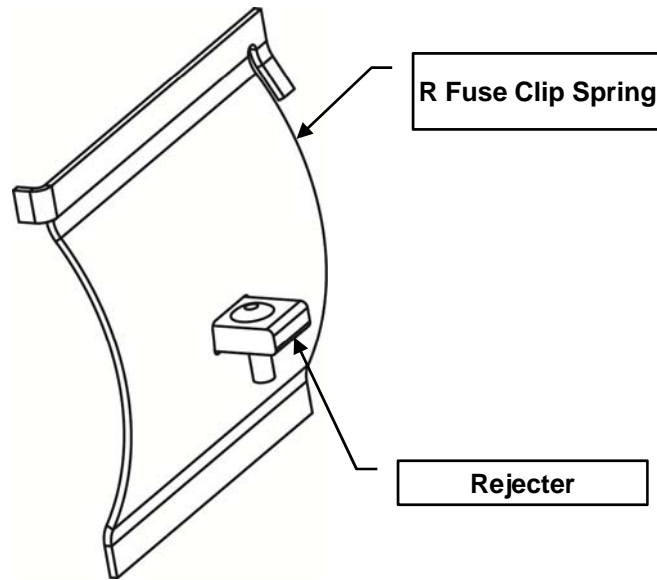



Fig. 4

	<b>⚠ CAUTION</b>
	Risk of Overheating. Could cause property damage. Verify Fuse Clip Spring is properly aligned before completing installation.

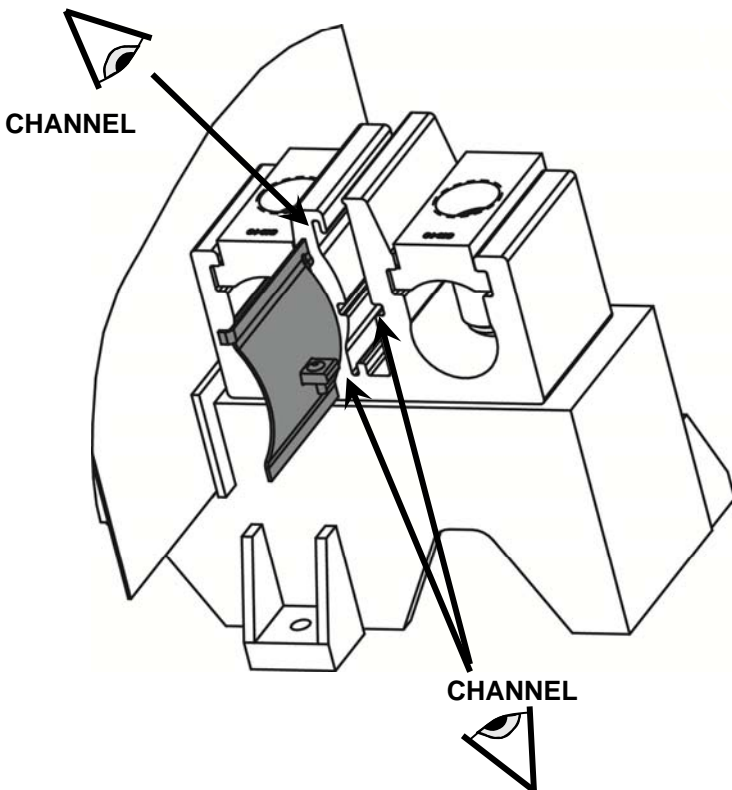

Fig. 5

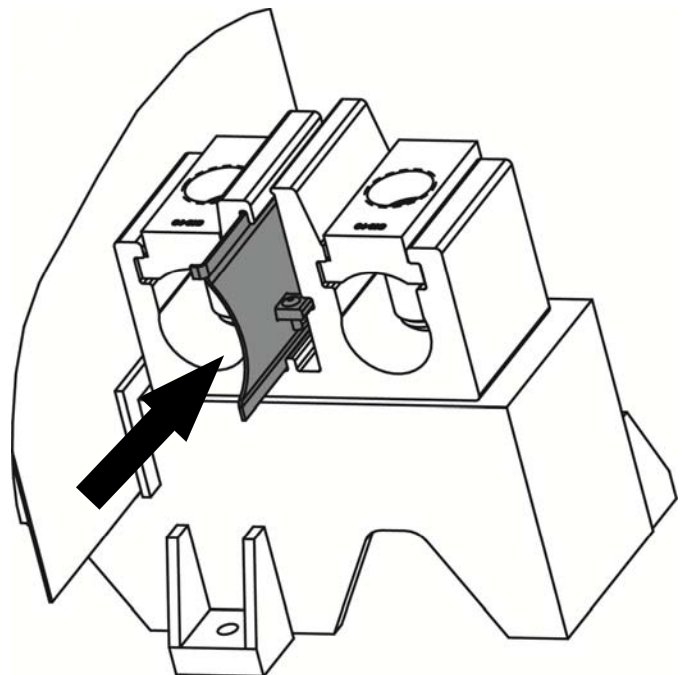
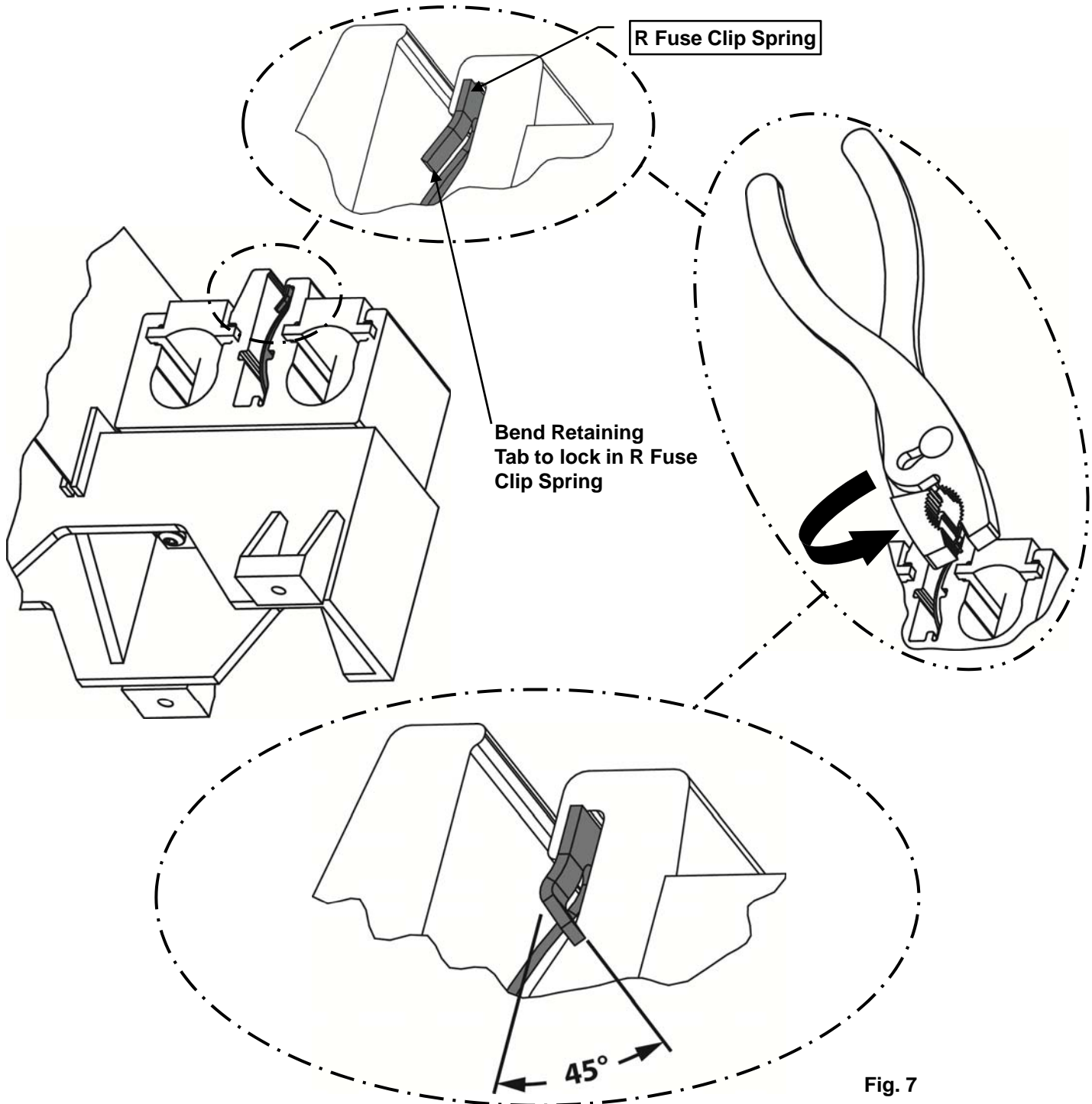

Fig. 6

	<p><b>⚠ Danger</b>  <b>Hazardous Voltage.</b>  <b>Will cause death or serious injury.</b></p>	<p><b>⚠ Peligro</b>  <b>Tensión peligrosa.</b>  <b>Puede causar la muerte o lesiones graves.</b></p>	<p><b>⚠ Danger</b>  <b>Tension dangereuse.</b>  <b>Danger de mort ou risque de blessures graves.</b></p>
	<p>Turn off and lock out all power supplying this device before working on this device.          Replace all covers before power supplying this device is turned on.</p>	<p>Desenergice totalmente antes de instalar o darle servicio.          Reemplace todas las barreras y cubiertas antes de energizar el interruptor.</p>	<p>Couper l'alimentation de l'appareil et barrer avant de travailler.          Remplacez tous les couverts avant que l'approvisionnement de pouvoir soit alimenté.</p>

4. Once the R Fuse Clip Spring is fully inserted into the channels, bend the Retaining Tab projecting from the other side of the channel (Fig. 7) to prevent the spring from falling out.



5. Close cover before restoring power.



Article: HR65A  
HR66A

À utiliser avec: Interrupteurs de sécurité  
VBII à fusibles de série A  
à usage général et à usage  
intensif de 400 et 600 A

400 A et 600 A

Ensemble d'adaptateur de fusible de classe R

## Instructions d'installation

 <b>Danger</b>	 <b>Peligro</b>	 <b>Danger</b>
<b>Hazardous Voltage.</b> Will cause death or serious injury.	<b>Tensión peligrosa.</b> Puede causar la muerte o lesiones graves.	<b>Tension dangereuse.</b> Danger de mort ou risque de blessures graves.
Turn off and lock out all power supplying this device before working on this device. Replace all covers before power supplying this device is turned on.	Desenergice totalmente antes de instalar o darle servicio. Reemplace todas las barreras y cubiertas antes de energizar el interruptor.	Couper l'alimentation de l'appareil et barrer avant de travailler. Remplacez tous les couverts avant que l'approvisionnement de pouvoir soit alimenté.

Utiliser uniquement avec des composants certifiées de Siemens.

**REMARQUE** - Ces instructions ne prétendent pas couvrir tous les détails ou les variations de l'équipement, ni prévoir chaque éventualité pouvant être rencontrée lors de la connexion, l'exploitation ou l'entretien. Si plus d'information est désirée ou si des problèmes particuliers surviennent, qui ne sont pas couverts suffisamment aux fins de l'acheteur, il faut adresser ces questions au bureau local de Siemens. Le contenu de ce manuel d'instruction ne fera pas partie de tout accord, engagement ou relation préalable ou existant et ne le modifiera pas. Le contrat de vente contient l'obligation intégrale de Siemens. La garantie contenue dans le contrat entre les parties est la garantie unique offerte par Siemens. Toute autre déclaration contenue aux présentes ne crée pas de nouvelles garanties et ne modifie pas la garantie existante.

**MARQUES DE COMMERCE** – Sauf indication contraire, tous les noms identifiés par MD sont des marques déposées de Siemens AG ou de Siemens Industry, Inc. Les autres marques dans cette publication peuvent être des marques dont l'utilisation par des tiers à leurs propres fins pourrait violer les droits du propriétaire.

Outil recommandé:

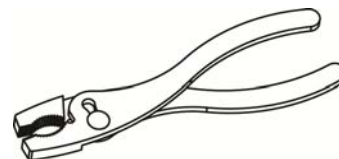

**N° de cat.: HR65A / HR66A**

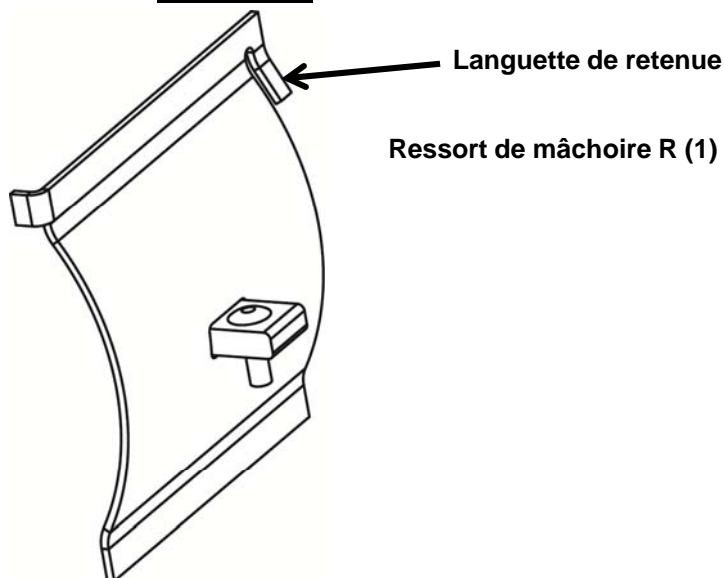





**⚠ Danger**

**Hazardous Voltage.**  
Will cause death or serious injury.

Turn off and lock out all power supplying this device before working on this device.  
Replace all covers before power supplying this device is turned on.

**⚠ Peligro**

**Tensión peligrosa.**  
Puede causar la muerte o lesiones graves.

Desenergice totalmente antes de instalar o darle servicio.  
Reemplace todas las barreras y cubiertas antes de energizar el interruptor.

**⚠ Danger**

**Tension dangereuse.**  
Danger de mort ou risque de blessures graves.

Couper l'alimentation de l'appareil et barrer avant de travailler.  
Remplacez tous les couverts avant que l'alimentation de pouvoir soit alimenté.

**1. Préparer l'interrupteur pour l'ensemble d'adaptateur de classe R.**

- Mettre hors tension et verrouiller l'alimentation avant d'intervenir sur cet appareil.
- Placer l'interrupteur en position ARRÊT.
- Enlever tous les fusibles installés.

**2. Enlever et jeter les ressorts de mâchoire nécessaires de la base de la charge, tel qu'illustré aux Fig. 1, 2, et 3.**

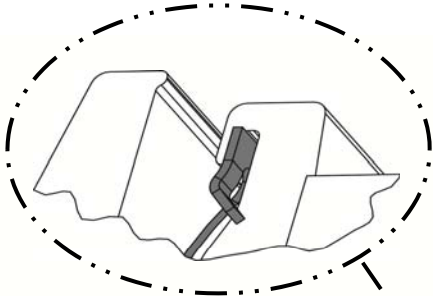

Redresser la languette de retenue.

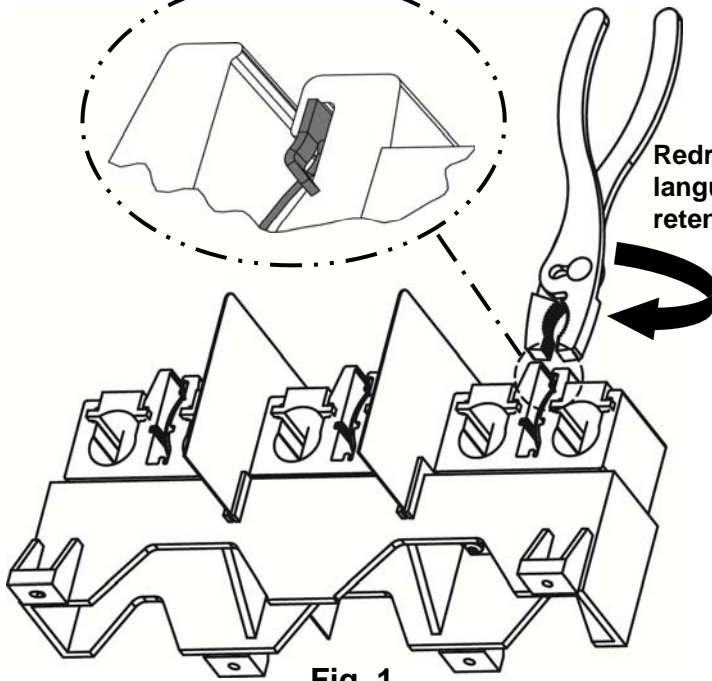

Fig. 1

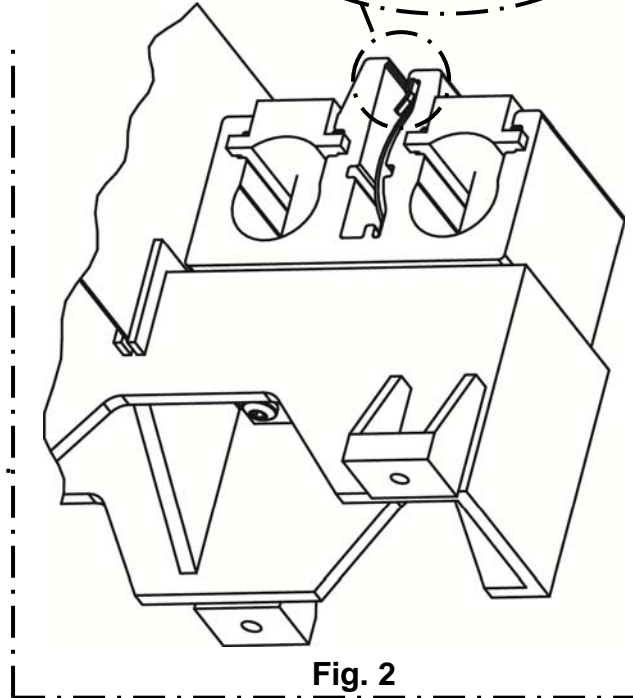
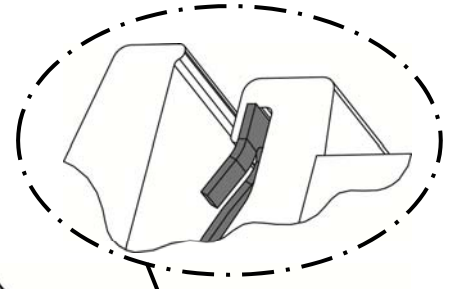

Fig. 2

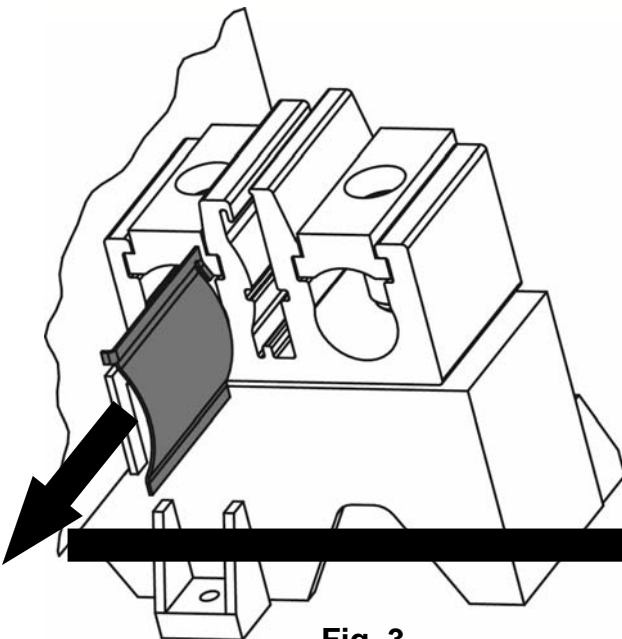

Fig. 3



3. Installer le ressort de mâchoire de classe R et la débouchure de l'ensemble, tel qu'illustré aux Fig. 4, 5 et 6.

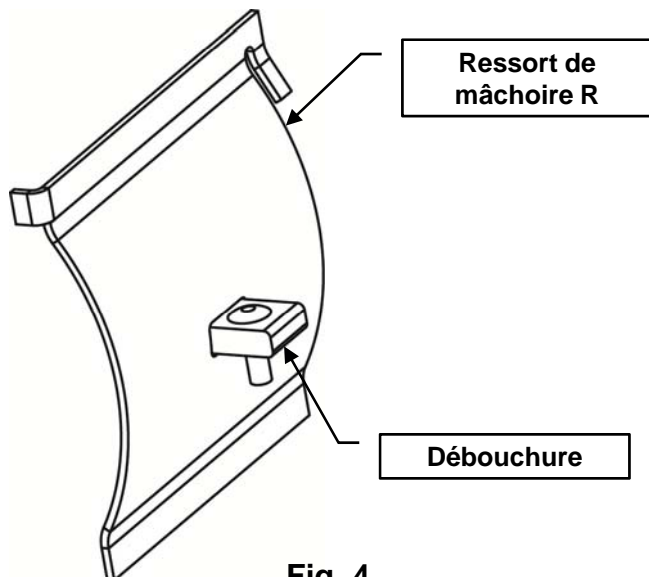

Fig. 4

	<b>⚠ MISE EN GARDE</b>
	Risque de surchauffe Peut occasionner des dommages matériels Vérifier que le ressort de mâchoire est bien aligné avant de terminer l'installation.

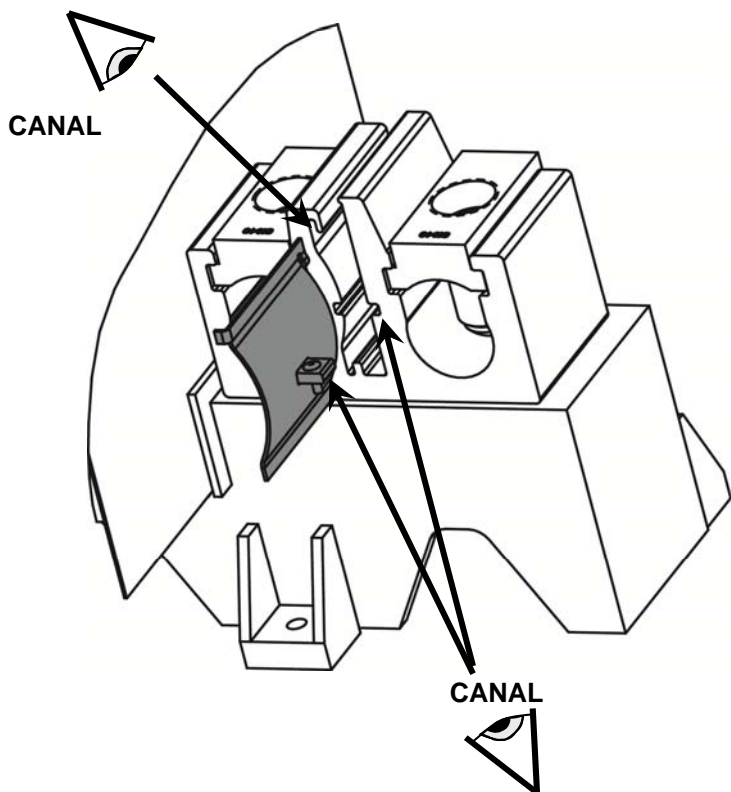

Fig. 5

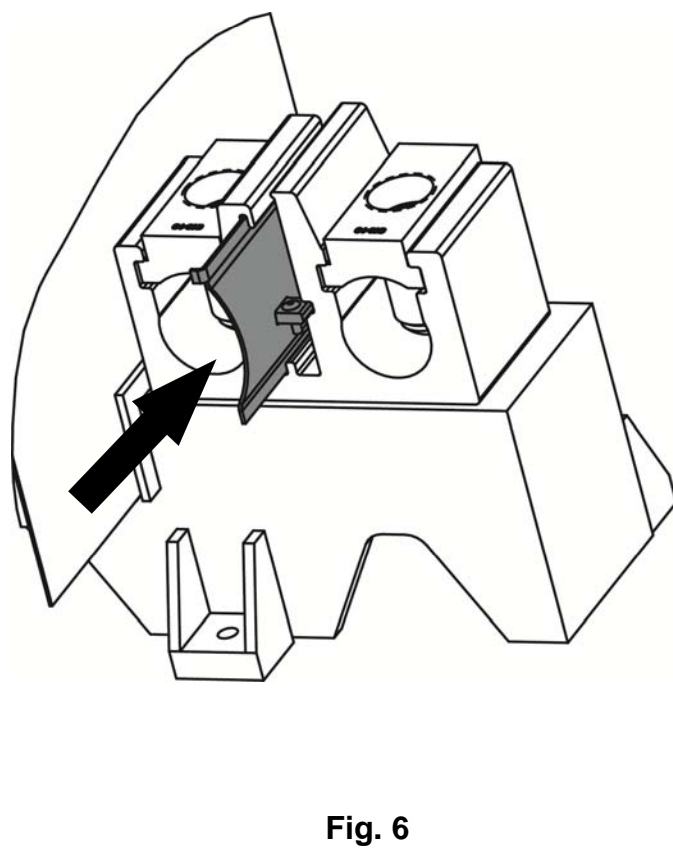
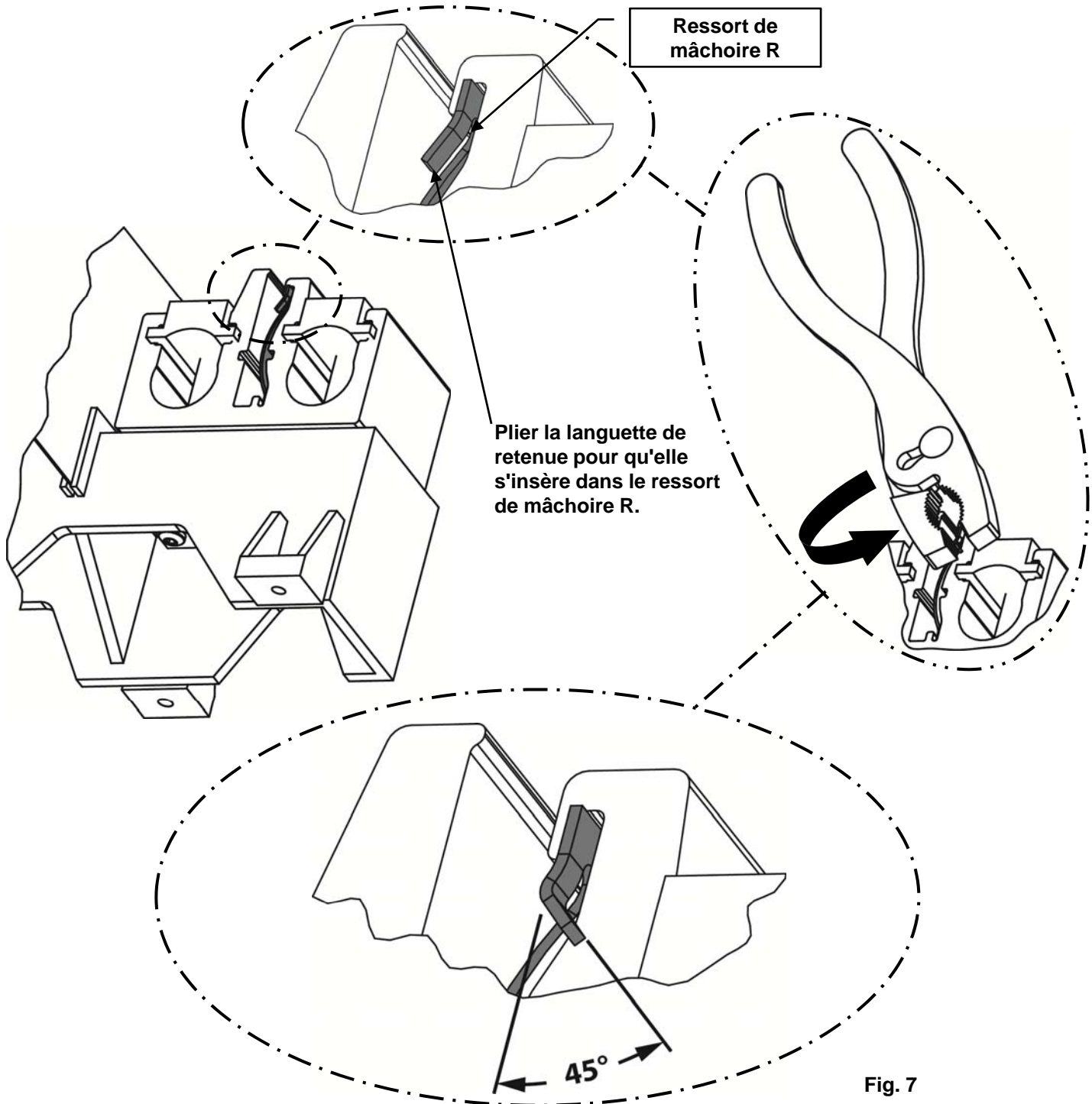

Fig. 6

	<p><b>⚠ Danger</b>  <b>Hazardous Voltage.</b>  <b>Will cause death or serious injury.</b></p>	<p><b>⚠ Peligro</b>  <b>Tensión peligrosa.</b>  <b>Puede causar la muerte o lesiones graves.</b></p>	<p><b>⚠ Danger</b>  <b>Tension dangereuse.</b>  <b>Danger de mort ou risque de blessures graves.</b></p>
	<p>Turn off and lock out all power supplying this device before working on this device.          Replace all covers before power supplying this device is turned on.</p>	<p>Desenergice totalmente antes de instalar o darle servicio.          Reemplace todas las barreras y cubiertas antes de energizar el interruptor.</p>	<p>Couper l'alimentation de l'appareil et barrer avant de travailler.          Remplacez tous les couverts avant que l'approvisionnement de pouvoir soit alimenté.</p>

4. Une fois le ressort de mâchoire R bien inséré dans les canaux, plier la languette de retenue en saillie de l'autre côté du canal (Fig. 7) pour empêcher le ressort de tomber.



5. Fermer le couvercle avant de remettre sous tension.

Services de soutien technique : Sans frais : 1-800-241-4453 Internet: [www.usa.siemens.com/powerdistribution](http://www.usa.siemens.com/powerdistribution)